

Carrera[®]
DIGITAL 124

Carrera[®]
DIGITAL 132

20030352 CONTROL UNIT

- D** Montage- und Betriebsanleitung
- GB USA** Assembly and operating instructions
- F** Instructions de montage et d'utilisation
- E** Instrucciones de uso y montaje
- P** Instruções de montagem e modo de utilização
- I** Istruzioni per il montaggio e l'uso
- NL** Montage- en gebruiksaanwijzing
- S** Monterings- och bruksanvisning
- FIN** Asennus- ja käyttöohjeet
- N** Montajse- og bruksanvisning
- H** Ósszeszerelési és használati útmutató
- PL** Instrukcja obsługi i montażu
- SK** Návod na montáž a pre prevádzku
- CZ** Návod na montáž a pro provoz
- BG** Ръководство за монтаж и експлоатация
- GR** Μοντάζ και Οδηγία χρήσης
- RO** Instrucțiuni de montaj și de utilizare
- DK** Monterings- og driftsvejledning
- RC** 安装和使用说明
- J** 取扱説明書取扱説明書の内容は予
- ROK** 조립과 작동 방법
- Arabic** إرشادات التركيب و الاستخدام
- TR** Montaj ve işletme kılavuzu
- RUS** Инструкция по монтажу и эксплуатации

Montage- und Betriebsanleitung • Technische und designbedingte Änderungen vorbehalten	4
Assembly and Operating Instructions • Subject to technical and design-related changes	8
Instructions de montage et d'utilisation • Sous réserve de modifications techniques ou de design	12
Instrucciones de uso y montaje • Se reserva el derecho de efectuar modificaciones técnicas y relacionadas con el diseño	16
Instruções de montagem e modo de utilização • Reservados os direitos de alterações técnicas e no design	20
Istruzioni per il montaggio e l'uso • Con riserva di modifiche tecniche e di design	24
Montage- en gebruiksaanwijzing • Technische en designgeboden afwijkingen voorbehouden	28
Monterings- och bruksanvisning • Med reservation för tekniska och designrelaterade ändringar	32
Asennus- ja käyttöohjeet • Oikeus tekniikan ja muotoilun aiheuttamiin muutoksiin pidätetään	36
Montajse- og bruksanvisning • Det tas forbehold om endringer i teknikk og design	40
Ősszeszerelési és használati útmutató • Műszaki és konstrukciós változások előfordulhatnak	44
Instrukcja obsługi i montażu • Zastrzegamy sobie możliwość zmian	48
Návod na montáž a pre prevádzku • Technické zmeny a zmeny podmienené dizajnom sú vyhradené	52
Návod na montáž a pro provoz • Technické změny a změny podmíněné designem jsou vyhrazeny	56
Ръководство за монтаж и експлоатация • Запазваме си правото на технически промени и промени, наложени от дизайна	60
Μοντάζ και Οδηγία χρήσης • Επιφυλάξη τεχνικών - σχεδιαστικών τροποποιήσ	64
Instrucțiuni de montaj și de utilizare • Sub rezerva modificărilor tehnice și de design	68
Monterings- og driftsvejledning • Tekniske og designmæssige ændringer forbeholdes	72
安装和使用说明 • 保留因技术和外观设计需要进行更改的权利	76
取扱説明書取扱説明書の内容は予 • 技術・設計上、変更される場合があります。あらかじめご了承ください	80
조립과 작동 방법 • 기술과 디자인상 변동 소지 있음	84
إرشادات التركيب و الأستخدام • يبقى حق التغيرات التقنية والتصميمية محفوظا	88
Montaj ve işletme kılavuzu • Teknik ve dizayna bağlı değişiklikler mahfuz tutulur	92
Инструкция по монтажу и эксплуатации • Возможны технические и обусловленные дизайном изменения	96

D

GB USA

F

E

P

I

NL

S

FIN

N

H

PL

SK

CZ

BG

GR

RO

DK

RC

J

ROK

Arabic

TR

RUS

Inhaltsverzeichnis

Sicherheitshinweise	4
Beschreibung	4
Funktionen	4
Verpackungsinhalt	4
Wichtiger Hinweis	4
Aufbauanleitung	4
Elektrischer Anschluss	4
Anschlüsse	5
Bedienelemente	5
Codierung/Programmierung	5
der Fahrzeuge auf die entsprechenden Handregler	5
Codierung/Programmierung Autonomous Car	5
Codierung/Programmierung Pace Car	5
Anzeige der Position für Autonomous und Pace Car	5
Einstellung der Grundgeschwindigkeit der Fahrzeuge	6
Einstellung des Bremsverhaltens der Fahrzeuge	6
Einstellung des Tankinhalts	6
Tastensperre für Einstellungen	6
Erweiterte Pit Stop Funktion	6
Sound ON/OFF	7
Reset Funktion	7
Strom-Spar Funktion	7
Startsequenz	7
Wartung und Pflege	7
Fehlerbeseitigung/Fahrtechnik	7
Technische Daten	7

Willkommen

Herzlich Willkommen im Team Carrera!
Die Bedienungsanleitung enthält wichtige Informationen zum Aufbau und zur Bedienung Ihrer Carrera DIGITAL 124/132 Control Unit. Lesen Sie bitte diese sorgfältig durch und bewahren Sie sie anschließend auf.
Bei Fragen wenden Sie sich bitte an einen Fachhändler oder die Carrera Service Hotline +49 911 7099 -145 oder besuchen Sie unsere Webseite: carrera-toys.com

Bitte überprüfen Sie den Inhalt auf Vollständigkeit und eventuelle Transportschäden. Die Verpackung enthält wichtige Informationen und sollte ebenfalls aufbewahrt werden.

Wir wünschen Ihnen viel Spaß mit Ihrer neuen Carrera DIGITAL 124/132 Control Unit.

Sicherheitshinweise

• **ACHTUNG!** Für Kinder unter 36 Monaten nicht geeignet. Erststückergefahr wegen verschluckbarer Kleinteile. Achtung: Funktionsbedingte Klemmgefahr.

• **ACHTUNG!** Dieses Spielzeug enthält Magnete oder magnetische Bestandteile. Magnete, die im menschlichen Körper einander oder einen metallischen Gegenstand anziehen, können schwere oder tödliche Verletzungen verursachen. Ziehen Sie sofort einen Arzt zu Rate, wenn Magnete verschluckt oder eingeatmet wurden.

• Der Transformator ist kein Spielzeug! Die Anschlüsse des Trafos nicht kurzschließen! Hinweis an die Eltern: Den Trafo regelmäßig auf Schäden an der Leitung, am Stecker oder am Gehäuse untersuchen. Spielzeug nur mit empfohlenen Transformatoren betreiben! Bei einem Schaden darf der Transformator nicht mehr verwendet werden! Die Rennbahn nur mit einem Transformator betreiben! Bei längeren Spielpausen wird empfohlen den Transformator vom Stromnetz zu trennen. Gehäuse von Trafo und Geschwindigkeitsreglern nicht öffnen!

Hinweis an die Eltern:

Transformatoren und Netzgeräte für Spielzeuge sind nicht dazu geeignet, als Spielzeuge benutzt zu werden. Die Benutzung dieser Produkte muss unter ständiger Überwachung der Eltern erfolgen.

- Die Bahn und Fahrzeuge sind regelmäßig auf Schäden an Leitungen, Steckern und Gehäusen zu überprüfen! Defekte Teile auswechseln.
- Die Autorennbahn ist nicht für den Betrieb im Freien oder in Nassräumen geeignet! Flüssigkeiten fernhalten.
- Keine Metallteile auf die Bahn legen, um Kurzschlüsse zu vermeiden. Die Bahn nicht in unmittelbarer Nähe empfindlicher Gegenstände aufstellen, da aus der Piste geschleuderte Fahrzeuge Beschädigungen verursachen können.
- Vor der Reinigung oder Wartung den Netzstecker ziehen! Für die Reinigung ein feuchtes Tuch benutzen, keine Lösungsmittel oder Chemikalien. Bei Nichtgebrauch die Bahn staubgeschützt und trocken aufbewahren, am besten im Originalkarton.
- Autorennbahn nicht in Gesicht- oder Augenhöhe betreiben, da Verletzungsgefahr durch herausgeschleuderte Fahrzeuge besteht.
- Unsachgemäßer Gebrauch des Transformators kann einen elektrischen Schlag verursachen.

- Das Spielzeug darf nur an Geräte der Schutzklasse II angeschlossen werden.
- Nicht mit regelbaren Transformatoren verwenden!
- Das Spielzeug und das Ladegerät dürfen nur mit einem Transformator für Spielzeuge benutzt werden.
- Wenn die Netzanschlussleitung dieses Gerätes beschädigt wird, muss sie zum Kundendienst der Firma Stadlbauer geschickt werden, oder durch eine ähnlich qualifizierte Person ersetzt werden, um Gefährdungen zu vermeiden.

Hinweis:

Das Fahrzeug darf erst im komplett zusammengebauten Zustand wieder in Betrieb genommen werden. Der Zusammenbau darf nur von Erwachsenen vorgenommen werden.

Bedienungsanleitung bitte aufbewahren, da diese wichtige Hinweise enthält.

Bitte beachten Sie hierzu auch die Bedienungsanleitung der Grundpackung von Carrera DIGITAL 124/132!

Beschreibung

Die Control Unit ist die zentrale Einheit, die das gesamte Renngeschehen steuert. Zahlreiche Einstellungen und Programmierung von Geschwindigkeit, Bremsverhalten, Tankinhalt der Fahrzeuge sowie Pace Car und Pit Stop Funktion können über verschiedene Bedientasten vorgenommen werden. Weiterhin ist die Control Unit die Anschlusseinheit für Netzteil, Handregler, Handreglererweiterungsbox, Wireless-Tower, PC-Unit und Rundenzähler 20030342.

Funktionen

- Programmierung der Fahrzeuge
- Einstellung der maximalen Geschwindigkeit der Fahrzeuge
- Einstellung des Bremsverhaltens der Fahrzeuge
- Zu-/abschaltbare Tankfunktion
- Einstellung des Tankinhalts der Fahrzeuge beim Rennstart (nur in Verbindung mit Pit Stop 20030356 und Driver Display 20030353)
- Steuerung des Fahrverhaltens bei eingeschalteter Tankfunktion im Real-Mode
- Individuelle Tankmöglichkeit in Verbindung mit Pit Lane 20030356 und Driver Display 20030353
- Zu-/abschaltbare Rundenzählfunktion in der Pit Lane 20030356
- Pace Car Funktion
- Rundenzählung in Verbindung mit Position Tower 20030357
- Zu-/abschaltbare Anzeigefunktion für Pace- und Autonomous Car auf dem Position Tower
- Zu-/abschaltbarer Sound der Control Unit
- Steuerung des Startlight 20030354
- Reset-Funktion
- Strom-Spar-Modus
- Tastensperre für Einstellungen

Verpackungsinhalt

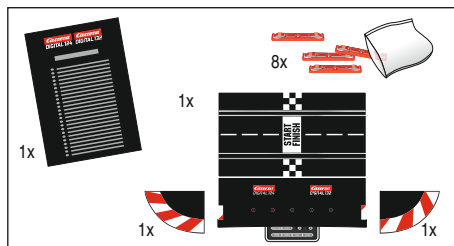

- 1 Carrera DIGITAL 124/132 Control Unit
- 1 Abschlussstück rechts
- 1 Abschlussstück links
- 8 Bahnstückverriegelungen
- Bedienungsanleitung

Bitte überprüfen Sie den Inhalt auf Vollständigkeit und eventuelle Transportschäden. Die Verpackung enthält wichtige Informationen und sollte ebenfalls aufbewahrt werden.

Wichtiger Hinweis

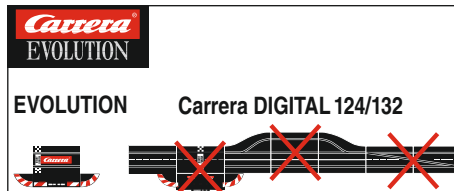

Bitte beachten Sie, dass es sich bei Evolution (analoges System) und Carrera DIGITAL 124/132 (digitales System) um zwei separate und komplett eigenständige Systeme handelt. Wir weisen ausdrücklich darauf hin, beide Systeme beim Aufbau der Bahn zu trennen, d.h. es darf sich keine Anschlussschiene von Evolution mit der Anschlussschiene inkl. Control Unit von Carrera DIGITAL 124/132 in einer Strecke befinden. Auch dann nicht, wenn nur eine der beiden Anschlussschienen (Evolution Anschlussschiene oder Carrera DIGITAL 124/132 Anschlussschiene inkl. Control Unit) an die Stromversorgung angeschlossen ist.

Desweiteren dürfen auch alle weiteren Komponenten von Carrera DIGITAL 124/132 (Weichen, Elektronischer Rundenzähler, Pit Stop) nicht in eine Evolution Bahn eingebaut werden, d.h. analog bespielt werden. Bei Nichtbeachtung obiger Angaben ist es nicht auszuschließen, dass die Carrera DIGITAL 124/132 Komponenten zerstört werden. In diesem Fall kann kein Garantieanspruch geltend gemacht werden.

Aufbauanleitung

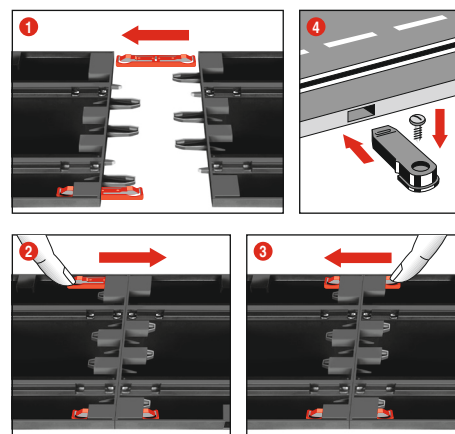

- 1 + 2 + 3 Vor dem Aufbau Verbindungsschienen wie in Abb. 1 beschrieben in die Schiene stecken. Schienen auf einer ebenen Unterlage zusammenstecken. Verbindungsschienen gem. Abb. 2 bis zum hörbaren Einrasten in Pfeilrichtung bewegen. Verbindungsschienen kann auch nachträglich eingesteckt werden. Das Lösen der Verbindungsschienen ist in beide Richtungen durch einfaches Herunterdrücken der Klemmnase möglich (siehe Abb. 3)
- 4 Befestigung: Zur Befestigung der Bahnstücke auf einer Platte werden die Bahnstückbefestigungen (Art.Nr. 20085209) verwendet (nicht in der Packung enthalten).

Hinweis:

Teppichboden ist keine geeignete Aufbauunterlage wegen statischer Aufladung, Fusselbildung und leichter Entflammbarkeit.

Elektrischer Anschluss

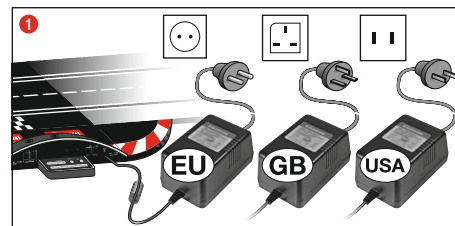

- 1 Schließen Sie den Trafostecker an die Control Unit an.

Hinweis: Zur Vermeidung von Kurzschlüssen und Stromschlägen darf das Spielzeug nicht mit fremden elektrischen Geräten, Steckern, Kabeln oder sonstigen spielzeugfremden Gegenständen verbunden werden. Die Carrera DIGITAL 124/132 Autorennbahn funktioniert nur einwandfrei mit einem original Carrera DIGITAL 124/132 Transformator.

Die PC Schnittstelle (PC Unit) darf nur in Verbindung mit der original Carrera PC Unit betrieben werden.

Anschlüsse

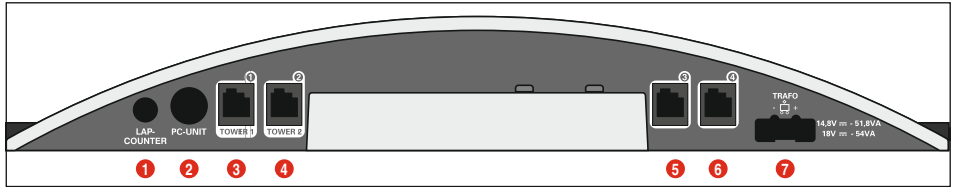

- Anschlüsse (von links nach rechts):
- 1 Anschluss für Rundenzähler 20030342
 - 2 Anschluss für PC-Unit oder Lap Counter 20030355 oder App Connect 20030369
 - 3 Anschlussbuchse 1 für Handregler, Handreglererweiterungsbox oder WIRELESS+ Empfänger
 - 4 Anschlussbuchse 2 für WIRELESS-Tower 20010108
 - 5 Anschlussbuchse 3 für Handregler
 - 6 Anschlussbuchse 4 für Handregler
 - 7 Anschluss für DIGITAL 124 / DIGITAL 132 Netzteil

An den Anschlussbuchsen 3 und 4 können dann zusätzlich kabelgebundene Handregler verwendet werden. Bitte beachten Sie, dass diese dann die Adressen 5 und 6 nutzen.

Bei Verwendung der Handreglererweiterungsbox 20030348 ist diese mit der Anschlussbuchse 1 zu verbinden. Die Zuordnung der Fahrzeugadressen erfolgt dann wie nachfolgend angegeben:

- Handreglererweiterungsbox = Adressen 1, 3 und 4
- Anschlussbuchse 2 = Adresse 2
- Anschlussbuchse 3 = Adresse 5
- Anschlussbuchse 4 = Adresse 6

Hinweis:
Eine Kombination von WIRELESS und Handreglererweiterungsbox ist nicht möglich!

Allgemeine Hinweise zu den Anschlussbuchsen 1-4:
Sofern ein WIRELESS+ Empfänger verwendet wird, ist dieser mit der Anschlussbuchse 1 zu verbinden. Wahlweise kann ein Wireless Tower 20010108 mit Anschlussbuchse 2 verbunden werden. Wird nur der WIRELESS+ Empfänger verwendet, ist die Anschlussbuchse 2 nicht zu belegen.

Bedienelemente

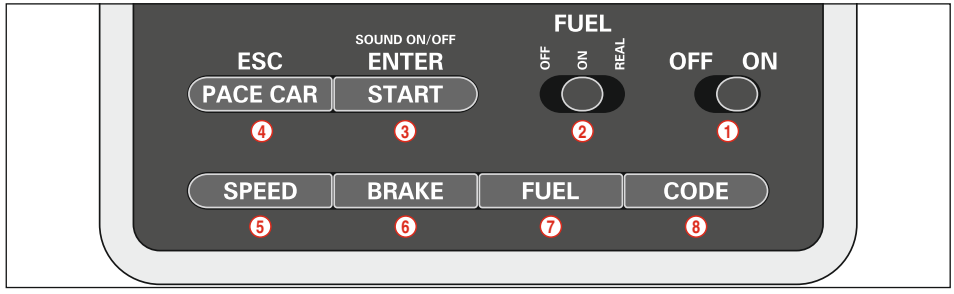

- 1 Ein-/Ausmacher
- 2 Schalter für Tankfunktion
- 3 Start-Taste für Rennstart / Bestätigungstaste für Programmierung
- 4 Taste für Pace Car / Abbruch der Programmierung
- 5 Taste zur Einstellung der Grundgeschwindigkeit
- 6 Taste zur Einstellung des Bremsverhaltens
- 7 Taste zur Einstellung des Tankinhalts

- 8 Programmierertaste für Fahrzeuge

Allgemeine Hinweise zur Bedienung
Einige Tasten sind mehrfach belegt. Das Einstellen einiger Funktionen erfolgt über Tastenkombinationen. Sämtliche Programmierorgänge können über die Taste 4 „ESC/PACE CAR“ abgebrochen werden. Weitere Details finden Sie im weiteren Verlauf.

Codierung/Programmierung der Fahrzeuge auf die entsprechenden Handregler



Stellen Sie das zu codierende Fahrzeug auf die Bahn und schalten Sie die Control Unit ein.
Drücken Sie einmal die Taste „Code“ (8), Abb. 1; die erste LED beginnt zu leuchten, Abb. 2. Drücken Sie anschließend einmal den Weichentaster an dem entsprechenden Handregler, Abb. 3. Bei Fahrzeugen mit Beleuchtung beginnen die Lichter zu blinken und an der Control Unit leuchten die LEDs 2-4 nacheinander auf. Nach erfolgter Codierung leuchtet die mittlere LED permanent (Abb. 4) und das Fahrzeug wurde dem Handregler zugewiesen.
Hinweis: Bei dieser Art der Codierung darf sich immer **nur das zu codierende Fahrzeug** auf der Bahn befinden.

Codierung/Programmierung Autonomous Car



Stellen Sie das zu codierende Fahrzeug bei eingeschalteter Control Unit auf die Bahn und drücken Sie 2 mal die Taste „Code“ (8), Abb. 1. Die ersten beiden LEDs an der Control Unit leuchten, Abb. 2. Drücken Sie nun den Weichentaster des Handreglers, Abb. 3; die LEDs 3-5 gehen nun nacheinander an. Warten Sie bis die mittlere LED wieder leuchtet, Abb. 4. Betätigen Sie den Handreglerstößel und bringen Sie das Fahrzeug auf die gewünschte Geschwindigkeit. Drücken Sie bei Erreichen der Geschwindigkeit erneut den Weichentaster, Abb. 5.
Die Codierung des Autonomous Car ist damit abgeschlossen.

Hinweis: Bei dieser Art der Codierung darf sich immer **nur das zu codierende Fahrzeug** auf der Bahn befinden. Die Programmierung des Autonomous Car bleibt so lange erhalten bis das Fahrzeug neu codiert wird. Das Autonomous Car wird in Verbindung mit dem Position Tower immer mit Adresse 7 angezeigt.

Codierung/Programmierung Pace Car

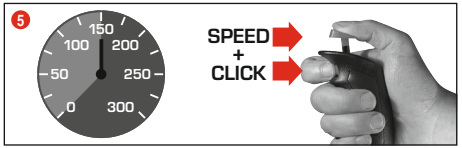
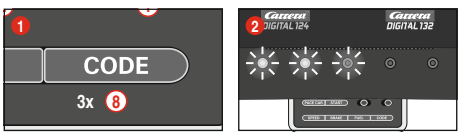

(nur in Verbindung mit Pit Stop Lane #20030356)
Stellen Sie das zu codierende Fahrzeug bei eingeschalteter Control Unit auf die Bahn und drücken Sie 3 mal die Taste „Code“ (8), Abb. 1. Die ersten drei LEDs an der Control Unit leuchten, Abb. 2. Drücken Sie nun den Weichentaster des Handreglers, Abb. 3; die LEDs 2-5 gehen nun nacheinander an. Warten Sie bis die mittlere LED wieder leuchtet, Abb. 4. Betätigen Sie den Handreglerstößel und bringen Sie das Fahrzeug auf die gewünschte Geschwindigkeit. Drücken Sie bei Erreichen der Geschwindigkeit erneut den Weichentaster, Abb. 5. Die Codierung des Pace Car ist damit abgeschlossen und das Fahrzeug fährt in die Pit Stop Lane.
Hinweis: Bei dieser Art der Codierung darf sich immer **nur das zu codierende Fahrzeug** auf der Bahn befinden. Die Programmierung des Pace Car bleibt so lange erhalten bis das Fahrzeug neu codiert wird. Das Pace Car wird in Verbindung mit dem Position Tower immer mit Adresse 8 angezeigt.

Erweiterte Pace Car Funktion
Nach erfolgter Codierung des Pace Car fährt dieses innerhalb der ersten Runden automatisch in die Pit Lane. Um das Pace Car zu starten drücken Sie einmal die Taste „Pace Car“ (4). Die LEDs 2 und 3 an der Control Unit leuchten und das Pace Car verlässt die Pit Lane. Das Pace Car fährt nun so lange bis erneut die „Pace Car“-Taste gedrückt wird. Dabei erlischt die LED 2 und das Fahrzeug fährt innerhalb der aktuellen Runde automatisch in die Pit Lane.

Anzeige der Position für Autonomous und Pace Car

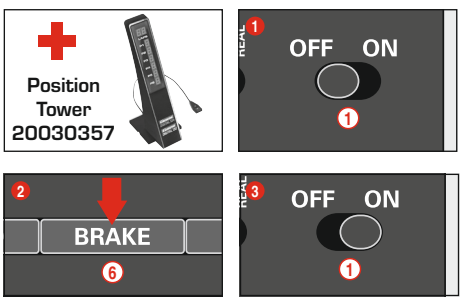

(nur in Verbindung mit Position Tower #20030357)
Die Position des Autonomous Car (Adresse 7) und Pace Car (Adresse 8) können am Position Tower angezeigt werden. Diese Funktion kann an der Control Unit eingeschaltet werden. Halten Sie bei ausgeschalteter Control Unit die „BRAKE“ Taste (6) gedrückt, Abb. 2, schalten Sie die Bahn ein und lassen Sie die „BRAKE“ Taste wieder los. Durch erneutes Drücken der Taste kann die Funktion umgeschaltet werden:
1 LED leuchtet = Keine Anzeige
2 LEDs leuchten = Anzeige auf dem Position Tower.
Stellen Sie die gewünschte Funktion ein und bestätigen Sie die Auswahl mit der „START/ENTER“ Taste.

Einstellung der Grundgeschwindigkeit der Fahrzeuge

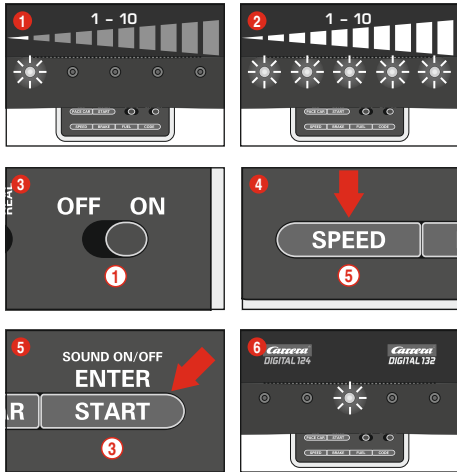

Die Einstellung der Grundgeschwindigkeit kann individuell für ein und/oder mehrere Fahrzeuge erfolgen. Die einzustellenden Fahrzeuge müssen sich dabei auf der Bahn befinden. Die Einstellung kann in 10 Stufen erfolgen wobei die 5 LEDs durch Blinken bzw. stetiges Leuchten die unterschiedlichen Stufen signalisieren.

- 1 1 LED leuchtet = niedrige Geschwindigkeit
- 2 5 LEDs leuchten = hohe Geschwindigkeit

Stellen Sie die einzustellenden Fahrzeuge bei eingeschalteter Control Unit auf die Bahn und drücken Sie einmal die Taste „SPEED“ (5). Es leuchtet nun eine gewisse Anzahl an LEDs. Diese zeigen die zuletzt verwendete Geschwindigkeitsstufe. Drücken Sie die Taste „SPEED“ (5) so oft bis die gewünschte Grundgeschwindigkeit gewählt ist. Bestätigen Sie die Auswahl mit der Taste „ENTER/START“ (3). Ein kurzes Lauflicht und das Leuchten der mittleren LED bestätigen, dass die Einstellung abgeschlossen ist, Abb. 6.

Einstellung des Bremsverhaltens der Fahrzeuge

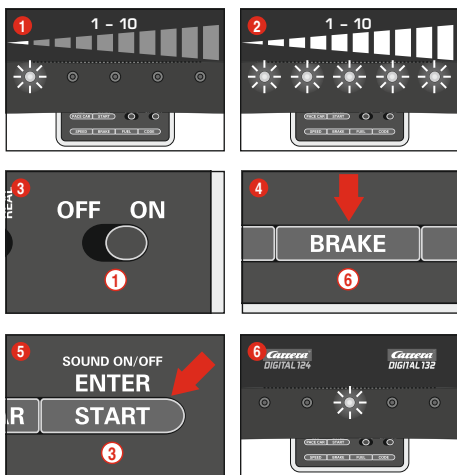

(nur für handreglerbediente Fahrzeuge)

Die Einstellung des Bremsverhaltens kann individuell für ein und/oder mehrere Fahrzeuge erfolgen. Die einzustellenden Fahrzeuge müssen sich dabei auf der Bahn befinden. Die Einstellung kann in 10 Stufen erfolgen wobei die 5 LEDs durch Blinken bzw. stetiges Leuchten die unterschiedlichen Stufen signalisieren.

- 1 1 LED leuchtet = schwache Bremswirkung
- 2 5 LEDs leuchten = starke Bremswirkung

Stellen Sie die einzustellenden Fahrzeuge bei eingeschalteter Control Unit auf die Bahn und drücken Sie einmal die Taste „BRAKE“ (6). Es leuchtet nun eine gewisse Anzahl an LEDs. Diese zeigen die zuletzt verwendete Bremsstufe. Drücken Sie die Taste „BRAKE“ (6) so oft bis das gewünschte Bremsverhalten gewählt ist. Bestätigen Sie die Auswahl mit der Taste „ENTER/START“ (3). Ein kurzes Lauflicht und das Leuchten der mittleren LED bestätigen, dass die Einstellung abgeschlossen ist, Abb. 6.

Einstellung des Tankinhalts

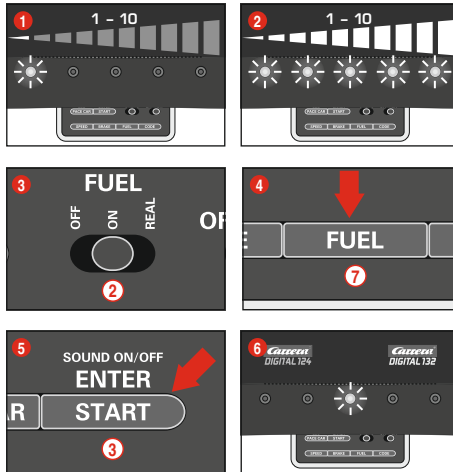

(nur für handreglerbediente Fahrzeuge)

Die Einstellung des Tankinhalts in Verbindung mit der Pit Lane (20030356) erfolgt für alle Fahrzeuge gleichzeitig. Die Einstellung kann in 10 Stufen erfolgen wobei die 5 LEDs durch Blinken bzw. stetiges Leuchten die unterschiedlichen Stufen signalisieren.

- 1 1 LED leuchtet = geringer Tankinhalt
- 2 5 LEDs leuchten = voller Tankinhalt

Stellen Sie die einzustellenden Fahrzeuge bei eingeschalteter Control Unit auf die Bahn und schalten Sie die Tankfunktion über den Schiebeschalter (2) ein, Abb. 3. Drücken Sie einmal die Taste „FUEL“ (7). Es leuchtet nun eine gewisse Anzahl an LEDs. Diese zeigen den zuletzt verwendeten Tankinhalt. Drücken Sie die Taste „FUEL“ (7) so oft bis der gewünschte Tankinhalt gewählt ist. Bestätigen Sie die Auswahl mit der Taste „ENTER/START“ (3). Ein kurzes Lauflicht und das Leuchten der mittleren LED bestätigen, dass die Einstellung abgeschlossen ist, Abb. 6.

Erweiterte Tankfunktion

Über den Schiebeschalter (2) können 3 Modi gewählt werden, Abb. 3:

- OFF = Fahrzeuge verbrauchen kein „Benzin“
- ON = Fahrzeuge verbrauchen „Benzin“
- REAL = maximal Geschwindigkeit abhängig vom Tankinhalt / Fahrzeuge verbrauchen „Benzin“ (nur in Verbindung mit Pit Lane 20030356 bzw. Pit Stop Lane 20030346 und Pit Stop Adapter Unit 20030361)

Im „REAL-Mode“ ist das Fahrzeug mit vollem Tank „schwerer“, fährt langsamer und hat eine geringere Bremswirkung; Fahrzeug mit leerem Tank ist „leichter“, fährt schneller und hat eine höhere Bremswirkung. Eine Anzeige des aktuellen Tankinhalts und „Benzinverbrauchs“ kann nur in Verbindung mit dem Driver Display 20030353 und Pit Stop 20030356 erfolgen.

Auftanken der Fahrzeuge mit Pit Lane 20030356 und Driver Display 20030353

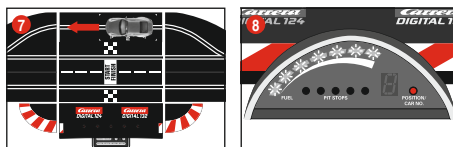
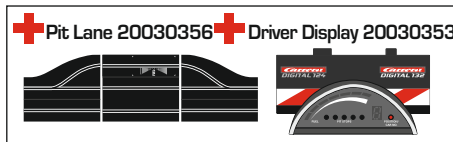

Der aktuelle Tankinhalt des Fahrzeuges kann über die Balkenanzeige mit 5 grünen und 2 roten LEDs des Driver Displays abgelesen werden. Zum Auftanken mit dem Fahrzeug in die Pit Lane über den Tanksensor fahren, Abb. 7. Die Balkenanzeige beginnt nun zu blinken, Abb. 8, und das Fahrzeug kann über das Festhalten der Weichtaste aufgetankt werden, Abb. 9. Die Anzahl der Tankvorgänge wird durch Blinken bzw. Leuchten der gelben LEDs angezeigt, Abb. 10 (siehe auch Driver Display).

Hinweis: Fahrzeuge mit leerem Tank werden nicht bei der Rundenzählung in Verbindung mit dem Position Tower 20030357 berücksichtigt.

Einstellen des Tankinhalts bei Rennstart

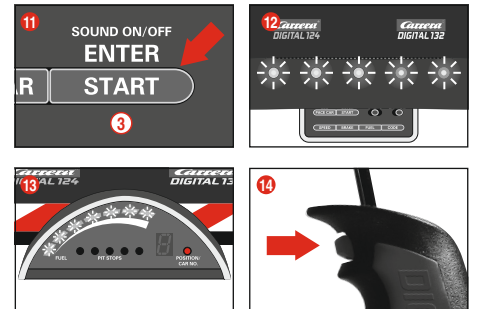
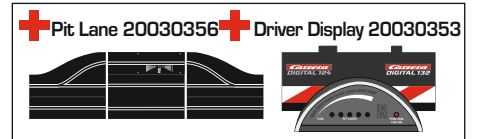

(nur in Verbindung mit Pit Lane 20030356 und Driver Display 20030353) Unabhängig von der Grundeinstellung des Tankinhalts kann individuell für ein und/oder mehrere Fahrzeuge der Tankinhalt bei Start eines Rennens für die Runden bis zum ersten Tankstop eingestellt werden. Drücken Sie einmal die „START/ENTER“ Taste (3); die 5 LEDs an der Control Unit leuchten permanent, Abb. 12, und die Balkenanzeige des/der Driver Displays blinken, Abb. 13. Durch Klicken des Weichtentasters an dem entsprechenden Handregler kann der Tankfüllstand verändert werden, Abb. 14.

Tastensperre für Einstellungen

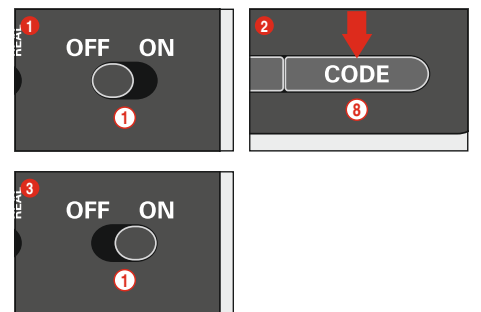

Um den Tasten für die Einstellungen von Speed, Brake und Fuel zu sperren gehen Sie wie folgt vor: Halten Sie die Code-Taste (8) bei ausgeschalteter Control Unit gedrückt, schalten Sie dann die Control Unit ein und lassen die Code-Taste wieder los. Um die Sperre wieder aufzuheben führen Sie den Vorgang nochmals durch.

Erweiterte Pit Lane Funktion

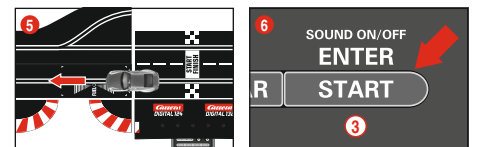
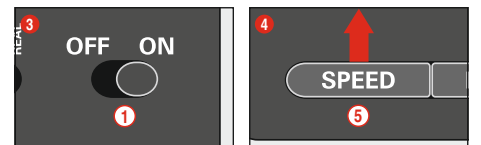
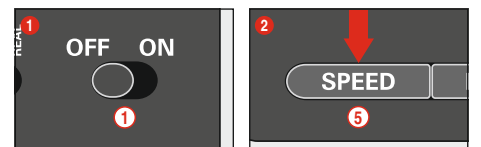

nur in Verbindung mit Pit Lane 20030356) Es besteht die Möglichkeit die Rundenzählfunktion in der Pit Lane 20030356 bzw. Pit Stop Lane 20030346 mit Pit Stop Adapter Unit

20030361 zu-/abzuschalten. Hierzu bei ausgeschalteter Control Unit „SPEED“ Taste (5) gedrückt halten, Control Unit einschalten und „SPEED“ Taste (5) loslassen. Durch erneutes Drücken der Taste leuchten je nach Einstellung 1 oder 2 LEDs.

- LED 1 = Rundenzählfunktion aus
- LED 1 + 2 = Rundenzählfunktion ein

Wählen Sie die gewünschte Einstellung und schieben oder fahren Sie mit einem Fahrzeug über den Pit Lane Sensor Abb. (5). Die Einstellungen werden beim Überfahren übernommen. Um die Einstellungen wieder zu verlassen drücken Sie die „START/ENTER“ Taste (3).

Sound ON/OFF

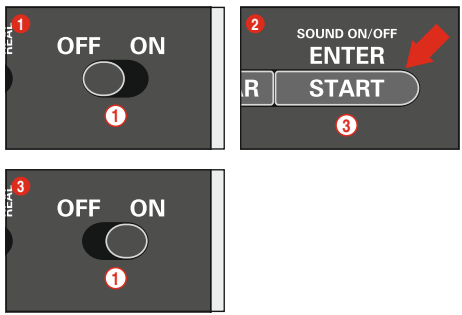

Der Bestätigungston beim Überfahren der Sensoren und der Tastenbedienung kann abgeschaltet werden. Halten Sie hierfür die „START/ENTER“ Taste (3) bei ausgeschalteter Control Unit gedrückt, schalten Sie die Bahn ein und lassen die „START/ENTER“ Taste (3) wieder los. Der Quittierungston beim Einschalten der Control Unit kann jedoch nicht ausgeschaltet werden.

Reset Funktion

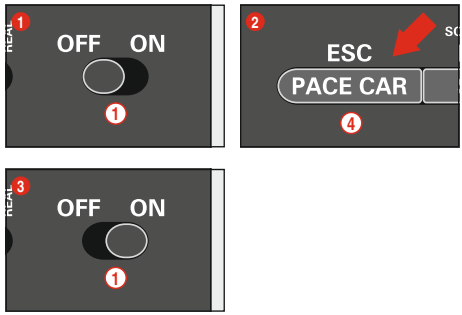

Zur Wiederherstellung der Werkseinstellungen verfügt die Control Unit über eine Reset Funktion. Halten Sie hierzu die Taste „ESC/PACE CAR“ (4) bei ausgeschalteter Control Unit gedrückt; schalten Sie die Bahn ein und lassen die die Taste wieder los. Alle bisherigen Einstellungen für Geschwindigkeit, Bremsverhalten, Tankinhalt, Sound und Rundenzählung werden auf Werkseinstellung zurück gesetzt. Einstellungen der Fahrzeuge bleiben hiervon unberührt sofern sich diese nicht auf der Bahn befinden.

- Werkseinstellungen:
- Geschwindigkeit = 10
 - Bremsverhalten = 10
 - Tankinhalt = 7
 - Sound = On
 - Anzeige der Position für Autonomous und Pace Car = OFF

Strom-Spar Funktion

Die Control Unit schaltet nach 20 Minuten des Nichtgebrauchs in den Strom-Spar-Modus und schaltet alle Anzeigen wie Position Tower, Driver Displays und Startlight ab. Zum Reaktivieren die Control Unit für ca. 2-3 Sekunden ausschalten und erneut einschalten. Alle Einstellungen bleiben erhalten.

Startsequenz

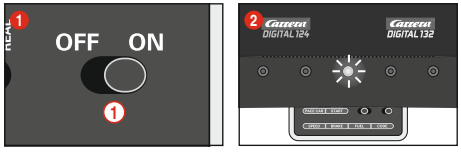

Fahren ohne Startsequenz:

1. Schalten Sie die Control Unit ein (ON-OFF)
2. Mittlere LED leuchtet nach ca. 1 Sekunde permanent und ein kurzes akustisches Signal ertönt, Abb. (2)
3. Positionieren Sie das/die Fahrzeug/e auf der Anschlussschiene
4. In diesem Modus ist die Bahn ohne Startampelsignal freigegeben; es kann sofort gestartet werden.

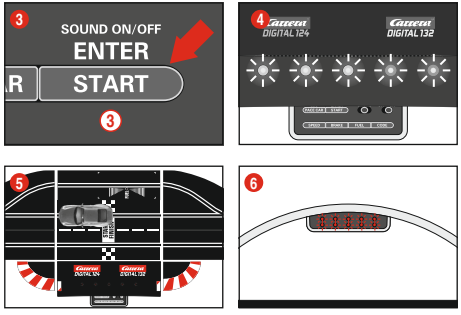

Fahren mit Startsequenz:

Beim Einleiten der Startsequenz werden alle Anzeigen zurückgesetzt.

1. Schalten Sie die Control Unit ein (ON-OFF)
2. Mittlere LED leuchtet nach ca. 1 Sekunde permanent und ein kurzes akustisches Signal ertönt, Abb. (2)
3. Anschließend Startknopf drücken bis alle LED's leuchten, Abb. (4)
4. Positionieren Sie das/die Fahrzeug/e auf der Anschlussschiene Abb. (5)
5. Startknopf erneut drücken – die Startsequenz wird eingeleitet, LED's leuchten und akustische Signale ertönen.
6. Nach Ablauf der Startampelphase (LED's leuchten einzeln) auf ist das Rennen freigegeben, Abb. (6)
7. Fehlstart: Wird während der Startampelphase der Handregler eines Fahrzeuges betätigt, so wird dies als Fehlstart gewertet. Das Fahrzeug, das den Fehlstart verursacht hat, fährt kurz an und die LED des betreffenden Fahrzeuges/Handreglers blinkt. Das Rennen wird nicht freigegeben und muss neu gestartet werden.

Wartung und Pflege

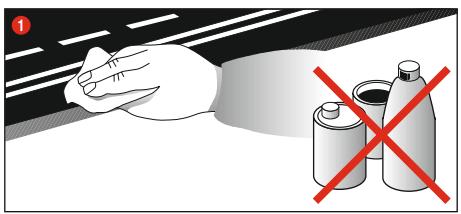

Um eine einwandfreie Funktion der Autorennbahn zu gewährleisten, sollten alle Teile der Rennbahn regelmäßig gereinigt werden. Vor der Reinigung den Netzstecker ziehen.

- 1 Rennstrecke:** Fahrbahnoberfläche und Spurrillen mit einem trockenen Lappen sauberhalten. Keine Lösungsmittel oder Chemikalien zur Reinigung verwenden. Bei Nichtgebrauch die Bahn staubgeschützt und trocken aufbewahren, am besten im Originalkarton.

Fehlerbeseitigung Fahrtechnik

- Fehlerbeseitigung:**
- Bei Störungen überprüfen Sie bitte folgendes:
- Sind die Stromanschlüsse korrekt?
 - Transformator und Handregler korrekt angeschlossen?
 - Sind die Bahnverbindungen einwandfrei?
 - Sind die Rennbahn und Spurrillen sauber und frei von Fremdkörpern?
 - Sind die Schleifer in Ordnung und haben Kontakt zur Stromführungsschiene?
 - Sind die Fahrzeuge korrekt auf den entsprechenden Handregler codiert?
 - Bei elektrischem Kurzschluss wird die Stromzufuhr der Bahn automatisch für ca. 5 Sekunden abgeschaltet und durch akustische und optische Signale angezeigt.

- Stehen die Fahrzeuge in Fahrtrichtung auf der Bahn? Bei Nichtfunktion Fahrtrichtungsschalter auf der Fahrzeugunterseite umschalten.

Hinweis:

Im Spielbetrieb können sich Fahrzeugkleinteile, wie Spoiler oder Spiegel, welche aufgrund der Originaltreue so nachgebildet werden müssen, eventuell lösen oder brechen. Um dies zu vermeiden, haben Sie die Möglichkeit diese durch Entfernen vor dem Spielbetrieb zu schützen.

- Fahrtechnik:**
- Auf den Geraden kann schnell gefahren, vor der Kurve sollte abgebremst, am Kurvenausgang kann wieder beschleunigt werden.
 - Fahrzeuge nicht bei laufendem Motor festhalten oder blockieren, dadurch kann es zu Überhitzung und Motorschäden kommen.

Hinweis: Beim Einsatz auf Schienensystemen, die nicht von Carrera hergestellt sind, muss der bestehende Leitkiel durch den Spezialleitkiel (#20085309) ersetzt werden. Leichte Fahrgeräusche beim Einsatz der Carrera Überfahrt (#20020587) oder Steilkurve 1/30° (#20020574) sind durch die maßstäbliche Originalität bedingt und für den einwandfreien Spielbetrieb unerheblich.

Alle Carrera Ersatzteile im Web Shop erhältlich: carrera-toys.com
Lieferung erfolgt ausschließlich nach Deutschland, Österreich.

Technische Daten

Ausgangsspannung · Spielzeugtransformator

	18 V	==	54 VA (Carrera DIGITAL 124)
	14,8 V	==	51,8 VA (Carrera DIGITAL 132)

- Strommodi**
- 1.) Spielbetrieb = Fahrzeuge werden über Handregler betätigt
 - 2.) Ruhebetrieb = Handregler werden nicht betätigt, kein Spiel
 - 3.) Stand-by Betrieb = nach ca. 20 Minuten Ruhebetrieb schaltet die Anschlussschiene in den Stand-by Modus. Die LED leuchtet nicht mehr.
STROMVERBRAUCH < 0,5 Watt/0,5W
Zum Reaktivieren die Control Unit für ca. 2-3 Sekunden ausschalten und erneut einschalten. Die Bahn befindet sich dann wieder im Ruhebetrieb.
 - 4.) Aus-Zustand = Netzgerät vom Stromnetz getrennt



Dieses Produkt ist mit dem Symbol für die selektive Entsorgung von elektrischer Ausrüstung versehen (WEEE). Das heißt, dass dieses Produkt der EU Richtlinie 2012/19/EU entsprechend entsorgt werden muss, um die entstehenden Umweltschäden zu minimieren.

Weitere Informationen erhalten Sie bei Ihrer lokalen oder regionalen Behörde.

Aus diesem selektiven Entsorgungsprozess ausgeschlossene elektronische Produkte stellen wegen der Präsenz gefährlicher Substanzen eine Gefahr für die Umwelt und die Gesundheit dar.

Table of contents

Safety instructions	8
Description	8
Functions	8
Contents of package	8
Important information	8
Assembly instructions	8
Electrical connection	8
Connections	9
Control elements	9
Encoding/programming of cars to the according speed controllers	9
Encoding/programming of Autonomous Car	9
Encoding/programming Pace Car	9
Display of position Autonomous and Pace Car	9
Setting of the cars' basic speed	10
Setting of cars' braking performance	10
Setting fuel tank capacity	10
Deactivating Settings Keys	10
Extended Pit Lane function	10
Sound ON/OFF	11
Reset function	11
Energy-saving mode	11
Starting sequence	11
Maintenance and care	11
Troubleshooting/Driving tips	11
Technical specifications	11

Welcome

Welcome to the Team Carrera!
 These operating instructions contain important information regarding the assembly and operation of your Carrera DIGITAL 124/132 Control Unit. Please read them carefully and keep them in a safe place afterwards.
 If you have any queries, please do not hesitate to contact our distributor or visit our website:
carrera-toys.com

Please check the contents for completeness and possible transport damage. The packaging contains important information and should also be retained.

We hope you will derive a lot of pleasure from your new Carrera DIGITAL 124/132 Control Unit.

Safety instructions

WARNING! Not suitable for children under 36 months. Danger of suffocation due to small parts which may be swallowed. Caution: risk of pinching caused by function.

WARNING!
 This toy contains magnets or magnetic components. Magnets attracting each other or a metallic object inside the human body may cause serious or fatal injuries. Seek medical attention immediately if magnets are swallowed or inhaled.

WARNING!
 Only allow children at least 8 years old to use the battery charger. Sufficient instruction must be given to enable the child to use the battery charger in a safe way and explain that it is not a toy and must not be played with.

The transformer is not a toy! Do not short-circuit the transformer's connections! Note to parents: Regularly inspect the transformer for damage to the cable, plug or housing! Only operate the toy with recommended transformers! The transformer may no longer be used if it is damaged! Only operate the racetrack with a transformer! If play is interrupted for longer periods, it is recommended to separate the transformer from the power supply. Do not open transformer or speed controller housings!

Important note to parents:
 Transformers and power supply units are not suitable to be used as toys. The use of such products needs to be constantly supervised by the parents.

- Regularly check the track, cars and charger for damage to cables, plugs and housings! Replace defective parts.
- The car racetrack is not suitable for outdoor operation or operation in wet locations! Keep away from liquids.
- Do not place any metal parts onto the track to avoid short-circuits. Do not place the track in the immediate vicinity of delicate objects, as these could be damaged by cars hurled from the track.
- Disconnect the plug before cleaning or servicing the racetrack! Only use a damp cloth for cleaning, no solvents or chemicals. When it is not in use, store the track in a dry and dust-protected location, preferably in the original cardboard box.
- Do not operate race track at face- or eye-level – risk of injury due to cars being catapulted off the track.
- Misuse of transformer can cause electrical shock.

- The toy is only to be connected to Class II equipment bearing the following symbol.
- The toy and the charger must only be used with a transformer designed for toys.
- Not to be used with controllable transformers.
- If the supply cord is damaged, it must be replaced by the manufacturer, its service agent or similarly qualified persons in order to avoid danger.

Note:
 The vehicle may only be operated again in a completely assembled condition. Assembly may only be carried out by an adult. Please keep the operation instructions in safe place as it contains important information.
 Please also refer to the operating instructions of the Carrera DIGITAL 124/132 basic set!

Description

The Control Unit is the central unit controlling the entire race. Numerous settings and the programming of speed, braking performance, cars' tank capacity as well as Pace Car and Pit Stop function may be carried out via different operating keys. Moreover, the Control Unit acts as connecting unit to the power supply, speed controller, speed controller extension set, Wireless-Tower, PC-Unit and lap counter 20030342.

Functions

- Programming of cars
- Setting of cars' maximum speed
- Setting of cars' braking performance
- Fuelling function which can be switched on/off
- Setting of cars' tank capacity at the start of the race (only in combination with Pit Stop 20030356 and Driver Display 20030353)
- Controlling of driving characteristics with fuelling function being switched on in real mode
- Individual fuelling option in combination with Pit Lane 20030356 and Driver Display 20030353
- Lap counting function in Pit Lane 20030356 which can be switched on/off
- Pace Car function
- Lap counting in combination with Position Tower 20030357
- Display function for Pace Car and Autonomous Car on Position Tower which can be switched on/off
- Sound of Control Unit which can be switched on/off
- Control of Startlight 20030354
- Reset function
- Power-save mode
- Deactivating Settings Keys

Contents of package

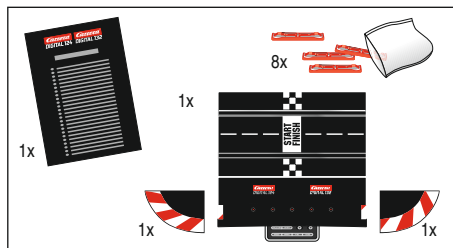

- 1 Carrera DIGITAL 124/132 Control Unit
- 1 End piece right
- 1 End piece left
- 8 Track section interlocks

Please check the contents for completeness and possible transport damage. The packaging contains important information and should also be retained.

Important information

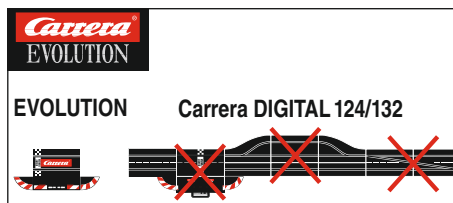

Please note that Evolution (analog system) and Carrera DIGITAL 124/132 (digital system) involve two separate and completely independent systems. We hereby expressly indicate that both systems must be kept separate when setting up the track, i.e. no connecting rail from Evolution may be used together with the connecting rail and Black Box of the Carrera DIGITAL 124/132, even if only one of the two connecting rails (Evolution connecting rail or Carrera DIGITAL 124/132 connecting rail and Black Box) is attached to the current supply. Furthermore, no other Carrera DIGITAL 124/132 components (switches, electronic lap counter, pit stop) may be built into an Evolution course, i.e. via analog operation.
 Non-compliance with the above information may result in damage or destruction of the respective Carrera DIGITAL 124/132 components. In this case no warranty may be claimed.

Assembly instructions

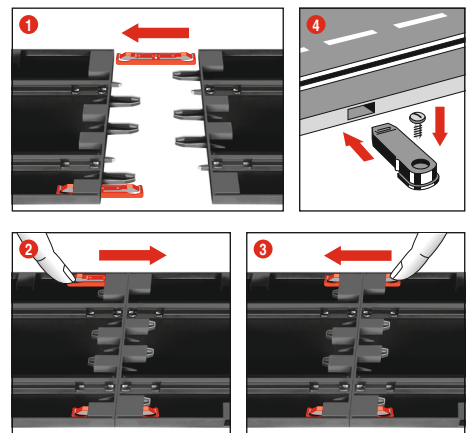

1 + 2 + 3 Before assembling please insert the connecting clips in the track as shown in figure 1. Stick tracks together on a flat base. Move the connecting clips according to figure 2 in direction of the arrow until they audibly snap in. The connecting clip may also be inserted later. The connecting clips can be removed into both directions by simply pressing down the clamped nose (see fig. 3).

4 Fastening: To fasten the track sections on a board, it is necessary to use the track section fasteners (Item no. 20085209, not contained in the package).

Note:
 Carpeting is not a suitable foundation on which to build the track because of static charging, formation of fluff and ready inflammability.

Electrical connection

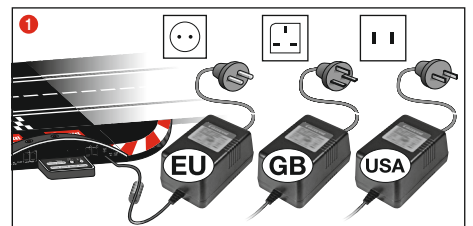

1 Connect the transformer plug with the Control Unit.

Note: To avoid short-circuits and electrocution, the toy may not be connected using foreign devices, plugs, cables or other objects foreign to this toy. The Carrera DIGITAL 124/132 car racetrack only works properly with an original Carrera DIGITAL 124/132 transformer.

The PC interface (PC Unit) may only be operated together with the original Carrera PC Unit.

Connections

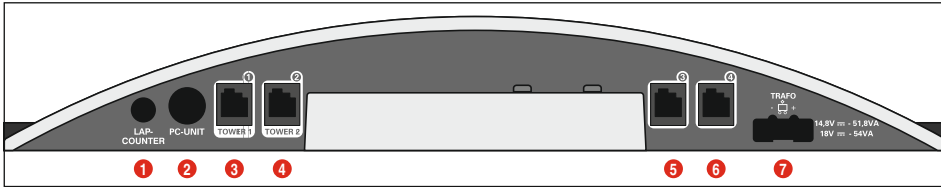

Connections (from left to right):

- 1 Connection for Lap Counter 20030342
- 2 Connection for PC-unit or Lap Counter 20030355 or App Connect 20030369
- 3 Connector 1 for speed controller, speed controller extension set or WIRELESS+ receiver
- 4 Connector 2 for WIRELESS Tower 20010108
- 5 Connector 3 for speed controller
- 6 Connector 4 for speed controller
- 7 Connection for DIGITAL 124 / DIGITAL 132 power supply

General information on connectors 1-4:

When a WIRELESS+ receiver is used, it must be plugged into connector 1. Optionally a Wireless Tower 20010108 can be plugged into connector 2. When only the WIRELESS+ receiver is used, connector 2 is to be left empty.

Additional wired speed controllers may be plugged into connectors 3 and 4. Please note that these will use address 5 and 6 then.

Using the speed controller extension set 20030348 it has to be plugged into connector 1. The cars' addresses will be allocated as follows:

- Speed controller extension set = address 1, 3 and 4
- connector 2 = address 2
- connector 3 = address 5
- connector 4 = address 6

Note:

a combination of WIRELESS and speed controller extension set is not possible!

Control elements

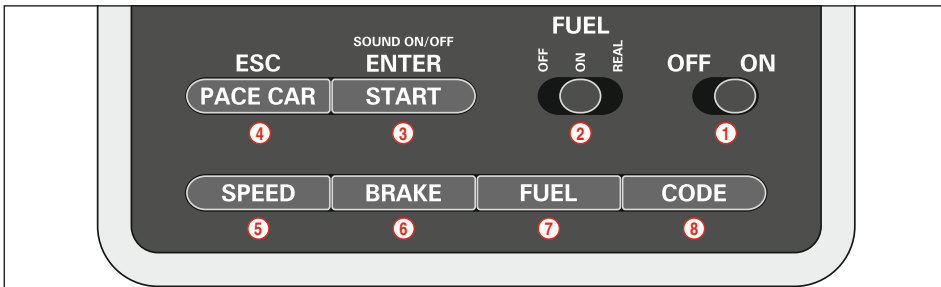

- 1 On/off switch
- 2 Switch for fuelling function
- 3 Button to start the race / acknowledge programming
- 4 Button for Pace Car / termination of programming
- 5 Button for setting basic speed
- 6 Button for setting braking performance
- 7 Button for setting fuel tank capacity
- 8 Programming button for cars

General operating information

Some buttons are assigned with different tasks. In order to set a function you need to use key combinations. Any programming steps can be cancelled with button 4 "ESC/PACE CAR". You will find further details in the course of this manual.

Encoding/programming of cars to the according speed controllers



To encode a car place it on the track and switch on the Control Unit. Press "Code" button once (8), fig. 1; the first LED starts to light, fig. 2. Then push lane-change-button once on the relevant speed controller, fig. 3. In case the car is equipped with lights they will start to flash and the Control Unit's LEDs 2-4 will light successively. Once encoding has been carried out the middle LED lights permanently (fig. 4) and the car is allocated to the speed controller.

Note: This kind of encoding requires to **only** have the car on the racetrack **which shall be encoded**.

Encoding/programming of Autonomous Car

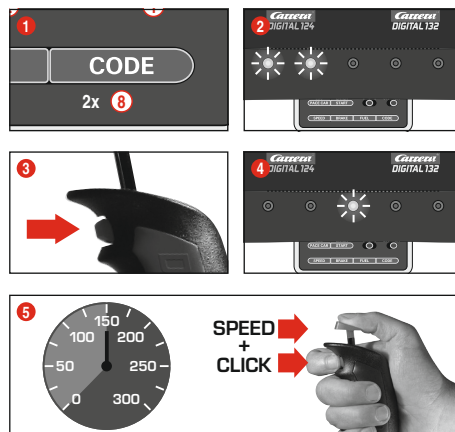

Switch on the Control Unit, place the car to be encoded on the track and press "Code" (8) twice, fig. 1. The first two LEDs at the Control Unit start to light, fig. 2. Now push the lane-change button at the speed controller, fig. 3; LEDs 3-5 will light successively. Wait until the middle LED lights again, fig. 4. Activate the speed controller's tappet until the car has reached the desired speed. Now push lane-change button again, fig. 5. Autonomous Car's encoding is completed now.

Note: This kind of encoding requires having **only** the car on the track **which is to be encoded**. The programming of the Autonomous Car will be maintained unless the car is not being recorded. The Autonomous Car is always displayed with address 7 in combination with the Position Tower.

Encoding/programming Pace Car

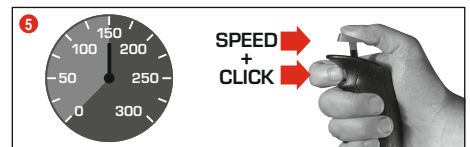
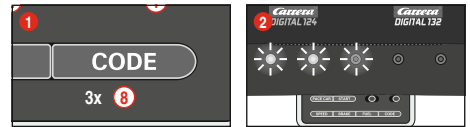

(only in combination with Pit Stop Lane #20030356)

Switch on the Control Unit, place the car to be encoded on the track and press "Code" (8) three times, fig. 1. The first three LEDs at the Control Unit start to light, fig. 2. Now push the lane-change button at the speed controller, fig. 3; LEDs 2-5 will light successively. Wait until the middle LED lights again, fig. 4. Activate the speed controller's tappet until the car has reached the desired speed. Now push lane-change button again, fig. 5. The Pace Car's encoding is completed now and the car enters the Pit Stop Lane.

Note: This kind of encoding requires having **only** the car on the track **which is to be encoded**. The programming of the Pace Car will be maintained unless the car is not being recorded. The Pace Car is always displayed with address 8 in combination with the Position Tower.

Extended Pace Car function

After the Pace Car's encoding has been completed it will automatically enter the Pit Lane during the first laps. In order to start the Pace Car please push the button "Pace Car" (4) once. The LEDs 2 and 3 at the Control Unit will light and the Pace Car will leave the Pit Lane. The Pace Car will now drive as long as the button "Pace Car" is pushed again. LED 2 stops lighting and the car automatically enters the Pit Lane within the current lap.

Display of position Autonomous and Pace Car

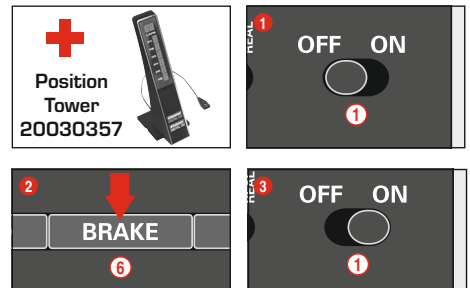

(only in combination with Position Tower #20030357)

The position of the Autonomous Car (address 7) and of the Pace Car (address 8) can be displayed at the Position Tower. This function can be activated at the Control Unit. Therefore switch off the Control Unit and keep the "BRAKE" button (6) pushed, fig. 2, switch on the racetrack and release the "BRAKE" button again. By pushing the button again the function may be changed:

- 1 LED lights = no display
- 2 LEDs light = display at the Position Tower

Set the function requested and confirm your choice via "START/ENTER".

Setting of the cars' basic speed

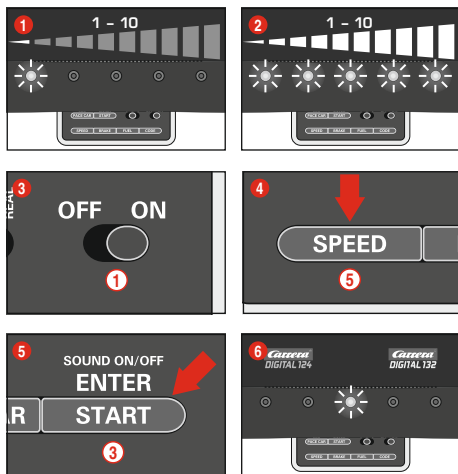

The setting of the basic speed can be effected individually for one and/or several cars. The cars which are to be adjusted have to be positioned on the track. The setting can be carried out on 10 levels with the 5 LEDs indicating the different levels by flashing or permanent lighting.

- 1 1 LED lights = low speed
- 2 5 LEDs light = high speed

Switch on the Control Unit, place the cars to be adjusted on the track and press "SPEED" (5) once. A certain number of LEDs will now light, showing the speed level last used. Push the "SPEED" button (5) as many times until you have reached the speed desired. Confirm by pressing "ENTER/START" (3). A short running light and the lighting of the middle LED confirms completion of the setting, fig. 6.

Setting of cars' braking performance

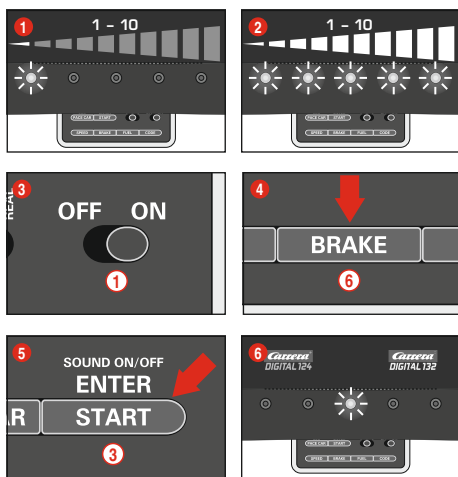

(only for cars operated with speed controllers)

The setting of the braking performance can be effected individually for one and/or several cars. The cars which are to be adjusted have to be positioned on the track. The setting can be carried out on 10 levels with the 5 LEDs indicating the different levels by flashing or permanent lighting.

- 1 1 LED lights = low braking effect
- 2 5 LEDs light = high braking effect

Switch on the Control Unit, place the cars to be adjusted on the track and press "BRAKE" (6) once. A certain number of LEDs will now light, showing the brake step last used. Push the "BRAKE" button (6) as many times until you have reached the braking performance desired. Confirm by pressing "ENTER/START" (3). A short running light and the lighting of the middle LED confirms completion of the setting, fig. 6.

Setting fuel tank capacity

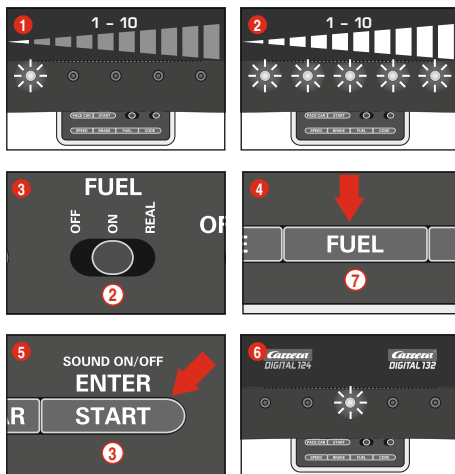

(only for cars operated with speed controllers)

The setting of the fuel tank capacity in combination with the Pit Lane (20030356) is effected for all cars simultaneously. The setting can be carried out on 10 levels with the 5 LEDs indicating the different levels by flashing or permanent lighting.

- 1 1 LED lights = low fuel capacity
- 2 5 LEDs light = full tank

Switch on the Control Unit, place the cars to be adjusted on the track and activate the fuelling function by means of the slide switch (2), fig. 3. Press the "FUEL" button (7) once. A certain number of LEDs will now light, showing the fuel capacity last used. Push the "FUEL" button (7) as many times until you have reached the fuel capacity desired. Confirm by pressing "ENTER/START" (3). A short running light and the lighting of the middle LED confirms completion of the setting, fig. 6.

Extended fuelling function

You can choose between 3 modes via the sliding switch (2), fig. 3:

- OFF = cars don't consume any "petrol"
- ON = cars consume "petrol"
- REAL = maximum speed depending on fuel tank capacity / cars consume "petrol" (only in combination with Pit Lane 20030356 or Pit Stop Lane 20030346 and Pit Stop Adapter Unit 20030361)

When driving in "REAL-mode" the car with a full tank is "heavier", drives slower and shows a lower braking effect; a car with an empty tank is "lighter", drives faster and shows a higher braking effect. The current fuel tank capacity and the "fuel consumption" can only be displayed in combination with the Driver Display 20030353 and Pit Stop 20030356.

Refuelling of cars with Pit Lane 20030356 and Driver Display 20030353

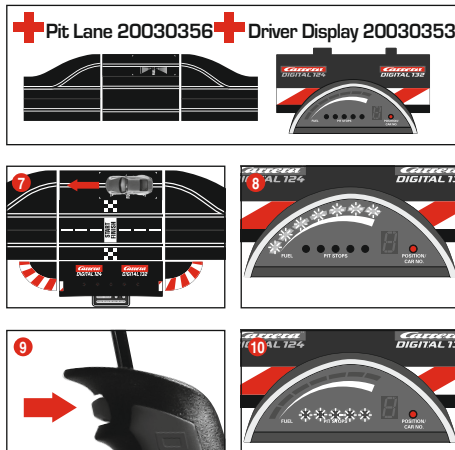

The car's present tank capacity can be read via the bar display with 5 green and 2 red LEDs at the Driver Display. For refuelling drive your car into the Pit Lane across the refuelling sensor fig. 7. The bar display now starts to flash, fig. 8, and the car can be refuelled by keeping the lane-change button pushed, fig. 9. The number of refuellings are indicated by flashing or lighting of the yellow LEDs, fig. 10 (also see Driver Display).

Note: cars with an empty tank are disregarded for lap-counting in combination with Position Tower 20030357.

Setting of tank capacity at the start of the race

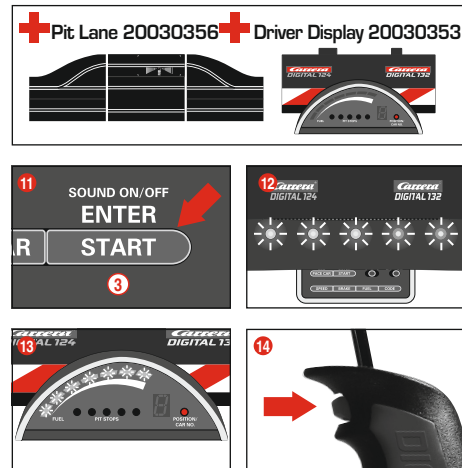

(only in combination with Pit Lane 20030356 and Driver Display 20030353)

Respective of the basic setting of the tank capacity it is possible to individually set the tank capacity for one or several cars at the race's start for the number of laps till the first pit stop. Push "START/ENTER" once (3); the 5 LEDs at the Control Unit will light permanently, fig. 12, and the Driver Display's bar display will flash, fig. 13. Clicking the lane-change button at the corresponding speed controller enables you to change the fill level, fig. 14.

Deactivating Settings Keys

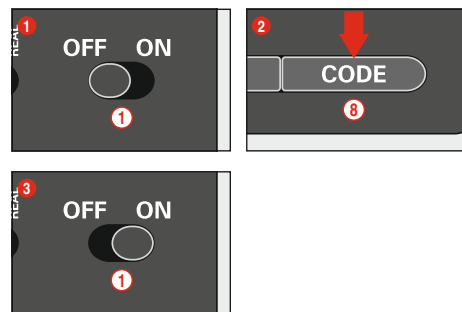

To deactivate the keys for setting Speed, Brake and Fuel, proceed as follows: Hold down the Code Key (8). While holding down the Code Key (8), turn on the Control Unit and then release the Code Key. To reactivate the above keys, repeat the procedure just described.

Extended Pit Lane function

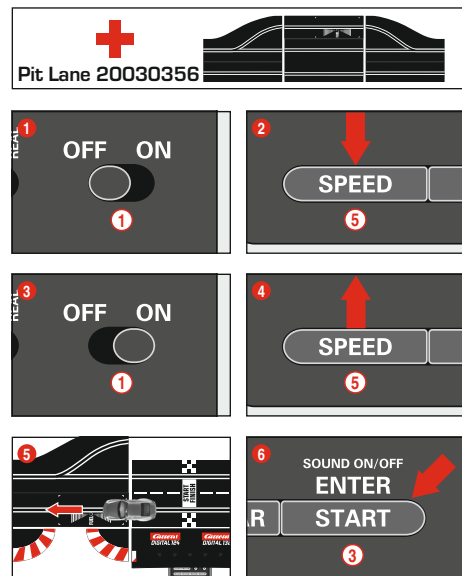

(only in combination with Pit Lane 20030356)

It is possible to activate/deactivate the lap counting function in the Pit Lane 20030356 or Pit Stop Lane 20030346 with the Pit Stop Adapter Unit 20030361. Switch off the Control Unit, keep "SPEED" button (5)

pushed, switch on Control Unit and release "SPEED" button (5). By pushing the button again, 1 or 2 LEDs will light depending on the setting.

- LED 1 = lap counting function deactivated
- LED 1 + 2 = lap counting function activated

Select the desired setting and push or drive a car across the Pit Lane Sensor, fig. (5). The settings will now be adopted. Push "START/ENTER" (3) for leaving the settings again.

Sound ON/OFF

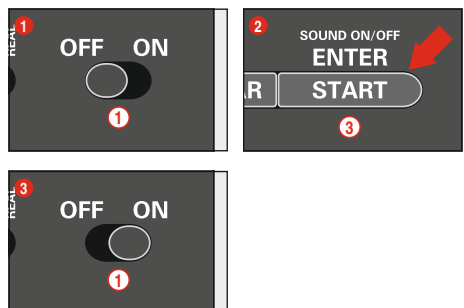

The confirmation sound when crossing the sensors and the key sound can be switched off. Switch off the Control Unit and keep the "START/ENTER" button (3) pushed, switch on the racetrack and release "START/ENTER" (3) again. The acknowledgement sound for switching on the Control Unit cannot be switched off however.

Reset function

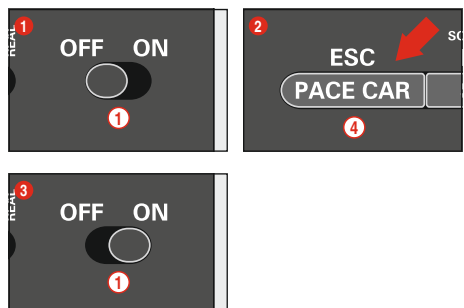

To restore the Control Unit to factory settings the Control Unit offers a reset function.

Switch off the Control Unit and keep the "ESC/PACE CAR" (4) button pushed; switch on the racetrack and release the button again. All previous settings for speed, braking performance, tank fuel capacity, sound and lap counting will be restored to factory settings. The cars' settings will remain unaffected by this measure unless they are placed on the racetrack.

Factory settings:

- speed = 10
- braking performance = 10
- tank capacity = 7
- sound = ON
- display of position for Autonomous and Pace Car = OFF

Energy-saving mode

After 20 minutes of non-usage the Control Unit switches to energy-saving mode and all displays such as Position Tower, Driver Displays and Startlight are turned off. To reactivate the controller, switch it off for 2 or 3 seconds, then switch it on again. All settings will be kept.

Starting sequence

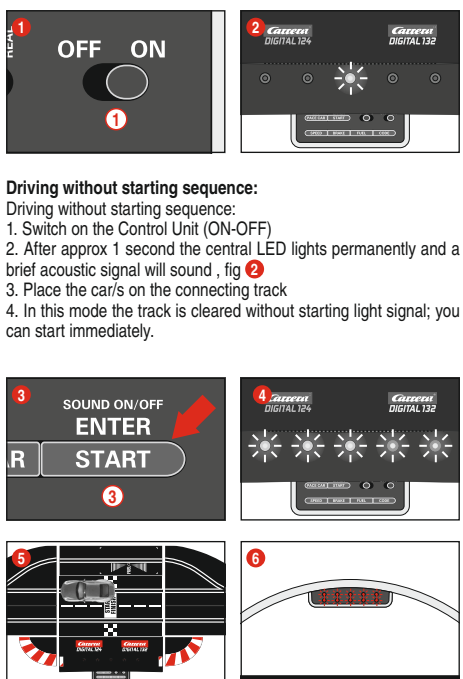

Driving without starting sequence:

Driving without starting sequence:

1. Switch on the Control Unit (ON-OFF)
2. After approx 1 second the central LED lights permanently and a brief acoustic signal will sound, fig (2)
3. Place the car/s on the connecting track
4. In this mode the track is cleared without starting light signal; you can start immediately.

Driving with starting sequence:

With the starting sequence being initiated all displays will be reset.

1. Switch on the Control Unit (ON-OFF)
2. After approx 1 second the central LED lights permanently and a brief acoustic signal will sound, fig. (2).
3. Then push start button until all LEDs will light, fig. (4).
4. Place the car/s on the connecting track, fig. (5).
5. Push start button again - the starting sequence is initiated, the LEDs are lit and acoustic signals can be heard.
6. With elapse of the starting light procedure (LEDs light individually) the race is released, fig. (6).
7. False start: If a car's speed controller is actuated during the starting light phase, this is rated as false start. The vehicle having caused the false start will travel a short distance and the LED on the relevant car or speed controller will flash. The race will not be released and the start has to be repeated.

Maintenance and care

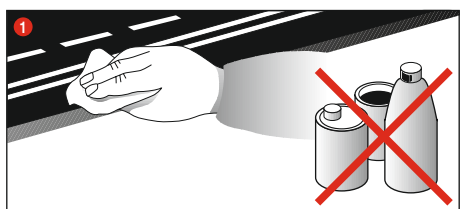

To ensure a proper operation of the motor-racing circuit, all race-track components should be regularly cleaned. Pull the plug prior to cleaning.

- 1. **Racetrack:** Keep the track surface and track slots clean with a dry cloth. Do not use any solvents or chemicals for cleaning. When it is not in use, store the racetrack in a clean and dust-protected location, preferably in the original cardboard box.

Troubleshooting Driving tips

Troubleshooting:

In case of any malfunctions, please check the following:

- Has the connection to the power supply been established correctly?
- Have transformer and speed controllers been connected correctly?
- Are the track connections faultless?
- Are the racetrack and track slots clean and free of any foreign objects?
- Are the sliding contacts in order and do they make contact with the track slot?
- Are the cars correctly coded to the according speed controller?
- The track's current feed will be switched off automatically for 5 seconds, if there is an electrical short circuit: this will be notified by audible and visual signals.

• Are the cars placed on the track in running direction? In case of non-functioning push the running direction switch which is on the car's bottom.

Note:

During operation small car parts as spoilers or mirrors may get off or brake due to being original detailed parts of the car model. To avoid this it is possible to remove them before operation.

Driving technique:

- You can drive fast along the straight track but you should brake before the curve and then accelerate again when coming out of the curve.
- Do not fasten or block the vehicles when the motor is running: overheating or damage to the motor could result otherwise.

Note: When using track systems which are not manufactured by Carrera the existing guide keel has to be replaced by the special guide keel (#20085309). While using the Carrera crossing (#20020587) or high banked curve 1/30° (#20020574) slight driving noise might occur which is due to the full-scale genuineness and does not affect flawless operation.

All Carrera spare parts are available in the webshop: carrera-toys.com

Technical specifications

GB Output voltage: Toy transformer

18 V	==	54 VA (Carrera DIGITAL 124)
14,8 V	==	51,8 VA (Carrera DIGITAL 132)

Electricity modes:

- 1.) Operating mode = cars are operated via speed controllers
- 2.) Idle mode = speed controllers not activated, no game
- 3.) Stand-by mode = after approx. 20 minutes idle mode the connecting section switches to stand-by mode. The LED is no longer lit. **CURRENT CONSUMPTION < 0,5 watt / 0,5w**
To reactivate the controller, switch it off for 2 or 3 seconds, then switch it on again. The racetrack is then once again in standby mode.
- 4.) Off-state = power supply unit disconnected from mains supply



This device is marked by "selective sort through" symbol related to sort through domestic, electric and electronic, waste. This means the product must be treated by a specialized "sorting/collecting" system in accordance with European directive 2012/19/EU, to reduce the impact upon environment. For more precise information, please contact your local administration. Electrical product which are not going through special collecting, are potentially dangerous for environment and human health, because of dangerous substance.

USA Output voltage: Toy transformer

18 V	==	54 VA (Carrera DIGITAL 124)
14,8 V	==	42,9 VA (Carrera DIGITAL 132)

Electricity modes:

- 1.) Operating mode = cars are operated via speed controllers
- 2.) Idle mode = speed controllers not activated, no game
- 3.) Stand-by mode = after approx. 20 minutes idle mode the connecting section switches to stand-by mode. The LED is no longer lit. **CURRENT CONSUMPTION < 0,5 watt / 0,5w**
To reactivate the controller, switch it off for 2 or 3 seconds, then switch it on again. The racetrack is then once again in standby mode.
- 4.) Off-state = power supply unit disconnected from mains supply



Conforms to the safety requirements of ASTM F963.



Table des matières

Instructions de sécurité	12
Description	12
Fonctions	12
Contenu	12
Important	12
Instructions d'assemblage	12
Raccordement électrique	12
Raccords	13
Éléments de commande	13
Codage/programmation des véhicules sur le régulateur de vitesse correspondant	13
Codage/programmation Autonomous Car	13
Codage/programmation Pace Car	13
Affichage de la position pour Autonomous et Pace Car	13
Réglage de la vitesse de base des véhicules	14
Réglage du comportement des véhicules au freinage	14
Réglage du contenu du réservoir	14
Verrouillage des touches pour effectuer les réglages	14
Son ON/OFF	15
Fonction Reset	15
Mode économie de courant	15
Séquence de départ	15
Maintenance et entretien	15
Élimination des défauts/mode de conduite	15
Caractéristiques techniques	15

Bienvenue

Soyez les bienvenus au sein de l'équipe Carrera! Ce mode d'emploi contient des informations importantes concernant l'assemblage et l'emploi de votre Control Unit DIGITAL 124/132. Veuillez le lire attentivement et le conserver ensuite précieusement. Si vous souhaitez poser des questions, adressez-vous à notre distributeur ou visitez nos site Internet : carrera-toys.com

Veuillez vérifier si la livraison est complète et s'il y a d'éventuelles détériorations dues au transport. L'emballage contient des informations importantes et doit également être conservé.

Nous vous souhaitons beaucoup de plaisir avec votre nouvelle Control Unit Carrera DIGITAL 124/132.

Instructions de sécurité

• **ATTENTION !** Ne convient pas aux enfants de moins de 3 ans. Danger d'étouffement – Présence de petits éléments pouvant être avalés. Attention : risque de coincement fonctionnel.

• **ATTENTION !** Ce jouet contient des aimants ou des composants magnétiques. Des aimants collés les uns aux autres ou à un objet métallique à l'intérieur du corps humain peuvent entraîner des lésions graves ou mortelles. En cas d'ingestion ou d'inhalation d'aimants, demandez immédiatement une assistance médicale.

• **ATTENTION !** L'utilisation du chargeur de piles n'est autorisée qu'aux enfants de plus de 8 ans. Il convient de donner des instructions suffisantes pour que l'enfant soit en mesure d'utiliser le chargeur de piles de manière sûre, et il convient de lui expliquer que le chargeur n'est pas un jouet et qu'il ne faut par conséquent pas jouer avec ce dernier.

• Le transformateur n'est pas un jouet! Les raccords du transfo peuvent court-circuiter! Indications aux parents: Contrôler régulièrement si le câble, la prise ou le boîtier du transfo ne sont pas endommagés! N'exploiter le jouet qu'avec les transformateurs recommandés! En cas de dommages, il ne faudra plus utiliser le transformateur! N'utiliser le circuit électrique qu'avec un seul transformateur. En cas de pauses assez longues, nous conseillons de débrancher le transformateur du courant secteur. Ne pas ouvrir le boîtier du transfo et des régulateurs de vitesse!

Consigne aux parents :

Les transformateurs et les blocs-secteurs des jouets ne sont pas des jouets et ne doivent pas être employés comme tels. Ces produits devront être utilisés sous la surveillance constante des parents.

• Il faut vérifier régulièrement si le circuit, les voitures et le chargeur présentent des dommages sur les câbles, les prises et les boîtiers ! Remplacer les pièces défectueuses.

• Le circuit de course n'est pas approprié à l'emploi à l'air libre ou dans des pièces humides! Éloigner des liquides.

• Ne pas poser aucune pièce métallique sur le circuit pour éviter les courts-circuits. Ne pas poser le circuit à proximité immédiate d'objets fragiles, car les voitures qui seraient projetées hors de la piste, pourraient causer des dégâts.

• Retirer la fiche avant tout nettoyage ou entretien ! Pour le nettoyage, utiliser un torchon humide, pas de solvant ou de produits chimiques! Si le circuit n'est pas utilisé, conserver le circuit en le protégeant de la poussière et de l'humidité, de préférence dans son carton original.

- Ne pas faire de courses de voitures à hauteur du visage ou des yeux, car il y a risque de blessures en cas de projection des voitures hors du circuit.
- L'utilisation non conforme du transformateur peut causer un choc électrique.
- Le jouet doit être raccordé uniquement à des appareils de la classe de protection II.
- Le jouet et le chargeur doivent être utilisés uniquement avec un transformateur pour jouets.
- Ne pas utiliser avec des transformateurs réglables !
- Si le câble d'alimentation sur secteur de cet appareil est endommagé, il doit être envoyé au service client de l'entreprise Stadlbauer ou remplacé par une personne qualifiée afin d'éviter toute mise en danger.

Remarque:

La voiture ne pourra être remise en marche qu'entièrement remontée. Seules des personnes adultes sont autorisées à exécuter l'assemblage. Veuillez conserver le mode d'emploi, car il contient des indications importantes. Veuillez aussi tenir compte du mode d'emploi de la boîte de base de Carrera DIGITAL 124/132 !

Description

La Control Unit est l'unité centrale qui commande toutes les opérations de la course. De nombreux réglages et la programmation de la vitesse, du comportement au freinage, du contenu du réservoir des véhicules ainsi que de la fonction Pace Car et Pit Stop peuvent être exécutés par l'intermédiaire de différents touches de commande. Par ailleurs la Control Unit est l'unité de raccordement pour la bloc d'alimentation, le régulateur de vitesse, le boîtier d'extension du régulateur de vitesse, la tour Wireless, l'unité PC et le compteur de tours 20030342.

Fonctions

- Programmation des véhicules
- Réglage de la vitesse maximale des véhicules
- Réglage du comportement des véhicules au freinage
- Fonction réservoir branchable/débranchable
- Réglage du contenu du réservoir des véhicules au départ de la course (uniquement en liaison avec Pit Stop 20030356 et Driver Display 20030353)
- Commande du comportement de route avec fonction réservoir branchée en mode réel
- Fonction réservoir individuelle en liaison avec Pit Lane 20030356 et Driver Display 20030353
- Fonction de compteur de tours branchable/débranchable dans la Pit Lane 20030356
- Fonction Pace Car
- Comptage de tour en liaison avec la tour de position 20030357
- Fonction d'affichage branchable/débranchable pour la Pace Car et l'Autonomous Car sur la tour de position
- Sonorité branchable/débranchable de la Control Unit
- Commande du Startlight 20030354
- Fonction Reset
- Mode économie de courant
- Verrouillage des touches pour effectuer les réglages

Contenu

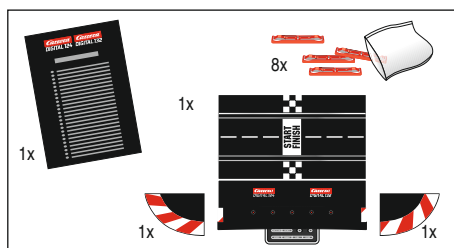

- 1 Control Unit Carrera DIGITAL 124/132
 1 Arrondi terminal droit
 1 Arrondi terminal gauche
 8 Pièces d'accotement Verrouillages Mode d'emploi

Veuillez vérifier si la livraison est complète et s'il y a d'éventuelles détériorations dues au transport. L'emballage contient des informations importantes et doit également être conservé.

Important

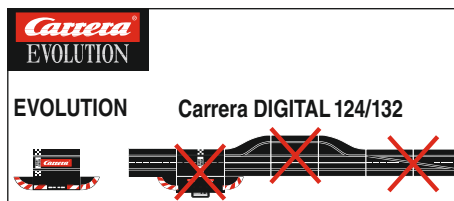

N'oubliez pas que les modèles Evolution (système analogique) et Carrera DIGITAL 124/132 (système numérique) constituent deux systèmes distincts entièrement autonomes. Nous vous recommandons expressément de séparer les deux systèmes lors de l'assemblage du circuit. En d'autres termes, un rail de contact du modèle Evolution ne doit jamais se trouver avec le rail de contact du modèle Carrera DIGITAL 124/132, Black Box comprise) sur un même circuit. Et ce même si seul l'un des deux rails de contact (le rail de contact Evolution ou le rail de contact Carrera DIGITAL 124/132, Black Box comprise) est raccordé à l'alimentation électrique. En outre, aucun des autres composants du modèle Carrera DIGITAL 124/132 (aiguillages, compte-tours électronique, pit stop) ne doit non plus être inséré dans un circuit Evolution, c'est-à-dire fonctionner en analogique. Le non-respect des mesures de sécurité cidessus peut entraîner une destruction des composants Carrera DIGITAL 124/132, auquel cas toute prétention à une prestation de garantie est exclue.

Instructions d'assemblage

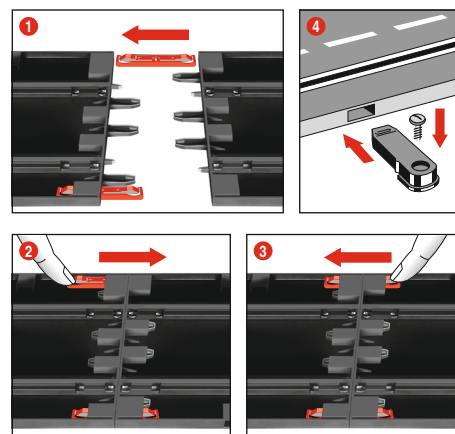

1 + 2 + 3 Avant l'assemblage, insérez les clips de raccordement dans les rails, comme indiqué à la Figure 1.

Assemblez les rails sur une surface d'appui bien plane. Déplacez les clips de raccordement dans le sens de la flèche, comme indiqué à la Figure 2, jusqu'à ce que vous entendiez le clic de fixation. Le clip de raccordement peut également être inséré ultérieurement. Le clip de raccordement peut se détacher dans les deux sens, en appuyant tout simplement sur l'ergot de blocage (voir Fig. 3).

4 **Fixation:** Pour fixer les éléments du circuit sur un panneau, il faut utiliser les fixations à éléments (N° d'art. 20085209, ne sont pas contenues dans le carton).

Remarque:

La moquette n'est pas une base de montage appropriée, car elle se charge électrostatiquement, il s'y forme des peluches et elle est très inflammable.

Raccordement électrique

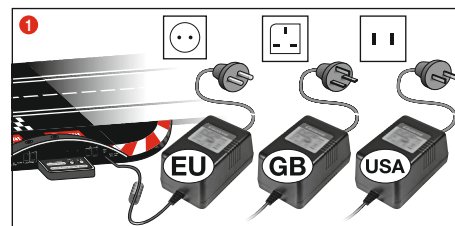

1 Raccordez la fiche du transformateur à la Control Unit.

Remarque: Afin d'éviter les courts-circuits et les électrocutions, le jouet ne doit pas être raccordé à des appareils électriques externes, des fiches, des câbles ou autres objets n'ayant pas rapport avec le jouet. Le circuit Carrera DIGITAL 124/132 ne fonctionnera parfaitement qu'avec un transformateur Carrera DIGITAL 124/132 original.

L'interface PC (PC Unit) ne devra être utilisée qu'en combinaison avec l'interface PC Carrera d'origine.

Raccords

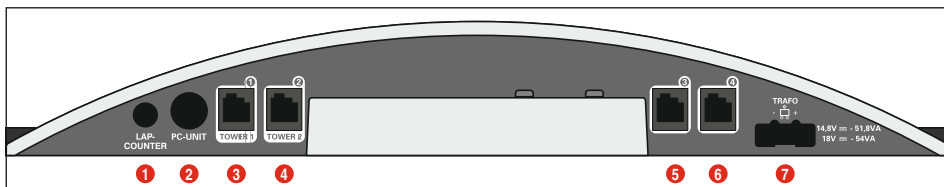

Raccords (de gauche à droite) :

- 1 Raccord pour compteur de tours 20030342
- 2 Raccord pour unité PC ou compte-tours 20030355 ou App Connect 20030369
- 3 Douille de raccord 1 pour régulateur de vitesse, boîtier d'extension du régulateur de vitesse ou récepteur WIRELESS+
- 4 Douille de raccord 2 pour tour WIRELESS 20010108
- 5 Douille de raccord 3 pour régulateur de vitesse
- 6 Douille de raccord 4 pour régulateur de vitesse
- 7 Raccord pour bloc d'alimentation DIGITAL 124 / DIGITAL 132

Indications générales sur les douilles de raccord 1-4 :

Dans la mesure où un récepteur WIRELESS+ est utilisé, il faut le connecter avec la douille de raccord 1. Au choix, une tour Wireless 20010108 peut être connectée avec la douille de raccord 2. Si vous n'utilisez que le récepteur WIRELESS+, la douille de raccord 2 ne doit pas être occupée.

Des régulateurs de vitesse supplémentaires à câble peuvent être utilisés aux douilles de raccord 3 et 4. Veillez à ce que ces douilles utilisent alors les adresses 5 et 6.

Pour utiliser le boîtier d'extension du régulateur de vitesse 20030348, il faut le relier avec la douille de raccord 1. L'affectation des adresses des véhicules se fera alors comme indiqué dans ce qui suit :

- Boîtier d'extension du régulateur de vitesse = adresses 1, 3 et 4
- Douille de raccord 2 = Adresse 2
- Douille de raccord 3 = Adresse 5
- Douille de raccord 4 = Adresse 6

Remarque :

la combinaison de WIRELESS et d'un boîtier d'extension du régulateur de vitesse n'est pas possible !

Éléments de commande

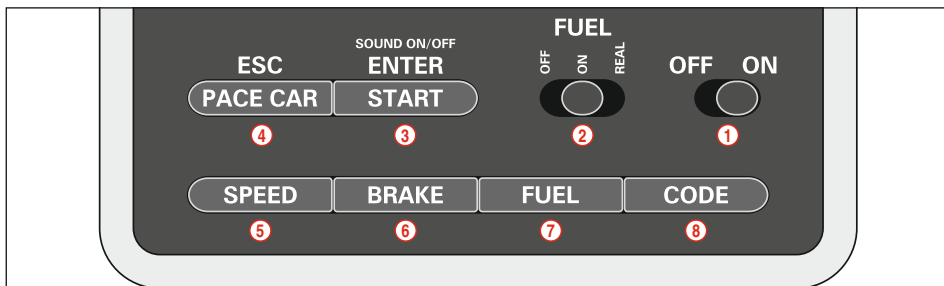

- 1 Commutateur Marche/Arrêt
- 2 Commutateur pour fonction réservoir
- 3 Touche de départ de la course / touche de validation pour la programmation
- 4 Touche pour Pace Car / interruption de la programmation
- 5 Touche pour réglage de la vitesse de base
- 6 Touche pour réglage du comportement au freinage
- 7 Touche pour réglage du contenu du réservoir

- 8 Touche de programmation pour véhicules

Indications générales pour la manipulation

Certaines touches sont occupées plusieurs fois. Le réglage de certaines fonctions se fait par l'intermédiaire de combinaison de touches. Toutes les opérations de programmation peuvent être interrompues par l'intermédiaire de la touche 4 «ESC/PACE CAR». Vous trouverez d'autres détails par la suite.

Codage/programmation des véhicules sur le régulateur de vitesse correspondant



Placez le véhicule à codifier sur la piste et branchez la Control Unit. Appuyez une fois sur la touche «Code» (8), fig. 1, la première DEL commence à s'allumer, fig. 2. Appuyez ensuite une fois sur la touche pour changement de voie sur le régulateur de vitesse, fig. 3. Pour les véhicules dotées d'éclairage, les feux commencent à clignoter et les DEL 2-4 s'allument les unes derrière les autres sur la Control Unit. Après le codage, la DEL du milieu reste allumée en permanence (fig. 4) et le véhicule a été assigné au régulateur de vitesse.

Remarque: Pour ce genre de codage, seul le véhicule à codifier doit se trouver sur le circuit.

Codage/programmation Autonomous Car

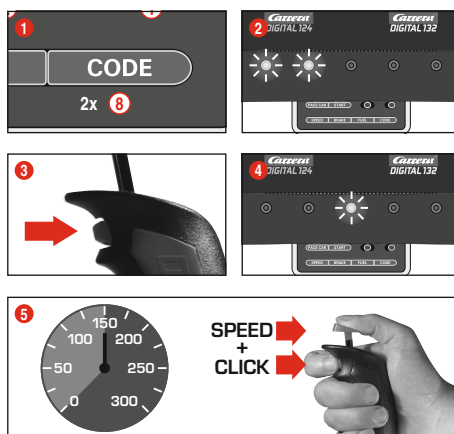

Placez le véhicule à codifier sur le parcours alors que la Control Unit est branchée et appuyez 2 fois sur la touche «Code» (8), fig. 1. Les deux premières DEL sont allumées sur la Control Unit, fig. 2. Appuyez à présent sur la touche de changement de voie du régulateur de vitesse, fig. 3; les DEL 3-5 s'allument à présent l'une après l'autre. Attendez jusqu'à ce que la DEL du milieu se rallume, fig. 4. Actionnez la tige du régulateur de vitesse et amenez le véhicule à la vitesse souhaitée. Appuyez à nouveau sur la touche de changement de voie après avoir atteint la vitesse, fig. 5. Le codage de l'Autonomous Car est ainsi achevé.

Remarque: Pour ce genre de codage, seul le véhicule à codifier doit se trouver sur le circuit. La programmation de l'Autonomous Car est conservée jusqu'à ce que le véhicule soit codifié une nouvelle fois. L'Autonomous Car est affiché dans la connexion avec la tour de position toujours avec l'adresse 7.

Codage/programmation Pace Car

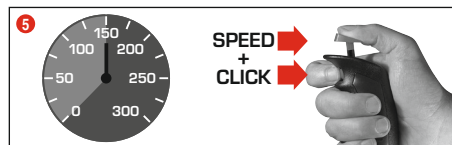
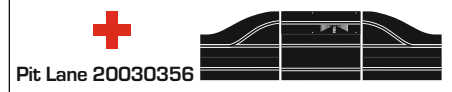

(uniquement en liaison avec Pit Stop Lane #20030356)
Placez le véhicule à codifier sur le parcours alors que la Control Unit est branchée et appuyez 3 fois sur la touche «Code» (8), fig. 1. Les trois premières DEL sont allumées sur la Control Unit, fig. 2. Appuyez à présent sur la touche de changement de voie du régulateur de vitesse, fig. 3; les DEL 2-5 s'allument à présent l'une après l'autre. Attendez jusqu'à ce que la DEL du milieu se rallume, fig. 4. Actionnez la tige du régulateur de vitesse et amenez le véhicule à la vitesse souhaitée. Appuyez à nouveau sur la touche de changement de voie après avoir atteint la vitesse, fig. 5. Le codage du Pace Car est ainsi achevé et le véhicule roule dans la Pit Stop Lane. **Remarque:** Pour ce genre de codage, seul le véhicule à codifier doit se trouver sur le circuit. La programmation de l'Autonomous Car est conservée jusqu'à ce que le véhicule soit codifié une nouvelle fois. L'Autonomous Car est affiché dans la connexion avec la tour de position toujours avec l'adresse 8.

Fonction élargie Pace Car

Après le codage du Pace Car, celui-ci roule automatiquement dans la Pit Lane au cours du premier tour. Pour faire démarrer le Pace Car, appuyez une fois sur la touche «Pace Car» (4). Les DEL 2 et 3 sur la Control Unit s'allument et le Pace Car quitte la Pit Lane. Le Pace Car roule à présent jusqu'à ce que vous appuyez une nouvelle fois sur la touche «Pace Car». La DEL 2 s'éteint alors et le véhicule roule automatiquement dans la Pit Lane au cours du tour actuel.

Affichage de la position pour Autonomous et Pace Car

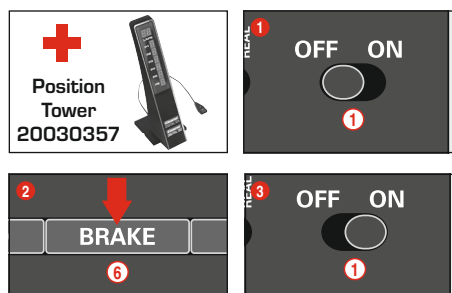

(uniquement en liaison avec la tour de position #20030357)
La position de l'Autonomous Car (adresse 7) et du Pace Car (adresse 8) peut être affichée sur la tour de position. Cette fonction peut être branchée sur la Control Unit. Maintenez la touche «BRAKE» (6) enfoncée alors que la Control Unit est débranchée, fig. 2, branchez le circuit et relâchez à nouveau la touche «BRAKE». En appuyant une nouvelle fois sur la touche, vous faites commuter la fonction :

- 1 DEL est allumée = pas d'affichage
- 2 DEL sont allumées = affichage sur la tour de position.

Réglez la fonction souhaitée et confirmez la sélection avec la touche «START/ENTER».

Réglage de la vitesse de base des véhicules

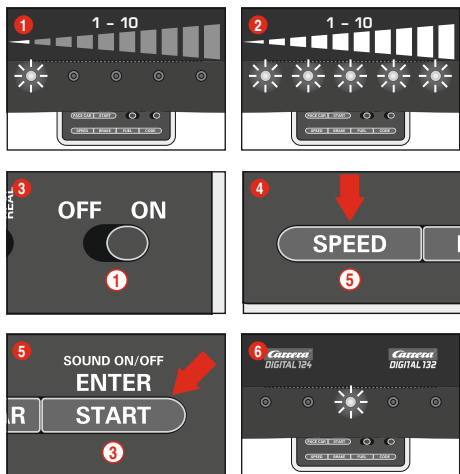

Le réglage de la vitesse de base peut se faire individuellement pour un et/ou plusieurs véhicules. Les véhicules à régler doivent se trouver sur le circuit à ce moment-là. Le réglage peut se faire en 10 étapes, les 5 DEL signalant les différentes étapes en clignotant voire en étant allumées en permanence.

- 1 1 DEL s'allume = faible vitesse
- 2 5 DEL s'allument = vitesse élevée

Placez les véhicules à régler sur le circuit alors que la Control Unit est branchée et appuyez une fois sur la touche «SPEED» (5). Un certain nombre de DEL s'allument alors. Elles signalent la vitesse utilisée en dernier. Appuyez sur la touche «SPEED» (5) jusqu'à ce que la vitesse de base souhaitée soit sélectionnée. Validez la sélection avec la touche «ENTER/START» (3). Une brève lumière balayante et l'allumage de la DEL du milieu confirmeront que le réglage est achevé, fig. 6.

Réglage du comportement des véhicules au freinage

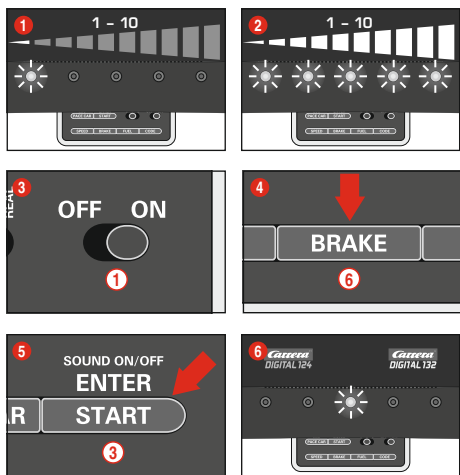

(uniquement pour les véhicules commandés par régulateur manuel) Le réglage du comportement au freinage peut se faire individuellement pour un et/ou plusieurs véhicules. Les véhicules à régler doivent se trouver sur le circuit à ce moment-là. Le réglage peut se faire en 10 étapes, les 5 DEL signalant les différentes étapes en clignotant voire en étant allumées en permanence.

- 1 1 DEL s'allume = freinage faible
- 2 5 DEL s'allument = freinage puissant

Placez les véhicules à régler sur le circuit alors que la Control Unit est branchée et appuyez une fois sur la touche «BRAKE» (6). Un certain nombre de DEL s'allument alors. Elles signalent le niveau de freinage utilisé en dernier. Appuyez sur la touche «BRAKE» (6) jusqu'à ce que le comportement au freinage souhaité soit sélectionné. Validez la sélection avec la touche «ENTER/START» (3). Une brève lumière balayante et l'allumage de la DEL du milieu confirmeront que le réglage est achevé, fig. 6.

Réglage du contenu du réservoir

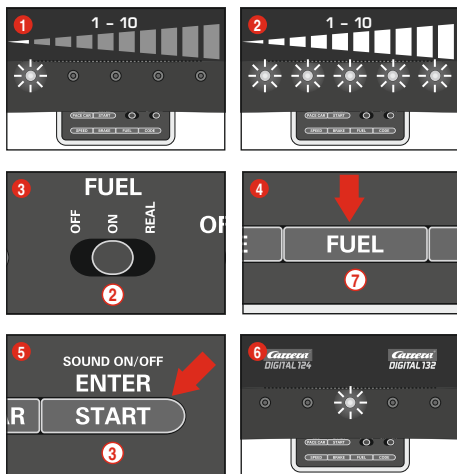

(uniquement pour les véhicules commandés par régulateur manuel) Le réglage du contenu du réservoir en liaison avec la Pit Lane (20030356) se fait simultanément pour tous les véhicules. Le réglage peut se faire en 10 étapes, les 5 DEL signalant les différentes étapes en clignotant voire en étant allumées en permanence.

- 1 1 DEL s'allume = contenu du réservoir réduit
- 2 5 DEL s'allument = le réservoir est plein.

Placez les véhicules à régler sur le circuit alors que la Control Unit est branchée et branchez la fonction réservoir via l'interrupteur à coulisse (2) fig. 3. Appuyez une fois encore sur la touche «FUEL» (7). Un certain nombre de DEL s'allument alors. Elles signalent le contenu du réservoir utilisé en dernier. Appuyez sur la touche «FUEL» (7) jusqu'à ce que le contenu du réservoir souhaité soit sélectionné. Validez la sélection avec la touche «ENTER/START» (3). Une brève lumière balayante et l'allumage de la DEL du milieu confirmeront que le réglage est achevé, fig. 6.

Fonction réservoir élargie

Via l'interrupteur à coulisse (2), 3 modes peut être sélectionnés, fig. 3 :

- OFF = les véhicules ne consomment pas «d'essence»
- ON = les véhicules consomment de «l'essence»
- REAL = vitesse maximale en fonction du contenu du réservoir/ les véhicules consomment de «l'essence» (uniquement en liaison avec la Pit Lane 20030356 voire la Pit Stop Lane 20030346 et Pit Stop Adapter Unit 20030361)

En «mode REAL», le véhicule avec le réservoir plein „plus lourd“, roule plus lentement et a un freinage moins puissant ; le véhicule avec le réservoir vide est „plus léger“, roule plus vite et a un freinage plus élevé. L'affichage du contenu actuel du réservoir et la «consommation en essence» ne peut se faire qu'en liaison avec le Driver Display 20030353 et le Pit Stop 20030356.

Faire le plein d'essence des véhicules avec la Pit Lane 20030356 et le Driver Display 20030353

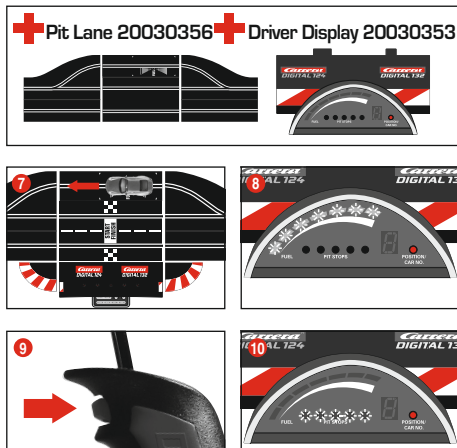

Le contenu actuel du réservoir du véhicule peut être lu via l'affichage à barres avec les 5 DEL verts et les 2 DEL rouges du Driver Display. Pour faire le plein d'essence avec le véhicule, se rendre dans la Pit Lane via le capteur de réservoir, fig. 7. L'affichage à barres commence alors à clignoter, fig. 8, et vous pouvez faire le plein du véhicule en maintenant la touche de changement de voie, fig. 9. Le nombre de remplissages du réservoir est affiché par le clignotement ou l'allumage des DEL jaunes, fig. 10 (cf. aussi Driver Display). **Remarque : Les véhicules avec réservoir vide ne sont pas pris en compte lors du comptage des tours en liaison avec la tour de position 20030357.**

Réglage du contenu du réservoir lors du départ de la course

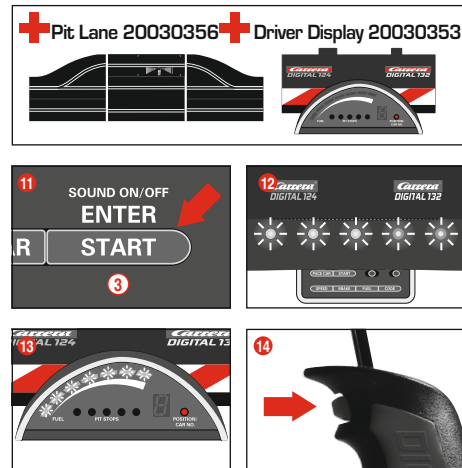

(uniquement en liaison avec Pit Lane 20030356 et Driver Display 20030353)

Indépendamment du réglage de base du contenu du réservoir, le contenu du temps pour un et/ou plusieurs véhicules peut être réglé individuellement lors du départ d'une course pour les tours jusqu'au premier arrêt pour refaire le plein. Appuyez une fois sur la touche «START/ENTER» (3) ; les 5 DEL restent allumées en permanence sur la Control Unit, fig. 12, et l'affichage en barres du/des Driver Display clignotent, fig. 13. En cliquant sur la touche de changement de voie sur le régulateur manuel correspondant, il est possible de modifier le niveau de remplissage du réservoir, fig. 14.

Verrouillage des touches pour effectuer les réglages

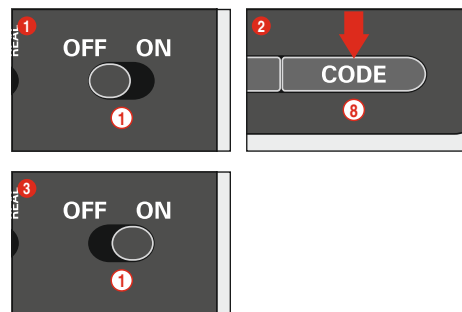

Afin de verrouiller les touches pour le réglage de Speed, Brake et Fuel (vitesse, freinage et réservoir), procédez comme suit : Maintenez la touche de code (8) enfoncée avec le Control Unit éteint, allumez ensuite le Control Unit puis relâchez la touche de code. Pour déverrouiller les touches, effectuez à nouveau ce processus.

Fonction Pit Lane élargie

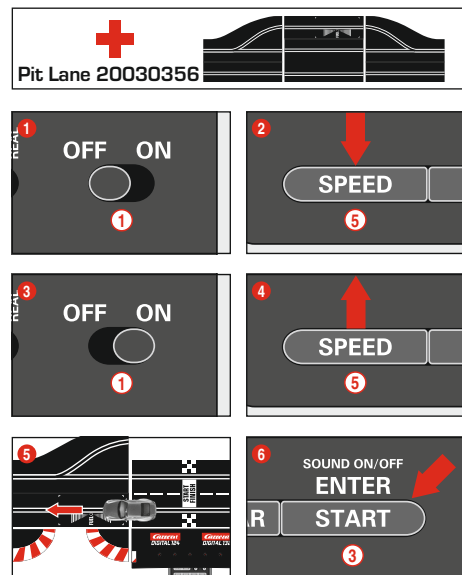

(uniquement en liaison avec Pit Lane 20030356)

Il est possible de brancher/débrancher la fonction de comptage de tour dans la Pit Lane 20030356 voire Pit Stop Lane 20030346 avec la Pit Stop Adapter Unit 20030361. Pour ce, appuyez sur la touche «SPEED» ⑤ alors que la Control Unit est débranchée, branchez la Control Unit et lâchez la touche «SPEED» ⑤. En appuyant à nouveau sur la touche, 1 ou 2 DEL s'allument selon le réglage.

- DEL 1 = fonction de comptage de tours à l'arrêt
- DEL 1 + 2 = fonction de comptage de tours en marche

Sélectionnez le réglage souhaité et glissez ou roulez avec un véhicule au-dessus du capteur Pit Lane, fig. ⑤. Les réglages sont repris lors du passage. Pour à nouveau quitter le mode des réglages, appuyez sur la touche «START/ENTER» ③.

Son ON/OFF

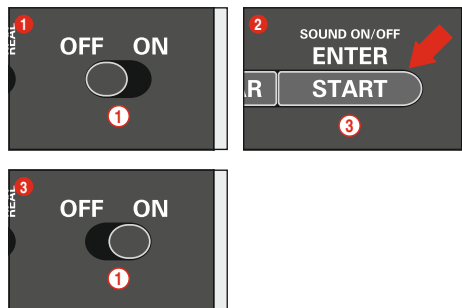

La sonorité de validation lors du passage au-dessus des capteurs et de la commande de la touche peut être déconnectée. Maintenez à cet effet la touche «START/ENTER» ③ enfoncée alors que la Control Unit est débranchée, branchez le circuit et relâchez à nouveau la touche «START/ENTER» ③. La sonorité de validation lors du branchement de la Control Unit ne peut cependant pas être déconnectée.

Fonction Reset

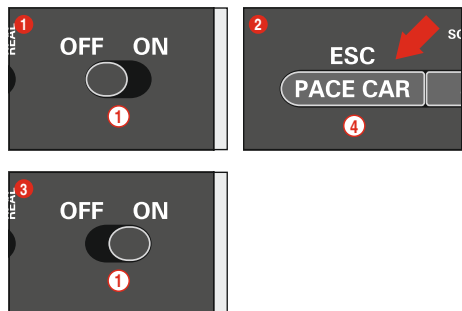

Pour restituer les réglages d'usine, la Control Unit dispose d'une fonction reset.

Pour ce, maintenez la touche „ESC/PACE CAR” ④ enfoncée alors que la Control Unit est débranchée ; branchez le circuit et relâchez la touche. Tous les réglages effectués jusqu'ici pour la vitesse, le comportement au freinage, le contenu du réservoir, la sonorité et le comptage de tours seront remis au réglage d'usine. Les réglages des véhicules ne sont pas concernés dans la mesure où ils ne se trouvent pas sur le circuit à ce moment-là.

Réglages d'usine:

- Vitesse = 10
- Comportement au freinage = 10
- Contenu du réservoir = 7
- Sonorité = On
- Affichage de la position pour la Autonomous Car et la Pace Car = OFF

Mode économie de courant

La Control Unit se met après 20 minutes de non-emploi en mode économie de courant et déconnecte tous les affichages tels que la tour de position, les Driver Display et la Startlight. Pour la réactivation, éteindre le Control Unit pendant 2 à 3 secondes et le rallumer. Tous les réglages sont conservés.

Séquence de départ



Rouler sans séquence de départ :

1. Branchez la Control Unit (ON-OFF)
2. La DEL du milieu s'allume en mode permanent après 1 seconde env. et un bref signal acoustique retentit, fig. ②
3. Positionner le/les véhicule/s sur le rail de branchement
4. Dans ce mode, la voie est ouverte à la circulation sans signal de départ; on peut démarrer immédiatement.

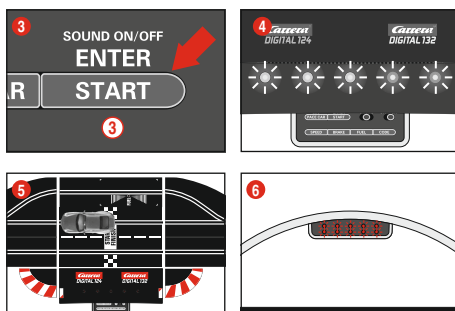

Rouler avec séquence de départ :

Pendant le déclenchement de la séquence de départ, tous les affichages sont remis à zéro.

1. Branchez la Control Unit (ON-OFF)
2. La DEL du milieu s'allume en mode permanent après 1 seconde env. et un bref signal acoustique retentit, fig. ②
3. Ensuite appuyez sur le bouton de départ jusqu'à ce que toutes les DEL s'allument, fig. ④
4. Positionner le/les véhicule/s sur le rail de branchement, fig. ⑤
5. Appuyez à nouveau sur le bouton de départ – la séquence de départ est déclenchée, les DEL s'allument et des signaux acoustiques retentissent
6. Après la fin de la phase des feux de départ (les DEL s'allument individuellement), la course est ouverte, fig. ⑥
7. Faux départ : Si pendant la phase des feux de départ, le régulateur manuel d'un véhicule est actionné, ceci est considéré comme faux départ. Le véhicule qui a causé le faux départ, démarre brièvement et la LED du véhicule /régulateur manuel en question clignote. La course n'est pas ouverte et il faut prendre un nouveau départ.

Maintenance et entretien

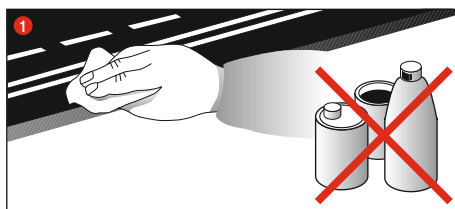

Afin de garantir le parfait fonctionnement du circuit de course, il faut nettoyer régulièrement toutes les pièces du circuit. Avant de nettoyer, retirer la fiche de courant.

- ① **Circuit de course:** Nettoyer la surface de la voie et les omières avec un torchon sec. Ne pas utiliser de solvant ou de produits chimiques pour le nettoyage. Si le circuit n'est pas utilisé, ranger le circuit en le protégeant de la poussière et de l'humidité, de préférence dans son car-ton original.

Élimination des défauts mode de conduite

Élimination des défauts:

En cas de pannes, veuillez vérifier les fonctions suivantes:

- Les raccords électriques sont-ils corrects?
- Le transformateur et la commande manuelle sont-ils correctement raccordés?
- Les jonctions des voies sont-elles en parfait état?
- La piste et les omières sont-elles propres et sans corps étrangers?
- Les tresses sont-elles en bon état et sont-elles contact avec l'ornièrè?
- Les voitures sont-elles correctement codées sur le régulateur manuel correspondant ?
- En cas de court-circuit électrique, l'alimentation en courant du cir-

cuit sera automatiquement déconnectée durant 5 secondes, ce qui sera signalé par des signaux acoustiques et optiques.

• Les voitures sont-elles placées dans le sens de course du circuit ? Si l'inverseur du sens de course ne fonctionne pas, commuter le sens de course au-dessous de la voiture.

Remarque:

En mode de jeu, des petits éléments de la voiture, comme le becquet ou le rétroviseur qui doivent être reproduits comme tels pour rester fidèles aux originaux, risquent de se détacher voire de se briser. Pour éviter ces désagréments, vous avez la possibilité de les protéger en les relevant avant d'activer le mode de jeu.

Mode de conduite:

- Adopter une allure rapide sur les droites, freiner avant les virages et accélérer à nouveau à la sortie du virage.
- Ne jamais retenir ou bloquer les véhicules tant que le moteur est en marche en prévention d'une éventuelle surchauffe ou d'endommagements du moteur.

Remarque: Si vous utilisez des systèmes de rails qui n'ont pas été fabriqués par Carrera, il faut remplacer la quille de guidage existant déjà par la quille de guidage spéciale (#20085309). De légers bruits de route lors de l'emploi du Passage Carrera (#20020587) ou du virage relevé 1/30° (#20020574) sont dus à l'originalité de l'échelle et ne portent pas préjudice à la qualité du jeu.

Toutes les pièces de rechange Carrera sont disponibles dans notre boutique en ligne: carrera-toys.com

Caractéristiques techniques

Tension de sortie · Transformateur pour jouet

	18 V --- 54 VA (Carrera DIGITAL 124)
	14,8 V --- 51,8 VA (Carrera DIGITAL 132)

Modes de courant

- 1.) Mode Jeu = Les véhicules sont actionnés par le régulateur manuel
- 2.) Mode Pause = Les régulateurs manuels ne sont pas actionnés, pas de jeu
- 3.) Mode Veille = Après 20 minutes env. de pause, le rail de raccordement commute au mode Veille. La LED ne brille plus.
CONSUMMATION DE COURANT < 0,5 watt / 0,5W
Pour la réactivation, éteindre le Control Unit pendant 2 à 3 secondes et le rallumer. Le circuit se trouve alors à nouveau en mode repos.
- 4.) État à l'arrêt = Adaptateur secteur séparé du réseau



Cet appareil est marqué du symbole du tri sélectif relatif aux déchets d'équipements électriques et électroniques (WEEE). Cela signifie que ce produit doit être pris en charge par un système de collecte sélectif conformément à la directive européenne 2012/19/EU afin de pouvoir soit être recyclé soit démantelé afin de réduire tout impact sur l'environnement.

Pour plus de renseignements, vous pouvez contacter votre administration locale ou régionale.

Les produits électroniques n'ayant pas fait l'objet d'un tri sélectif sont potentiellement dangereux pour l'environnement et la santé humaine en raison de la présence de substances dangereuses.



Conforme aux exigences de sécurité de la norme ASTM F963.

Contenido

Advertencias de seguridad	16
Descripción	16
Funciones	16
Contenido de la caja	16
Aviso importante	16
Instrucciones de montaje	16
Conexión eléctrica	16
Conexiones	17
Elementos de control	17
Codificación / programación de los vehículos en el respectivo regulador manual	17
Codificación / Programación Autonomous Car	17
Codificación / programación del Pace Car	17
Indicación de la posición para Autonomous y Pace Car	17
Ajuste de la velocidad básica de los vehículos	18
Ajuste del frenado de los vehículos	18
Ajuste del contenido del depósito	18
Bloqueo de teclas para ajustes	18
Función Pit Lane ampliada	18
Sonido ON/OFF	19
Función Reset	19
Función ahorro de energía	19
Secuencia de arranque	19
Mantenimiento	19
Solución de fallos/Consejos sobre la conducción	19
Datos técnicos	19

¡Bienvenido!

¡Bienvenido al equipo Carrera!

Las presentes instrucciones contienen datos importantes para el montaje y el manejo de su Control Unit Carrera DIGITAL 124/132. Lea las instrucciones atentamente y guárdelas para consultas posteriores. En caso de tener alguna duda, diríjase al departamento de ventas o visite nuestra página web: carrera-toys.com

Verifique el contenido de la caja y asegúrese de que el producto no tenga desperfectos debidos al transporte. Le recomendamos guardar la caja, porque contiene información importante.

Le deseamos que disfrute con su nueva Control Unit Carrera DIGITAL 124/132.

Advertencias de seguridad

• **¡ADVERTENCIA!** No adecuado para niños menores de 36 meses. Peligro de asfixia por piezas pequeñas que pueden tragarse. Atención: peligro de pillarse los dedos debido a la función.

• **¡ADVERTENCIA!**

Este juguete contiene imanes o componentes magnéticos. La unión de los imanes entre sí o a un objeto metálico dentro del cuerpo humano puede provocar lesiones graves o mortales. Si se han tragado o inhalado los imanes, busque atención médica inmediata.

• **¡ADVERTENCIA!**

Solo debe permitirse a niños de como mínimo 8 años el uso del cargador de pilas. Dé instrucciones suficientes para que el niño pueda utilizar el cargador de pilas de modo seguro y explíquele que no se trata de un juguete y no debe jugar con él.

• El transformador no es ningún juguete! No se deben poner en cortocircuito las conexiones del transformador! Advertencia para los padres: Asegúrese con regularidad de que las conexiones, los enchufes y la caja no muestren desperfecto alguno! Utilice sólo el transformador previsto! No vuelva a utilizar el transformador, si éste ha sufrido algún daño! Utilice sólo un transformador para el circuito de carreras. Recomendamos desconectar el transformador de la corriente, si no se van a realizar carreras durante un prolongado espacio de tiempo. No abra nunca las cajas del transformador ni de los reguladores de velocidad!!

Aviso para los padres:

Los transformadores y los bloques de alimentación para juguetes no deben ser usados como juguetes. El uso de estos productos debe tener lugar bajo vigilancia constante de los padres.

- Asegúrese con regularidad de que el circuito, los vehículos y el cargador no muestren desperfecto alguno en las conexiones, los enchufes o las cajas. Sustituya las piezas defectuosas.
- El circuito de carreras no está apto para su uso al aire libre ni en espacios húmedos! Manténgalo alejado de cualquier líquido.
- No coloque piezas de metal encima de las vías, con el fin de evitar un cortocircuito en el sistema eléctrico. No coloque el circuito de carreras cerca de objetos frágiles, porque los vehículos, que salen lanzados de las pistas, podrían estropearlos.
- Saque el enchufe de la toma de corriente, antes de limpiar o someter el circuito a mantenimiento. Utilice un trapo húmedo sin disolventes ni productos químicos. Si no utiliza el circuito, guárdelo en un lugar seco y libre de polvo, preferentemente en su caja original.
- No utilizar la pista de carreras a nivel de la cara o de los ojos ya que existe peligro de lastimarse por coches expulsados.

- El mal uso del transformador puede provocar un choque eléctrico.
- El juguete solo debe conectarse a un equipo de la Clase II que tenga el siguiente símbolo.
- El juguete y el cargador sólo deben utilizarse con un transformador para juguetes.
- ¡No utilizar con transformadores regulables!
- Si el cable de conexión a la red de este aparato está dañado, debe enviarse a Atención al Cliente de la empresa Stadlbauer o una persona cualificada debe sustituirlo para evitar peligros.

Nota:

El vehículo sólo debe ponerse en servicio otra vez en estado completamente montado. El montaje ha de ser efectuado exclusivamente por adultos.

Guarde las instrucciones de servicio, ya que contienen importantes instrucciones. Tenga asimismo en cuenta las instrucciones de servicio del embalaje de Carrera DIGITAL 124/132!

Descripción

La Control Unit es la unidad central que controla todo lo que ocurre en la carrera. Mediante las diferentes teclas de control pueden realizarse numerosos ajustes y programar la velocidad, el frenado, la carga del depósito de los vehículos, así como las funciones Pace Car y Pit Stop. A ello hay que añadir que la Control Unit es el elemento de conexión para la fuente de alimentación, el regulador manual, la caja de ampliación de reguladores manuales, la Torre inalámbrica, la unidad de PC y el cuentavuelts 20030342.

Funciones

- Programación de los vehículos
- Ajuste de la velocidad máxima de los vehículos
- Ajuste del frenado de los vehículos
- Función de repostaje activable / desactivable
- Ajuste la carga del depósito de los vehículos al inicio de la carrera (sólo en combinación con el Pit Stop 20030356 y el Driver Display 20030353)
- Control del comportamiento en ruta estando la función de repostaje conectada en el modo real
- Posibilidad de repostaje individual en combinación con el Pit Lane 20030356 y el Driver Display 20030353
- Función cuentavuelts activable y desactivable en el Pit Lane 20030356
- Función Pace Car
- Recuento de las vueltas en combinación con la Torre de posición 20030357
- Función de indicación activable y desactivable para Pace Car y Autonomous Car en la Torre de posición
- Sonido de la Control Unit activable y desactivable
- Control de Startlight 20030354
- Función Reset
- Modo ahorro de energía
- Bloqueo de teclas para ajustes

Contenido de la caja

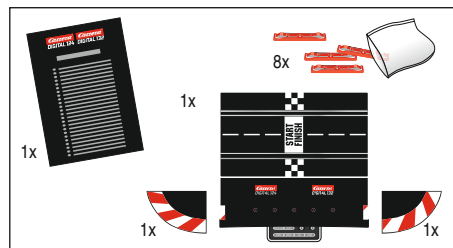

- 1 Unidad de Control Carrera DIGITAL 124/132
 - 1 Pieza terminal derecha
 - 1 Pieza terminal izquierda
 - 8 Cierres de unidades de vías
- Instrucciones de servicio

Verifique el contenido de la caja y asegúrese de que el producto no tenga desperfectos debidos al transporte. Le recomendamos guardar la caja, porque contiene información importante.

Aviso importante

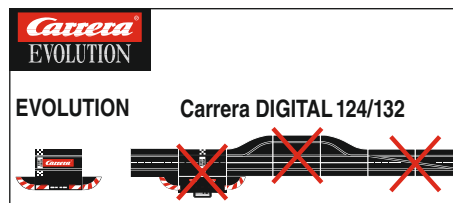

Tenga en cuenta que Evolution (sistema analógico) y Carrera DIGITAL 124/132 (sistema digital) son dos sistemas separados y completamente independientes. Advertimos expresamente que ambos sistemas deben separarse al montar la pista. Es decir que no debe haber carril de conexión de Evolution con carril de conexión incl. Black Box de Carrera DIGITAL 124/132 en un solo trayecto. Ni siquiera, si sólo uno de los dos carriles de conexión (carril de conexión Evolution o carril de conexión Carrera DIGITAL 124/132 incl. Black Box) estuviera conectado a la red de corriente. Los demás componentes de Carrera DIGITAL 124/132 (aguas de cambio, cuentavuelts electrónico, pit stop) tampoco deben ser montados en una pista del tipo Evolution, es decir analógica. Si no se respetan estas advertencias puede ser que los componentes Carrera DIGITAL 124/132 sean destruidos, en cuyo caso ya no podrá reclamarse derecho de garantía alguno.

Instrucciones de montaje

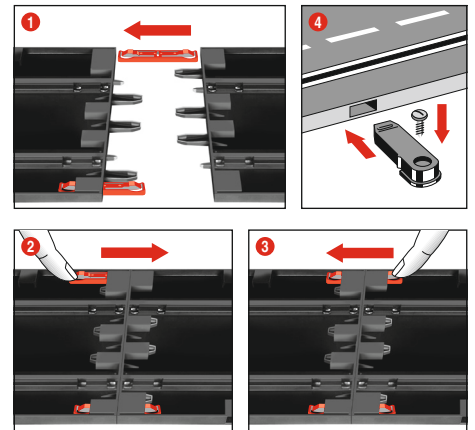

1 + 2 + 3 Antes del montaje, los clips de unión deben insertarse en el carril tal como se muestra en la figura 1. Unir los carriles sobre una base plana. Desplazar los clips de unión, tal como se muestra en la figura 2, en dirección de la flecha hasta que encajen audiblemente. El clip de unión también puede insertarse posteriormente. Puede soltar los clips de unión en ambas direcciones apretando sencillamente el saliente de sujeción (véase la fig. 3).

4 **Fijación:** Para fijar las vías en una placa de asiento, se utilizarán los fijadores correspondientes (Art. n.º 20085209, no forman parte del contenido).

Nota:

Debido a la carga estática, la formación de pelusa, así como el peligro de inflamación, recomendamos no montar el circuito encima de la moqueta.

Conexión eléctrica

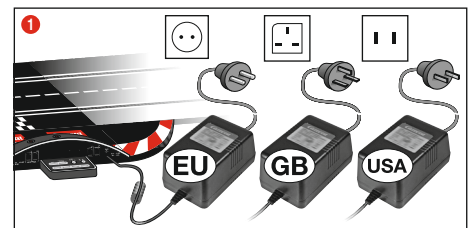

1 Conecte el conector del transformador a la Control Unit.

Nota: Para evitar cortocircuitos o descargas eléctricas, el juguete no se conectará nunca con aparatos eléctricos, enchufes, cables u otras piezas de terceros fabricantes. El circuito Carrera DIGITAL 124/132 sólo funcionará correctamente con el transformador original Carrera DIGITAL 124/132.

El interface de PC (PC Unit) sólo debe operarse en unión con la Carrera PC Unit original.

Conexiones

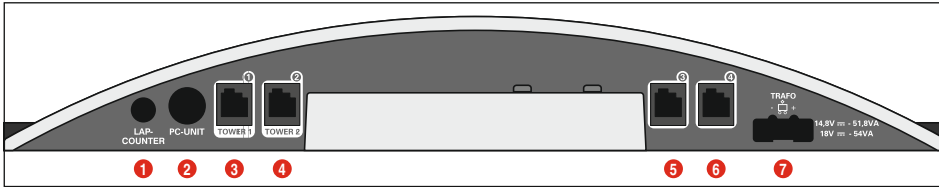

Conexiones (de izquierda a derecha):

- 1 Conexión para el cuentavueeltas 20030342
- 2 Conexión de la unidad de PC o el contador de vueltas 20030355 o App Connect 20030369
- 3 Clavija de conexión 1 para el regulador manual, la caja de ampliación de reguladores manuales o el receptor WIRELESS+
- 4 Clavija de conexión 2 para Torre WIRELESS 20010108
- 5 Clavija de conexión 3 para el regulador manual
- 6 Clavija de conexión 4 para el regulador manual
- 7 Conexión para la fuente de alimentación DIGITAL 124 / DIGITAL 132

Indicaciones generales sobre las clavijas de conexión 1 - 4:

Si se utiliza un receptor WIRELESS+, deberá conectarse a la clavija de conexión 1. Opcionalmente puede conectarse una Torre WIRELESS 20010108 a través de la clavija de conexión 2. Si solo se utiliza el receptor WIRELESS+, la clavija de conexión 2 debe estar libre.

En las clavijas de conexión 3 y 4 pueden utilizarse reguladores manuales adicionales, conectados mediante cable. En dicho caso, los reguladores utilizarán las direcciones 5 y 6.

En caso de utilizar la caja de ampliación de reguladores manuales 20030348, ésta deberá conectarse a la clavija de conexión 1. La asignación de las direcciones de los vehículos es la que se indica a continuación:

- Caja de ampliación de reguladores manuales = direcciones 1, 3 y 4
- Clavija de conexión 2 = Dirección 2
- Clavija de conexión 3 = Dirección 5
- Clavija de conexión 4 = Dirección 6

Nota: ¡No es posible la combinación del sistema WIRELESS y la caja de ampliación de reguladores manuales!

Elementos de control

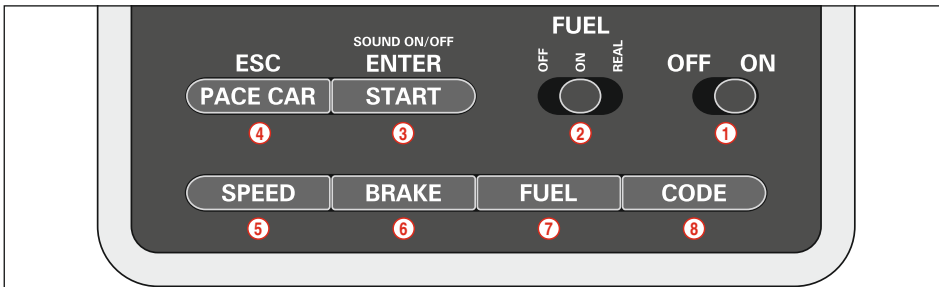

- 1 Interruptor de encendido / apagado
- 2 Interruptor para la función de repostaje
- 3 Tecla de arranque para el inicio de la carrera / Tecla de confirmación para la programación
- 4 Tecla para Pace Car / Cancelar la programación
- 5 Tecla para el ajuste de la velocidad básica
- 6 Tecla para el ajuste del frenado
- 7 Tecla para el ajuste del contenido del depósito

- 8 Tecla de programación para vehículos

Indicaciones generales relativas al manejo

Algunas teclas presentan una ocupación múltiple. El ajuste de una función se realiza mediante combinaciones de teclas. Todos los procesos de programación pueden interrumpirse con la tecla 4 „ESC/PACE CAR“. Más adelante encontrarán más información sobre el tema.

Codificación / programación de los vehículos en el respectivo regulador manual

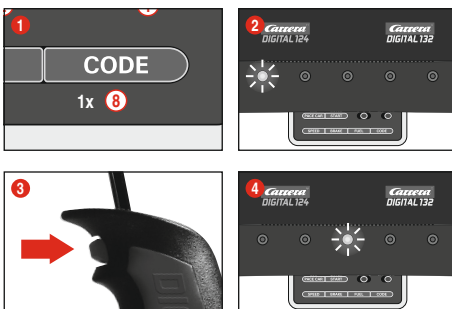

Coloque el vehículo a codificar sobre la pista y active la Control Unit.

Pulse una vez la tecla „Code“ (8), fig. 1; el primer LED empieza a brillar, fig. 2. A continuación, pulse una vez la tecla de las agujas de cambio de vía en el correspondiente regulador manual, fig. 3. En vehículos con luces los faros empiezan a parpadear y en la Control Unit se encienden de forma consecutiva los LEDs 2-4. Una vez efectuada la codificación, el LED central queda permanentemente encendido (fig. 4) y el vehículo queda asignado al regulador manual.

Indicación: En este tipo de codificación sólo puede haber sobre la pista el vehículo que se desea codificar.

Codificación / Programación Autonomous Car

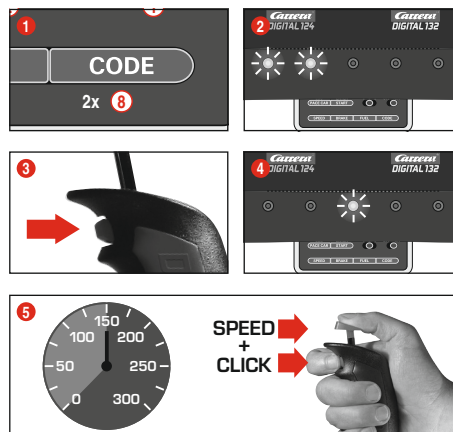

Coloque el vehículo a codificar sobre la pista con la Control Unit activada, y pulse 2 veces la tecla „Code“ (8), fig. 1. Los dos primeros LEDs de la Control Unit están encendidos, fig. 2.

A continuación, pulse la tecla de las agujas de cambio de vía del regulador manual, fig. 3; posteriormente se encenderán de forma consecutiva los LEDs 3 - 5. Espere hasta que el LED central vuelva a brillar, fig. 4. Accione el gatillo del regulador manual y lleve el vehículo a la velocidad deseada. Al alcanzar la velocidad deseada vuelva a pulsar la tecla de las agujas de cambio de vía, fig. 5. Con ello ha finalizado la codificación del Autonomous Car.

Indicación: En este tipo de codificación sólo puede haber sobre la pista el vehículo que se desea codificar. La programación del Autonomous Car se mantiene hasta que el vehículo vuelva a ser codificado. El Autonomous Car en combinación con la Torre de posición, siempre se mostrará en la dirección 7.

Codificación / programación del Pace Car

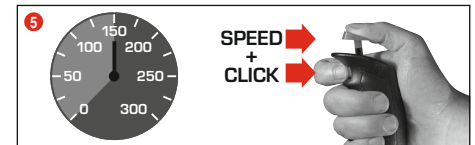
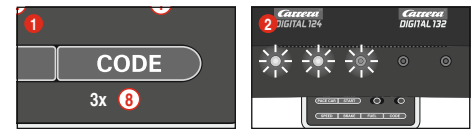

(sólo en combinación con el Pit Stop Lane #20030356)

Coloque el vehículo a codificar sobre la pista con la Control Unit activada y pulse 3 veces la tecla „Code“ (8), fig. 1. Los tres primeros LEDs de la Control Unit están encendidos, fig. 2.

A continuación, pulse la tecla de las agujas de cambio de vía del regulador manual, fig. 3; posteriormente se encenderán de forma consecutiva los LEDs 2 - 5. Espere hasta que el LED central vuelva a brillar, fig. 4. Accione el gatillo del regulador manual y lleve el vehículo a la velocidad deseada. Al alcanzar la velocidad deseada, vuelva a pulsar la tecla de las agujas de cambio de vía, fig. 5. Con ello queda finalizada la codificación del Pace Car, y el vehículo se dirige a la Pit Stop Lane.

Indicación: En este tipo de codificación sólo puede haber sobre la pista el vehículo que se desea codificar. La programación del Pace Car se mantiene hasta que el vehículo vuelva a ser codificado. El Pace Car en combinación con la Torre de posición, siempre se mostrará en la dirección 8.

Función Pace Car ampliada

Una vez efectuada la codificación del Pace Car, en la primera vuelta éste se desplaza automáticamente hasta el Pit Lane. Para arrancar el Pace Car pulse una vez la tecla „Pace Car“ (4). Los LEDs 2 y 3 de la Control Unit se encienden y el Pace Car abandona el Pit Lane. A continuación, el Pace Car continuará circulando hasta que vuelva a pulsarse la tecla „Pace Car“. Al hacerlo se apaga el LED 2 y el vehículo vuelve de forma automática en la misma vuelta al Pit Lane.

Indicación de la posición para Autonomous y Pace Car

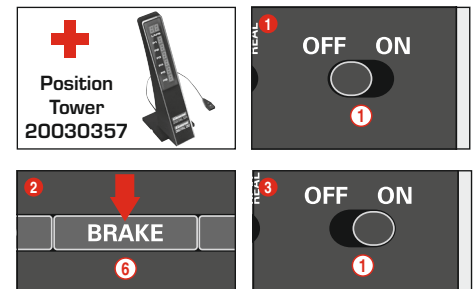

(sólo en combinación con la Torre de posición 20030357)

La posición del Autonomous Car (Dirección 7) y del Pace Car (Dirección 8) puede ser indicada en la Torre de posición. Dicha función puede activarse en la Control Unit. Con la Control Unit desactivada mantenga pulsada la tecla „BRAKE“ (6), fig. 2, conecte el circuito y vuelva a soltar la tecla „BRAKE“. Para conmutar dicha función, basta con volver a pulsar la tecla:

1 LED encendido = Ninguna indicación

2 LEDs encendidos = Indicación en la Torre de posición

Ajuste la función deseada y confirme la selección con la tecla „START/ENTER“.

Ajuste de la velocidad básica de los vehículos

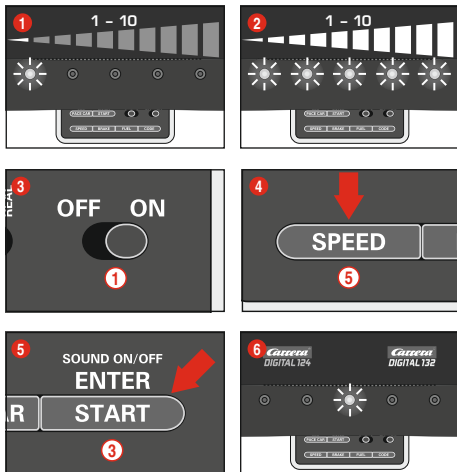

El ajuste de la velocidad básica puede realizarse de forma individual para uno o varios vehículos. Para ello, los vehículos a configurar se deben encontrar en la pista. El ajuste puede realizarse en 10 niveles, señalizando los 5 LEDs los diferentes niveles con un parpadeo o con un encendido permanente.

- 1 1 LED encendido = baja velocidad
- 2 5 LEDs encendidos = alta velocidad

Con la Control Unit activada coloque los vehículos a configurar en la pista y pulse una vez la tecla „SPEED“ (5). A continuación se encenderán algunos de los LEDs. Dichos LEDs indicarán el último nivel de velocidad utilizado. Pulse la tecla „SPEED“ (5) tantas veces como sea necesario hasta alcanzar la velocidad básica deseada. Confirme la selección con la tecla „ENTER/START“ (3). Una corta luz de marcha y el encendido del LED central confirman que el ajuste ha finalizado, fig. 6.

Ajuste del frenado de los vehículos

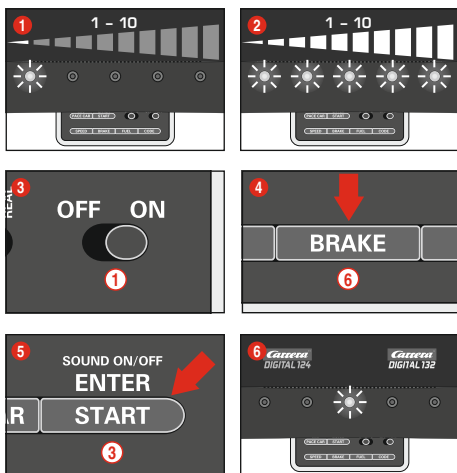

(sólo para vehículos manejados con regulador manual)

El ajuste del frenado puede realizarse de forma individual para uno o varios vehículos. Para ello, los vehículos a configurar se deben encontrar en la pista. El ajuste puede realizarse en 10 niveles, señalizando los 5 LEDs los diferentes niveles con un parpadeo o con un encendido permanente.

- 1 1 LED encendido = frenado suave
- 2 5 LEDs encendidos = frenado fuerte

Con la Control Unit activada coloque los vehículos a configurar en la pista y pulse una vez la tecla „BRAKE“ (6). A continuación se encenderán algunos de los LEDs. Dichos LEDs indicarán el último nivel de frenado utilizado. Pulse la tecla „BRAKE“ (6) tantas veces como sea necesario hasta alcanzar el frenado deseado. Confirme la selección con la tecla „ENTER/START“ (3). Una corta luz de marcha y el encendido del LED central confirman que el ajuste ha finalizado, fig. 6.

Ajuste del contenido del depósito

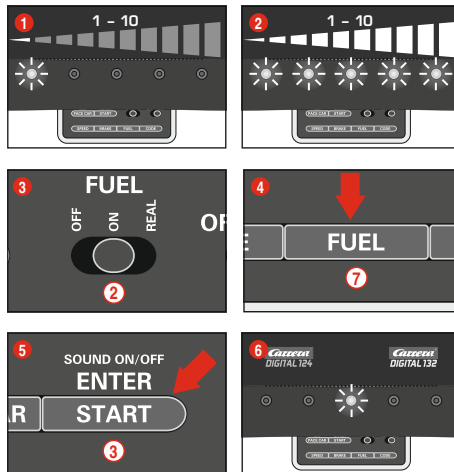

(sólo para vehículos manejados con regulador manual)

El ajuste del contenido del depósito en combinación con el Pit Lane (20030356) tiene lugar para todos los vehículos simultáneamente. El ajuste puede realizarse en 10 niveles, señalizando los 5 LEDs los diferentes niveles con un parpadeo o con un encendido permanente.

- 1 1 LED encendido = depósito con poca carga
- 2 5 LEDs encendidos = depósito lleno

Con la Control Unit activada, coloque los vehículos a configurar en la pista y active la función de repostaje con ayuda del interruptor deslizante (2), fig. 3. Pulse una vez la tecla „FUEL“ (7). A continuación se encenderán algunos de los LEDs. Dichos LEDs indicarán el último contenido del depósito utilizado. Pulse la tecla „FUEL“ (7) tantas veces como sea necesario hasta alcanzar el contenido del depósito deseado. Confirme la selección con la tecla „ENTER/START“ (3). Una corta luz de marcha y el encendido del LED central confirman que el ajuste ha finalizado, fig. 6.

Función de repostaje ampliada

Mediante el interruptor deslizante (2) pueden seleccionarse 3 modos operativos, fig. 3:

- OFF = Los vehículos no consumen „gasolina“
- ON = Los vehículos consumen „gasolina“
- REAL = velocidad máxima en función del contenido del depósito / los vehículos consumen „gasolina“ (sólo en combinación con el Pit Lane 20030356 o Pit Stop Lane 20030346 y la Unidad adaptadora Pit Stop 20030361)

En el modo „REAL“, el vehículo va con el depósito lleno y es „más pesado“, va más lento y tiene una menor capacidad de frenado; los vehículos con el depósito vacío son „más ligeros“, van más rápidos y tienen una mayor capacidad de frenado. La indicación del actual nivel del depósito y del „Consumo de gasolina“ sólo puede realizarse en combinación con el Driver Display 20030353 y Pit Stop 20030356.

Repostaje de los vehículos con el Pit Lane 20030356 y el Driver Display 20030353

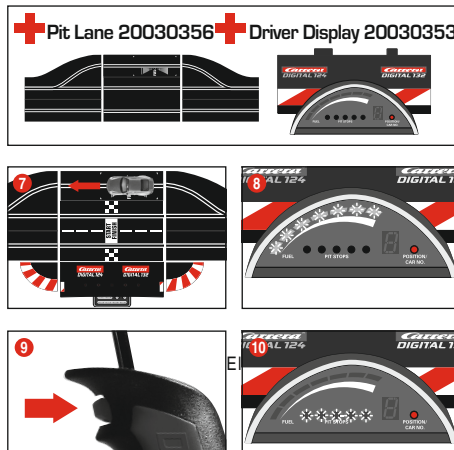

contenido actual del depósito del vehículo puede verse en el indicador en forma de barra equipada con 5 LEDs verdes y 2 LEDs rojos del Driver Display. Para repostar con el vehículo en el Pit Lane, pase por el sensor de repostaje, fig. 7. El indicador en forma de barra empieza a parpadear, fig. 8, y el vehículo puede repostar manteniendo pulsada la tecla de las agujas de cambio de vía, fig. 9. La cantidad de operaciones de repostaje se indica mediante el parpadeo o el encendido permanente de los LEDs amarillos, fig. 10 (véase asimismo Driver Display).

Indicación: Los vehículos con el depósito vacío no serán contemplados en el conteo de las vueltas en combinación con la Torre de posición 20030357.

Ajuste del contenido del depósito al iniciarse la carrera

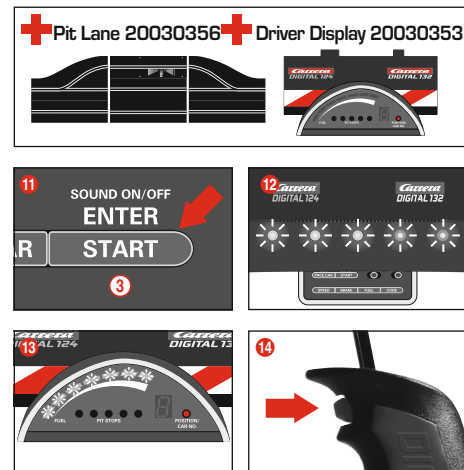

(sólo en combinación con el Pit Lane 20030356 y el Driver Display 20030353)

Independientemente de la configuración básica del contenido del depósito, es posible configurar de forma individualizada para uno o varios vehículos el contenido del depósito al inicio de la carrera para las primeras vueltas hasta el primer repostaje. Para ello pulse una vez la tecla „START/ENTER“ (3); los 5 LEDs en la Control Unit estarán permanentemente encendidos, fig. 12, y los indicadores en forma de barra del Driver Display parpadearán, fig. 13. Con un clic de la tecla de las agujas de cambio de vía en el respectivo regulador manual, es posible modificar el nivel de llenado, fig. 14.

Bloqueo de teclas para ajustes

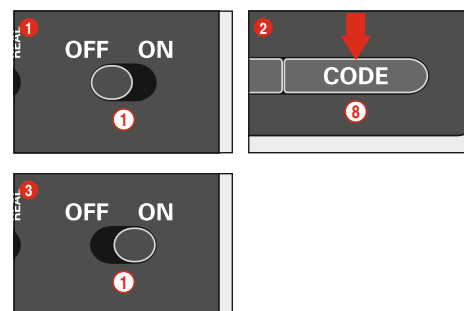

Para bloquear las teclas para los ajustes de velocidad, freno y combustible, proceda como a continuación:

Mantenga pulsada la tecla de código (8) con la unidad de control apagada, luego encienda la unidad de control y suelte la tecla de código. Para anular de nuevo el bloqueo, vuelva a realizar este proceso.

Función Pit Lane ampliada

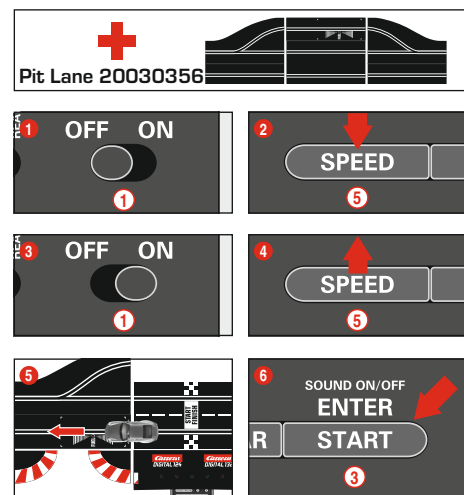

(sólo en combinación con el Pit Lane 20030356)

Existe la posibilidad de activar / desactivar la función cuentavueltas en el Pit Lane 20030356 o en el Pit Stop Lane 20030346 con la Unidad adaptadora Pit Stop 20030361. Para ello, con la Control Unit desactivada, mantenga pulsada la tecla „SPEED“ (5), conecte la Control Unit y suelte de nuevo la tecla „SPEED“ (5). Al volver a pulsar la tecla se encenderán 1 o 2 LEDs según la configuración existente.

- LED 1 = Función cuentavueltas OFF
- LED 1 + 2 = Función cuentavueltas ON

Seleccione la configuración deseada y desplace con la mano o conduzca un vehículo, de manera que éste pase por el sensor del Pit Lane, fig. 5. La configuración será adoptada al pasar. Para volver a salir de dicha configuración pulse la tecla „START/ENTER“ (3).

Sonido ON/OFF

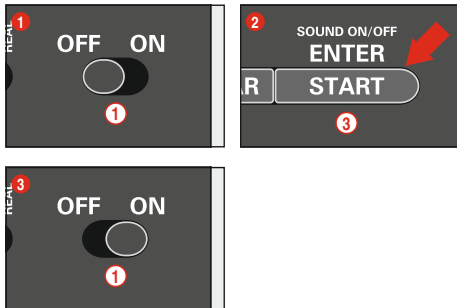

El tono de confirmación al pasar por los sensores y al manejar las teclas puede desactivarse. Para ello, con la Control Unit desactivada, mantenga pulsada la tecla „START/ENTER“ (3), conecte el circuito, y vuelva a soltar la tecla „START/ENTER“ (3). No obstante, no es posible desactivar el tono de confirmación que se emite al activar la Control Unit.

Función Reset

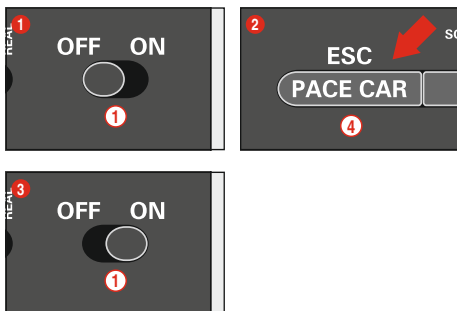

Para restablecer la configuración de fábrica la Control Unit cuenta con una función Reset.

Para ello, con la Control Unit desactivada mantenga pulsada la tecla „ESC/PACE CAR“ (4), conecte el circuito y vuelva a soltar la tecla. Todos los ajustes que se hayan realizado para la velocidad, frenado, contenido del depósito, sonido y recuento de vueltas serán eliminados volviendo a la configuración original de fábrica. Los ajustes de los vehículos no resultarán afectados, siempre y cuando éstos no se encuentren en la pista.

Configuraciones de fábrica:

- Velocidad = 10
- Frenado = 10
- Contenido del depósito = 7
- Sonido = On
- Indicación de la posición para Autonomous Car y Pace Car = OFF

Función ahorro de energía

Al cabo de 20 minutos sin actividad la Control Unit cambia a modo ahorro de energía y desactiva todas las indicaciones tipo Torre de posición, Driver Display Startlight. Para reactivar, apague la unidad de control durante unos 2-3 segundos. Se conservan todas las configuraciones.

Secuencia de arranque

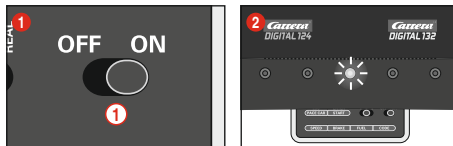

Conducción sin secuencia de arranque:

1. Active la Control Unit (ON-OFF)
2. Transcurrido aproximadamente 1 segundo el LED central queda permanentemente encendido y se oye una breve señal acústica, fig. 2
3. Posicione el / los vehículo(s) sobre el carril conector
4. En este modo operativo, la pista está desbloqueada sin señal del semáforo de arranque; puede arrancarse de inmediato.

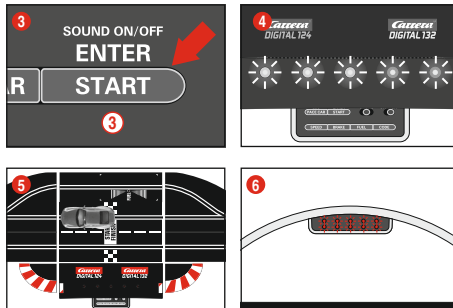

Conducción con secuencia de arranque:

Al iniciar la secuencia de arranque se resetean todos los indicadores.

1. Active la Control Unit (ON-OFF)
2. Transcurrido aproximadamente 1 segundo el LED central queda permanentemente encendido y se oye una breve señal acústica, fig. 2.
3. A continuación, pulse el botón de arranque hasta que todos los LEDs estén encendidos, fig. 4.
4. Posicione el / los vehículo(s) sobre el carril conector, fig. 5.
5. Vuelva a pulsar el botón de arranque – se iniciará la secuencia de arranque, los LEDs brillan y las señales acústicas suenan
6. Concluida la fase del semáforo de arranque (los LEDs se encienden de forma consecutiva) se da la carrera por activada, fig. 6.
7. Arranque fallido: Si durante la fase del semáforo de arranque se acciona el regulador manual de un vehículo, se considerará que ha habido un arranque fallido. El vehículo que ha provocado el arranque fallido se desplazará brevemente y el LED del vehículo / regulador manual en cuestión parpadeará. La carrera no será autorizada y deberá volver a arrancarse.

Mantenimiento



Con el fin de garantizar el funcionamiento perfecto del circuito de coches, limpie todas las piezas con regularidad. Antes de efectuar la limpieza, desenchufe el circuito.

- 1 **Recorrido:** Limpie las superficies de los carriles y las ranuras de vía con un trapo seco. No utilice nunca disolventes ni productos químicos. Si no utiliza el circuito, guárdelo en un lugar seco y libre de polvo, preferentemente en su caja original.

Solución de fallos Consejos sobre la conducción

Solución de fallos:

En caso de fallo, compruebe lo siguiente:

- ¿Están todas las conexiones eléctricas en correcto estado?
- ¿Están los reguladores manuales y el transformador correctamente conectados?
- ¿Están todas las conexiones de la vía correctas?
- ¿Están las vías y los carriles libres de polvo y objetos ajenos?
- ¿Están los cursores en buen estado y en contacto con la ranura de la vía?
- ¿Lo vehículos están codificados correctamente con respecto al regulador manual correspondiente?
- En caso de cortocircuito eléctrico, será desconectada automáticamente la alimentación de corriente de la pista por 5 segundos y avisada por medio de señales acústicas y ópticas.
- ¿Los vehículos se encuentran en dirección de marcha en la pista? En caso de una función desactivada, conmutar el selector de dirección de marcha en el lado inferior del coche.

Aviso:

En las carreras, las piezas pequeñas del coche, como spoilers o retrovisores exteriores, montadas en el vehículo por tratarse de una copia fiel del original, podrían desprenderse o incluso romperse. Para evitarlo es posible quitarlas antes de la carrera.

Técnica de conducción:

- Sobre las rectas se puede conducir rápido, antes de la curva se debe frenar, en la salida de la curva se puede acelerar otra vez.
- No tener agarrado firmemente, ni bloqueado el vehículo con el motor encendido, de ese modo, se puede llegar a recalentamiento y daños en el motor.

Aviso: Al usar en sistemas de carriles no fabricados por Carrera, debe reemplazarse la cuña guía existente por la cuña especial de guía (nº 20085309). Ligeros ruidos de avance al utilizar el puente Carrera (nº 20020587) o la curva inclinada 1/30º (nº 20020574) son debidos a la originalidad a escala y son imprescindibles para un juego perfecto.

Todos los repuestos de Carrera pueden adquirirse en el web shop: carrera-toys.com

Datos técnicos

Tensión de salida · Transformador de juguete

	18 V	==	54 VA (Carrera DIGITAL 124)
	14,8 V	==	51,8 VA (Carrera DIGITAL 132)

Modos de corriente

- 1.) Funcionamiento del juego = los vehículos son accionados mediante reguladores manuales
- 2.) Reposo = no se accionan los reguladores manuales, no hay juego
- 3.) Modo Stand-by = al cabo de aprox. 20 minutos de reposo, el carril conector cambia al modo Stand-by. El LED ya no se ilumina.
CONSUMO DE CORRIENTE < 0,5 vatio / 0,5W
Para reactivar, apague la unidad de control durante unos 2-3 segundos y vuelva a encenderla.
- 4.) Estado apagado = fuente de alimentación no conectada a la corriente



Este producto lleva el símbolo de clasificación selectiva para desechos eléctricos y de equipos electrónicos (WEEE). Esto significa que este producto deberá manipularse de acuerdo con la Norma Europea 2012/19/EU para ser reciclado o desmantelado para disminuir el impacto medioambiental.

Para obtener más información, póngase en contacto con las autoridades locales o regionales.

Los productos electrónicos que no están incluidos en este proceso de clasificación selectivo son potencialmente peligrosos para el medio ambiente y la salud de los seres humanos debido a la presencia de sustancias peligrosas.

Índice

Avisos de segurança	20
Descrição	20
Funções	20
Conteúdo da embalagem	20
Nota importante	20
Instrução de montagem	20
Conexão eléctrica	20
Conexões	21
Elementos de comando	21
Codificação/Programação dos veículos para os respectivos reguladores manuais	5
Codificação/Programação Autonomous Car	21
Codificação/Programação Pace Car	21
Indicação da posição para Autonomous Car e Pace Car	21
Definição da velocidade básica dos veículos	22
Definição do comportamento de travagem dos veículos	22
Definição do conteúdo do depósito	22
Bloqueio dos botões de definições	22
Função avançada Pit Lane	22
Ligar/desligar o som	23
Função reset	23
Função de poupança de electricidade	23
Sequência de partida	23
Manutenção e conservação	23
Eliminação de falhas/Técnica de condução	23
Dados técnicos	23

Bem-vindo

Cordialmente bem-vindo à equipe Carrera!
O manual de instruções contém importantes informações para a montagem e manejo da sua Control Unit Carrera DIGITAL 124/132. Leia-o cuidadosamente, sf., e guarde-o, a seguir. Na eventualidade de uma dúvida, não hesite em contactar o nosso distribuidor ou visitar os nossos website: carrera-toys.com

Verifique, sf., o conteúdo quanto à integralidade e eventuais avarias de transporte. A embalagem contém importantes informações e deverá ser guardada da mesma forma.

Desejamos-lhe bons momentos com a sua nova Control Unit Carrera DIGITAL 124/132.

Avisos de segurança

• **AVISOS!** Inadequado para crianças com idade inferior a 36 meses. Perigo de asfixia devido a peças pequenas que podem ser engolidas. Atenção: Risco de entalar por motivos funcionais.

• **AVISOS!** Este brinquedo contém ímanes ou componentes magnéticos. Os ímanes que se atraem ou aderem a um objecto metálico no interior do corpo humano podem causar lesões graves ou até mortais. Procurar assistência médica imediata em caso de ingestão ou inalação de ímanes.

• **AVISOS!** A utilização do carregador deve ser permitida unicamente a crianças de pelo menos 8 anos de idade. A criança deve ser instruída suficientemente por forma a estar apta a utilizar o carregador em segurança e deve ser esclarecida de que não se trata de nenhum brinquedo para ela brincar.

• O transformador não é nenhum brinquedo! Não curto-circuitar as conexões do transformador! Aviso para os pais: verificar o transformador regularmente quanto a avarias no condutor, na ficha de rede ou na carcaça! Somente utilizar o brinquedo com os transformadores indicados! No caso de uma avaria, o transformador não deverá mais ser utilizado! Somente operar a pista de corrida com um transformador. No caso de pausas de jogo mais longas, aconselhamos separar o transformador da rede de energia eléctrica. Não abrir as carcaças do transformador e dos reguladores de velocidade!

Aviso aos pais:

Transformadores e fontes de alimentação para brinquedos não são apropriados para serem utilizados como brinquedos. A utilização destes produtos deve ocorrer sob constante vigilância dos pais.

• A pista, os veículos e o carregador devem ser verificados regularmente quanto a avarias nos condutores, fichas e carcaças! Trocar as peças defeituosas.

• A pista de corrida de carros não é adequada para o funcionamento ao ar livre ou em locais molhados! Manter líquidos afastados.

• Não colocar nenhuma peça metálica sobre a pista, para evitar curto-circuitos. Não instalar a pista nas proximidades de objectos sensíveis, pois os veículos ejectados da pista poderão causar danos.

• Antes da limpeza ou da manutenção, retirar a ficha da rede eléctrica! Para a limpeza, utilizar um pano humedecido, nenhum solvente ou produtos químicos. Guardar a pista protegida contra poeira e num local seco quando esta não for utilizada, o melhor dentro da caixa de papelão original.

• Não colocar a pista de carros à altura da cara ou da vista, dado que isso poderá causar perigo de ferimento devido aos carros que se possam despistar.

- O uso incorreto do transformador pode provocar choque eléctrico.
- O brinquedo deve ser ligado unicamente a aparelhos da classe de protecção II.
- O brinquedo e o carregador devem ser utilizados somente com um transformador próprio para brinquedos.
- Não utilizar com transformadores reguláveis!
- Quando o cabo de ligação à rede eléctrica deste aparelho estiver danificado, deverá ser enviado ao serviço de assistência da empresa Stadlbauer ou devidamente reparado por uma pessoa com qualificação similar para evitar perigos.

Aviso:

O veículo só pode ser colocado de novo em funcionamento depois de completamente montado. A montagem pode ser realizada somente por pessoas adultas.

Guardar o manual de instruções dado que contém informações importantes.

Observe, adicionalmente, também o manual de instruções da embalagem básica do Carrera DIGITAL 124/132!

Descrição

A Control Unit é a unidade central que comanda toda a corrida. Várias teclas de comando permitem efectuar uma variedade de definições e a programação da velocidade, do comportamento de travagem, do conteúdo do depósito dos veículos bem como as funções Pace Car e Pit Stop. Para além disso, a Control Unit constitui também a unidade para ligação da fonte de alimentação eléctrica, do regulador manual, da caixa avançada para o regulador, da torre wireless, do computador e do contador de voltas 20030342.

Funções

- Programação dos veículos
- Definição da velocidade máxima dos veículos
- Definição do comportamento de travagem dos veículos
- Ligar/desligar a função do depósito
- Definição do conteúdo do depósito no início da corrida (só em conjunto com Pit Stop 20030356 e o Driver Display 20030353)
- Comando do comportamento da marcha com a função do depósito ligada no modo „real mode“
- Possibilidade de abastecimento individual do depósito com Pit Lane 20030356 e Driver Display 20030353
- Ligar/desligar a função do contador de voltas na Pit Lane 20030356
- Função Pace Car
- Contagem das voltas em conjunto com a Position Tower 20030357
- Ligar/desligar a função de indicação para Pace Car e Autonomous Car na Position Tower
- Ligar/desligar o som da Control Unit
- Comando da Startlight 20030354
- Função reset
- Modo de poupança de energia
- Bloqueio dos botões de definições

Conteúdo da embalagem

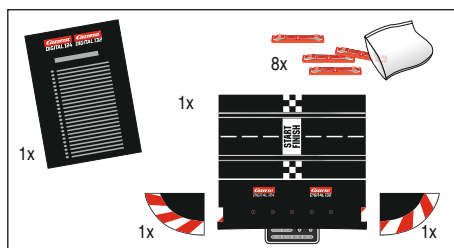

- 1 Carrera DIGITAL 124/132 Control Unit
- 1 Peça terminal direita
- 1 Peça terminal esquerda
- 8 Bloqueios de segmentos da pista
- Instruções de uso

Verifique, sf., o conteúdo quanto à integralidade e eventuais avarias de transporte. A embalagem contém importantes informações e deverá ser guardada da mesma forma.

Nota importante

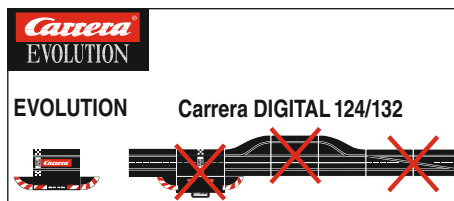

Queira observar que os sistemas Evolution (analógico) e Carrera DIGITAL 124/132 (digital) são dois sistemas diferentes e totalmente independentes. Alertamos para o facto de que ambos os sistemas têm de ser separados na montagem da pista. Isso significa que não pode ser colocado um carril de ligação do sistema Evolution em um trecho com carris de ligação (inclusive Black Box) do sistema Carrera DIGITAL 124/132. Isso vale também para o caso de somente um dos dois carris (Evolution ou Carrera DIGITAL 124/132 com Black Box) ser ligado à alimentação de corrente. Além disso, todos os demais componentes Carrera DIGITAL 124/132 (desvios, contador electrónico de voltas, Pit Stop) não podem ser montados em uma pista Evolution, ou seja, eles não podem ser utilizados de forma analógica. Caso as informações aqui apresentadas não sejam respeitadas, pode ocorrer de componentes Carrera DIGITAL 124/132 serem danificados. Neste caso, serão perdidos os direitos à garantia.

Instrução de montagem

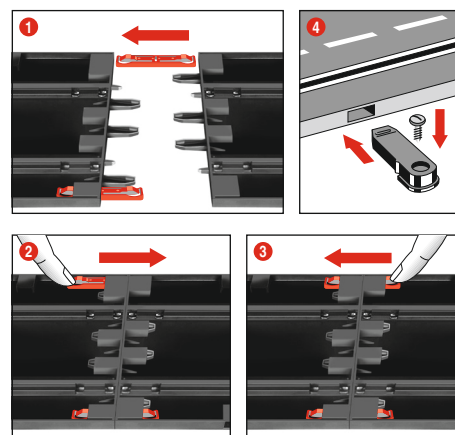

1 + 2 + 3 Antes da montagem, encaixar os clips de junção como mostrado na fig. 1. Encaixar os carris sobre uma superfície plana. Mover os clips de junção no sentido da seta, até que se escute o encaixe, conforme mostrado na fig. 2. O clip de junção pode ser encaixado também posteriormente. É possível soltar os clips de junção em ambas as direcções, bastando premer para baixo o botão de fixação (vide fig. 3).

4 **Fixação:** Para a fixação das peças de pista sobre uma placa serão utilizados os fixadores de peças de pista (Art. n.º 20085209, não incluídos na embalagem).

Aviso:

Tapetes não são suportes adequados para a montagem devido à electricidade estática, formação de fiapos e fácil inflamabilidade.

Conexão eléctrica

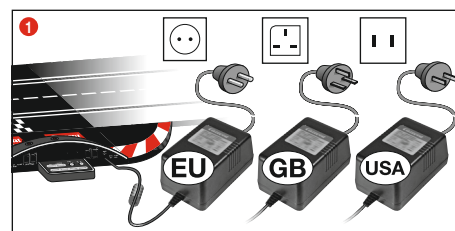

- 1 Ligue a ficha do transformador à Control Unit.

Aviso: Para evitar curto-circuitos e choques de corrente, o brinquedo não deverá ser conectado com aparelhos eléctricos estranhos, fichas, cabos ou demais objectos estranhos ao brinquedo. A pista de corrida Carrera DIGITAL 124/132 somente funciona sem problemas com um transformador original Carrera DIGITAL 124/132.

A interface do PC (PC Unit) pode ser operada somente em combinação com a Carrera PC Unit original.

Conexões

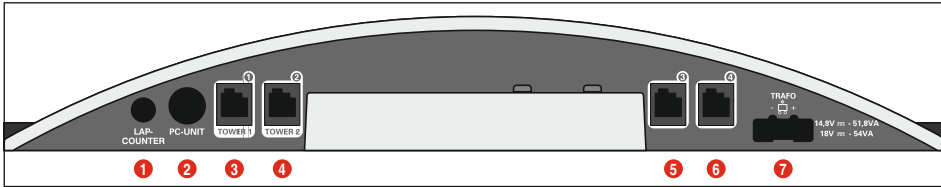

Conexões (da esquerda para a direita):

- 1 Conexão para o contador de voltas 20030342
- 2 Conexão para o computador ou para o Lap Counter 20030355 o App Connect 20030369
- 3 Tomada 1 para o regulador manual, caixa de ampliação do regulador manual ou do receptor WIRELESS+
- 4 Tomada 2 para a torre WIRELESS-Tower 20010108
- 5 Tomada 3 para o regulador manual
- 6 Tomada 4 para o regulador manual
- 7 Conexão para a fonte de alimentação eléctrica DIGITAL 124 / DIGITAL 132

Informações gerais relativas às tomadas 1-4:

Desde que se utilize um receptor WIRELESS+, este deve ser ligado à tomada 1. Opcionalmente, pode ligar-se uma torre WIRELESS 20010108 à tomada 2. Utilizando-se só o receptor WIRELESS+, não se deve ligá-lo à tomada 2.

Nas tomadas 3 e 4 podem ser utilizados, adicionalmente, reguladores manuais ligados por fio. Observe que estes, neste caso, utilizam os endereços 5 e 6.

Utilizando-se a caixa avançada do regulador manual 20030348, esta deve ser ligada à tomada 1. Neste caso, a atribuição dos endereços dos veículos é efectuada como segue:

- Caixa avançada do regulador manual = endereços 1, 3 e 4
- Tomada 2 = endereço 2
- Tomada 3 = endereço 5
- Tomada 4 = endereço 6

Nota:

A combinação de WIRELESS com a caixa de ampliação do regulador não é possível!

Elementos de comando

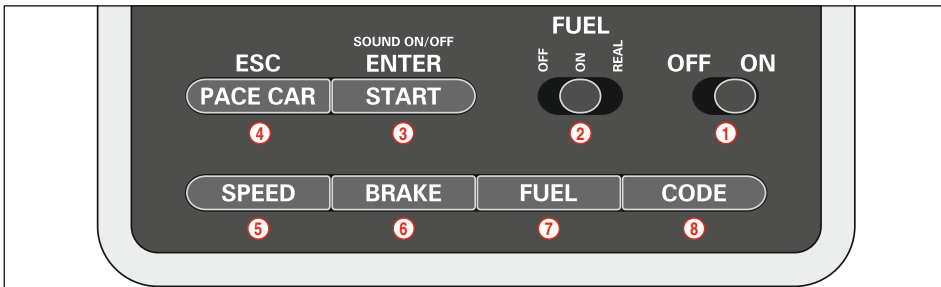

- 1 Botão de ligar/desligar
- 2 Botão para a função do depósito
- 3 Tecla de iniciação da corrida / Tecla de confirmação da programação
- 4 Tecla para Pace Car / Cancelar a programação
- 5 Tecla para definição da velocidade básica
- 6 Tecla para definição do comportamento de travagem
- 7 Tecla para definição do conteúdo do depósito

- 8 Tecla para programação dos veículos

Informações gerais relativas ao modo de operação

Algumas das teclas têm várias funções. A definição de algumas funções é realizada mediante a combinação de teclas. Todos os processos de programação podem ser cancelados com a tecla 4 „ESC/PACE CAR“. No decurso deste manual, encontrará mais detalhes.

Codificação/Programação dos veículos para os respectivos reguladores manuais



Coloque o veículo a codificar na pista e ligue a Control Unit. Pressione uma vez a tecla „Code“ (8), fig. 1; o primeiro LED acende-se, fig. 2. Em seguida, pressione uma vez a tecla da agulha no respectivo regulador manual, fig. 3.

Nos veículos com iluminação, as luzes começam a intermitir e os LEDs 2-4 da Control Unit acendem-se uns a seguir aos outros. Quando a codificação estiver concluída, o LED central permanece aceso (fig. 4) e o veículo está atribuído ao regulador manual. **Nota:** neste género de codificação, só pode estar na pista o veículo a codificar.

Codificação/Programação Autonomous Car

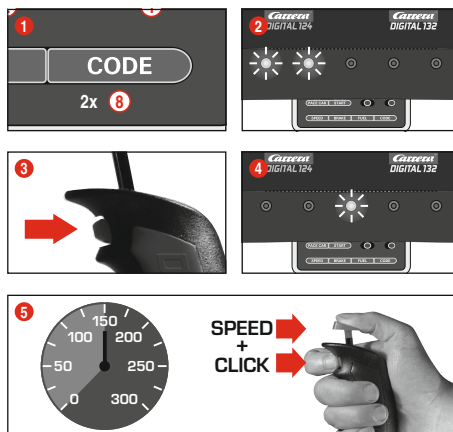

Coloque o veículo a codificar na pista com a Control Unit ligada e pressione 2 vezes a tecla „Code“ (8), fig. 1. Os primeiros dois LEDs da Control Unit acendem-se, fig. 2. Pressione agora a tecla da agulha do regulador manual, fig. 3; os LEDs 3-5 acendem-se uns a seguir aos outros. Aguarde até o LED central se acender novamente, fig. 4.

Actue o manípulo do regulador manual e acelere o veículo à velocidade desejada. Quando atingir a velocidade, pressione novamente a tecla da agulha, fig. 5. A codificação Autonomous Car está concluída.

Nota: neste género de codificação, só pode estar na pista o veículo a codificar. A programação Autonomous Car permanece programada até se codificar o veículo novamente. Em conjunto com a Position Tower, a função Autonomous Car é indicada sempre com o endereço 7.

Codificação/Programação Pace Car

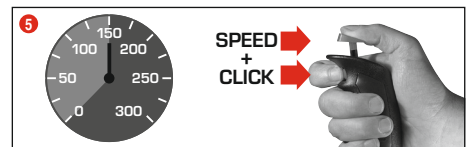
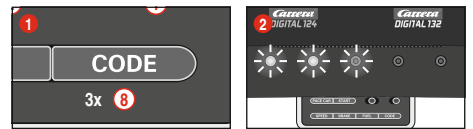

(somente em conjunto com Pit Stop Lane #20030356)

Coloque o veículo a codificar na pista com a Control Unit ligada e pressione 3 vezes a tecla „Code“ (8), fig. 1. Os primeiros três LEDs da Control Unit acendem-se, fig. 2.

Pressione agora a tecla da agulha do regulador manual, fig. 3; os LEDs 2-5 acendem-se uns a seguir aos outros. Aguarde até o LED central se acender novamente, fig. 4. Actue o manípulo do regulador manual e acelere o veículo à velocidade desejada. Quando atingir a velocidade, pressione novamente a tecla da agulha, fig. 5. A codificação da função Pace Car está concluída e o veículo segue para a Pit Stop Lane.

Nota: neste género de codificação, só pode estar na pista o veículo a codificar. A programação Pace Car permanece programada até se codificar o veículo novamente. Em conjunto com a Position Tower, a função Pace Car é indicada sempre com o endereço 8.

Função Pace Car avançada

Depois da codificação Pace Car estar concluída, o veículo nas primeiras voltas vai automaticamente para a Pit Lane. Para iniciar o Pace Car, pressione uma vez a tecla „Pace Car“ (4). Os LEDs 2 e 3 da Control Unit acendem-se e o Pace Car sai da Pit Lane. Agora o Pace Car circula sempre até se voltar a pressionar novamente a tecla „Pace Car“. Neste caso, o LED 2 apaga-se e o veículo segue automaticamente para a Pit Lane na volta em curso.

Indicação da posição para Autonomous Car e Pace Car

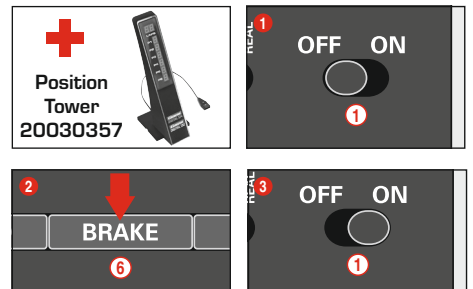

(só em conjunto com a Position Tower #20030357)

A posição do Autonomous Car (endereço 7) e do Pace Car (endereço 8) pode ser indicada na Position Tower. Esta função pode ser ligada na Control Unit. Conserve a tecla „BRAKE“ (6) pressionada, fig. 2, com a Control Unit desligada, ligue a pista e volte a soltar a tecla „BRAKE“. Esta função pode ser comutada, pressionando-se a tecla novamente:

- 1 LED aceso = nenhuma indicação
- 2 LEDs acesos = indicação na Position Tower

Defina a função desejada e confirme esta escolha com a tecla „START/ENTER“.

Definição da velocidade básica dos veículos

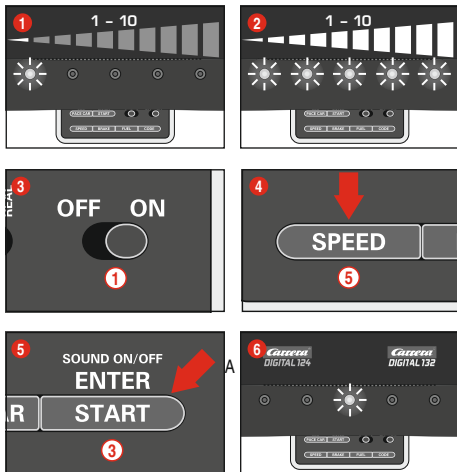

definição da velocidade básica pode ser efectuada individualmente para um e/ou mais veículos. Os veículos para os quais se pretende definir a velocidade têm que se encontrar na pista. A definição pode ser efectuada em 10 níveis sendo estes vários níveis assinalados pelos 5 LEDs em estado intermitente ou permanentemente acesos.

- 1 1 LED aceso = baixa velocidade
- 2 5 LEDs acesos = alta velocidade

Coloque na pista os veículos que pretende regular, com a Control Unit ligada e pressione uma vez a tecla „SPEED“ (5). Agora acende-se um determinado número de LEDs. Estes indicam a velocidade ultimamente aplicada. Pressione a tecla „SPEED“ (5) repetidamente até ter seleccionado a velocidade desejada. Confirme a selecção com a tecla „ENTER/START“ (3).

Uma luz breve corrida e o acendimento do LED central, confirmam que a definição está concluída, fig. 6.

Definição do comportamento de travagem dos veículos

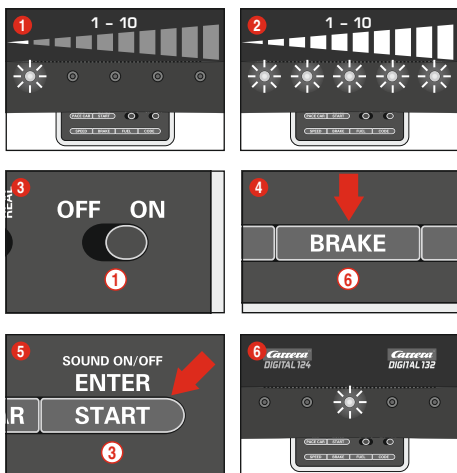

(só para os veículos comandados com o regulador manual)
A definição do comportamento de travagem pode ser efectuada individualmente para um e/ou mais veículos. Os veículos para os quais se pretende definir o comportamento de travagem têm que se encontrar na pista. A definição pode ser efectuada em 10 níveis sendo estes vários níveis assinalados pelos 5 LEDs em estado intermitente ou permanentemente acesos.

- 1 1 LED aceso = efeito de travagem fraco
- 2 5 LEDs acesos = efeito de travagem forte

Coloque na pista os veículos que pretende regular, com a Control Unit ligada e pressione uma vez a tecla „BRAKE“ (6). Agora acende-se um determinado número de LEDs. Estes indicam o nível de travagem ultimamente aplicado. Pressione a tecla „BRAKE“ (6) repetidamente até ter seleccionado o comportamento de travagem desejado. Confirme a selecção com a tecla „ENTER/START“ (3). Uma luz breve corrida e o acendimento do LED central, confirmam que a definição está concluída, fig. 6.

Definição do conteúdo do depósito

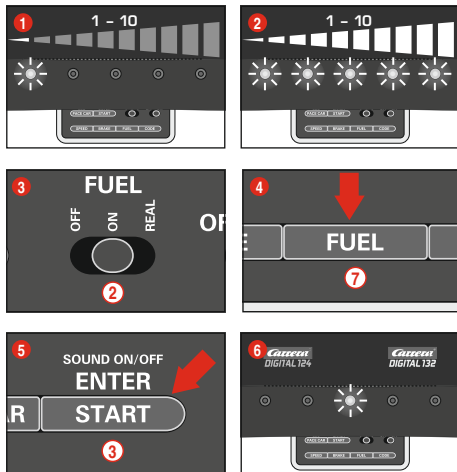

(só para os veículos comandados com o regulador manual)
A definição do conteúdo do depósito em conjunto com a Pit Lane (20030356) efectua-se simultaneamente para todos os veículos. A definição pode ser efectuada em 10 níveis sendo estes vários níveis assinalados pelos 5 LEDs em estado intermitente ou permanentemente acesos.

- 1 1 LED aceso = depósito com pouco conteúdo
- 2 5 LEDs aceso = depósito cheio

Coloque na pista os veículos que pretende regular, com a Control Unit ligada e ligue a função do depósito com o interruptor correção (2) fig. 3. Pressione uma vez a tecla „FUEL“ (7). Agora acende-se um determinado número de LEDs. Estes indicam o conteúdo do tanque ultimamente aplicado. Pressione a tecla „FUEL“ (7) repetidamente até atingir o conteúdo desejado para o depósito. Confirme a selecção com a tecla „ENTER/START“ (3). Uma luz breve corrida e o acendimento do LED central, confirmam que a definição está concluída, fig. 6.

Função avançada do depósito

Mediante o interruptor correção (2), é possível seleccionar 3 modos, fig. 3:

- OFF = Os veículos não consomem „gasolina“
- ON = Os veículos consomem „gasolina“
- REAL = A velocidade máxima depende do conteúdo do depósito / os veículos consomem „gasolina“ (só em conjunto com a Pit Lane 20030356 e/ou Pit Stop Lane 20030346 e o adaptador Pit Stop 20030361)

No modo „REAL-Mode“, o veículo com o depósito cheio é „mais pesado“, circula mais lentamente e o efeito de travagem é menor; com o depósito vazio, o veículo é „mais leve“, circula com maior rapidez e o efeito de travagem é maior. A indicação do conteúdo actual do depósito só é possível em conjunto com o Driver Display 20030353 e Pit Stop 20030356.

Abastecimento dos veículos com Pit Lane 20030356 e Driver Display 20030353

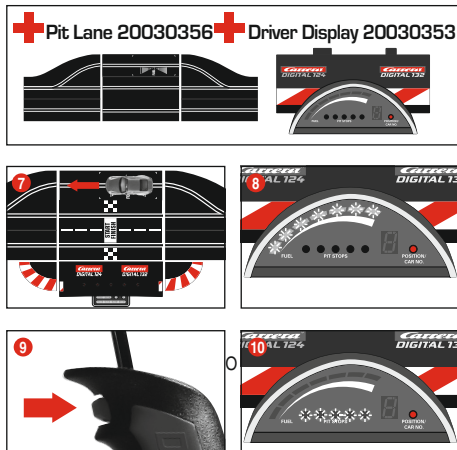

conteúdo actual do tanque pode ser lido na barra de indicação do Driver Display composta de 5 LEDs verdes e 2 vermelhos. Para abastecer, seguir com o veículo para a Pit Lane pelo sensor de abastecimento fig. 7. A barra de indicação começa a intermitir, fig. 8 e o veículo pode ser abastecido, mantendo-se pressionada a tecla da agulha, fig. 9. O número de abastecimentos é indicado pelos LEDs amarelos em estado intermitente ou permanentemente acesos, fig. 10 (ver também Driver Display).

Nota: os veículos com o depósito vazio não são considerados na contagem de voltas em conjunto com a Position Tower 20030357.

Definir o conteúdo do depósito no início da corrida

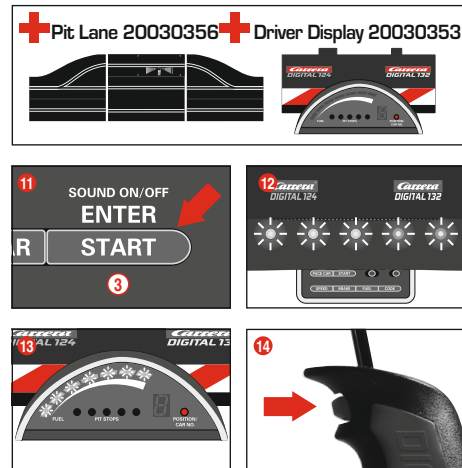

(só em conjunto com Pit Lane 20030356 e Driver Display 20030353)
Independentemente da definição básica, o conteúdo do depósito pode ser definido individualmente no início da corrida para as voltas de um e/ou mais veículos até à primeira paragem na gasolinera. Pressione uma vez a tecla „START/ENTER“ (3), os 5 LEDs da Control Unit estão permanentemente acesos, fig. 12, e a barra de indicação do(s) Driver Display(s) intermite, fig. 13. Clicando-se no botão da agulha do respectivo regulador manual, é possível alterar o nível do depósito, fig. 14.

Bloqueio dos botões de definições

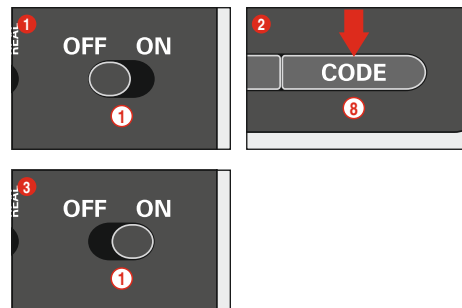

Para bloquear os botões de definições da velocidade (speed), do travão (brake) e do combustível (fuel) proceda como segue: Mantenha o botão „code“ (8) pressionado com a Control Unit desligada, depois ligue a Control Unit e liberte o botão „code“. Para anular o bloqueio, proceda da mesma forma.

Função avançada Pit Lane

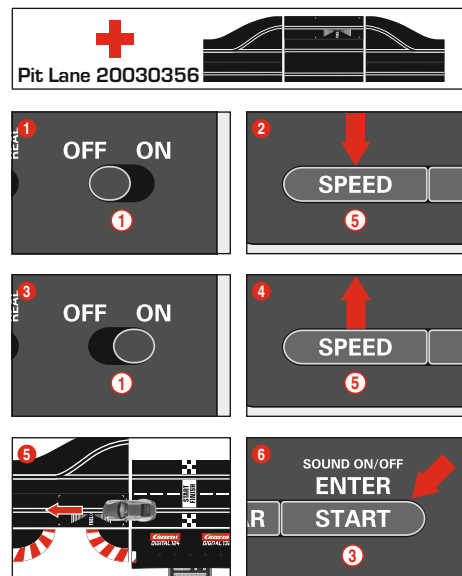

(só em conjunto com Pit Lane 20030356)
Há a possibilidade de ligar/desligar a função de contagem das voltas na Pit Lane 20030356 e/ou na Pit Stop Lane 20030346 com o

adaptador 20030361. Para isso, manter a tecla „SPEED“ (5) pressionada com a Control Unit desligada, depois ligar a Control Unit e soltar a tecla „SPEED“ (5). Pressionando-se novamente a tecla, acendem-se 1 ou 2 LEDs em função da definição.

- LED 1 = função de contagem das voltas desligada
- LED 1 + 2 = função de contagem das voltas ligada

Selecione a definição desejada e empurre ou circule com um veículo por cima do sensor da Pit Lane fig. (5). As definições são assumidas quando o veículo passar por cima do sensor. Para sair das definições, pressione a tecla „START/ENTER“ (3).

Ligar/desligar o som

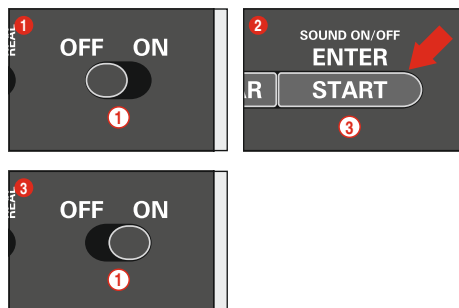

O som de confirmação da passagem por cima dos sensores e de operação das teclas, pode ser desligado. Para isso, mantenha a tecla „START/ENTER“ (3) pressionada com a Control Unit desligada, depois ligue a pista e volte a soltar a tecla „START/ENTER“ (3). O som de confirmação emitido ao ligar a Control Unit no entanto, não pode ser desligado.

Função reset

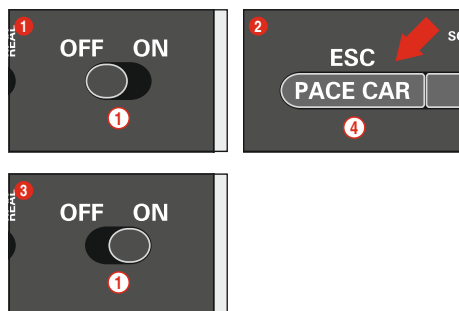

A Control Unit dispõe de uma função reset para restauração das definições de fábrica.

Para isto, mantenha a tecla „ESC/PACE CAR“ (4) pressionada com a Control Unit desligada, depois ligue a pista e volte a soltar a tecla. Todas as definições actuais para a velocidade, comportamento de travagem, conteúdo do depósito, som e contagem das voltas são repostas nas definições de fábrica. As definições dos veículos não são afectadas, desde que os veículos não se encontrem na pista.

Definições de fábrica:

- Velocidade = 10
- Comportamento de travagem = 10
- Conteúdo do depósito = 7
- Som = lig.
- Indicação da posição para Autonomous Car e Pace Car = deslig.

Função de poupança de electricidade

Depois de 20 minutos sem ser utilizada, a Control Unit muda para o modo de poupança de electricidade e desliga todos os displays tais como Position Tower, Driver Display e Startlight. Para reativar, desligar a unidade de comando ca. de 2-3 segundos e ligá-la novamente.

Todas as definições permanecem activadas.

Seqüência de partida

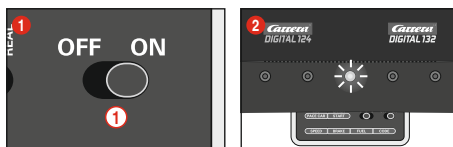

Circular sem seqüência de partida:

1. Ligue a Control Unit (ON-OFF)
2. O LED central fica permanentemente aceso passado aprox. 1 segundo e é emitido um breve sinal acústico, fig. (2)
3. Posicione o(s) veículo(s) no carril de conexão
4. Neste modo, a pista é libertada sem o sinal do semáforo de partida; pode-se arrancar imediatamente.

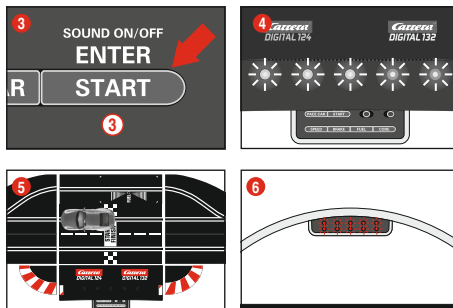

Circular com seqüência de partida:

Ao estabelecer-se a seqüência de partida, os indicadores são todos repostos.

1. Ligue a Control Unit (ON-OFF)
2. O LED central fica permanentemente aceso passado aprox. 1 segundo e é emitido um breve sinal acústico, fig. (2)
3. Em seguida, pressionar o botão de partida até se acenderem todos os LED's, fig. (4)
4. Posicione o(s) veículo(s) no carril de conexão fig. (5)
5. Pressionar novamente o botão de partida – a seqüência de partida é estabelecida; os LED's acendem-se e são emitidos sinais acústicos
6. Depois da fase do semáforo de partida ter decorrido (os LED's acendem-se um a um) a corrida está libertada, fig. (6)
7. Partida inválida: se durante a fase do semáforo de partida se actuar o regulador manual, isto é considerado como partida inválida. O veículo que invalidou a partida, arranca brevemente e a luz do respectivo LED desse veículo/regulador manual intermite. A corrida não é libertada; a partida tem que ser repetida.

Manutenção e conservação

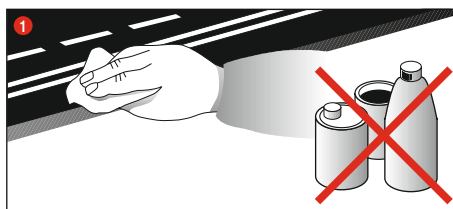

Para assegurar um funcionamento sem problemas da pista de corrida de automóveis, todas as peças da pista de corrida devem ser limpas regularmente. Retirar a ficha da rede eléctrica antes da limpeza.

1. **Percurso de corrida:** Manter as superfícies da pista de rolamento e as ranhuras da pista limpas com um pano seco. Não utilizar quaisquer solventes ou produtos químicos para a limpeza. Guardar a pista protegida contra poeira e num local seco quando esta não for utilizada, o melhor dentro da caixa de papelão original.

Eliminação de falhas Técnica de condução

Eliminação de falhas:

No caso de falhas, verifique, sff., o seguinte:

- Estão correctas as conexões eléctricas?
- Transformador e regulador manual correctamente conectados?
- Estão as junções da pista impeccáveis?
- Estão a pista de corrida e as ranhuras da pista limpas e livres de corpos estranhos?
- Estão as escovas em ordem e mantém contacto com as ranhuras da pista?
- Os veículos estão codificados correctamente para os respectivos reguladores manuais?
- No caso de curto-circuito eléctrico, a alimentação de corrente para a pista será desligada automaticamente por 5 segundos e isto será indicado por sinais acústico e óptico.
- Os veículos estão na pista no sentido correcto? Caso não funcione, comutar o interruptor de sentido de marcha no lado de baixo do veículo.

Aviso:

Numa corrida, pequenas peças do veículo, como spoiler e espelhos, necessárias para que o carro corresponda ao modelo original, podem soltar-se ou quebrar. Para que isso seja evitado, essas peças podem ser removidas antes da corrida.

Técnica de direcção:

- Nas rectas poderá dirigir rapidamente, antes das curvas deverá travar, na saída das curvas poderá novamente acelerar.
- Não manter presos ou bloquear os veículos com o motor em funcionamento, com isso, poderá ocorrer superaquecimento e avarias no motor.

Nota: aquando da utilização em sistemas de carris que não sejam de produção da Carrera, a quilha-guia existente terá de ser substituída pela quilha-guia especial (#20085309). Ruídos leves de circulação aquando da utilização da travessia Carrera (#20020587) ou da curva fechada 1/30° (#20020574), devem-se à escala original e não afectam o funcionamento correcto.

Todas as peças sobresselentes da Carrera podem ser adquiridos no Web Shop: carrera-toys.com

Dados técnicos

Tensão de saída · Transformador do brinquedo

	18 V	==	54 VA (Carrera DIGITAL 124)
	14,8 V	==	51,8 VA (Carrera DIGITAL 132)

Modos de corrente eléctrica

- 1.) Funcionamento lúdico = os veículos são actuados através do regulador manual
- 2.) Funcionamento em repouso = os reguladores manuais não são actuados, não há jogo de diversão
- 3.) Funcionamento stand-by = depois de aprox. 20 minutos em funcionamento de repouso, o carril de ligação muda para o modo de stand-by.
A luz LED apaga-se.
CONSUMO DE CORRENTE ELÉCTRICA < 0,5 watt / 0,5W
Para reativar, desligar a unidade de comando ca. de 2-3 segundos e ligá-la novamente. O circuito está de novo no modo de repouso.
- 4.) Estado desligado = o bloco de alimentação não está ligado à rede eléctrica



Este produto contém o símbolo de classificação da destruição de produtos eléctricos e electrónicos (WEEE), o que significa que o mesmo deve ser manuseado de acordo com a Directiva Europeia 2012/19/EU, de modo a ser reciclado ou desmontado, minimizando o seu impacto no meio ambiente.

Para mais informação, contacte as autoridades locais ou regionais. Os produtos electrónicos não incluídos no processo de escolha selectiva são potencialmente perigosos para o ambiente e para a saúde pública, devido à presença de substâncias perigosas.

Sommario

Indicazioni per la sicurezza	24
Descrizione	24
Funzioni	24
Contenuto della confezione	24
Avviso importante	24
Istruzioni di montaggio	24
Allacciamento elettrico	24
Connessioni	25
Elementi di comando	25
Codifica / programmazione delle vetture sui relativi comandi manuali	25
Codifica/programmazione Autonomous Car	25
Codifica/programmazione Pace Car	25
Indicazione della posizione per Autonomous e Pace Car	25
Impostazione della velocità base delle vetture	26
Impostazione del comportamento in frenata delle vetture	26
Impostazione del livello del carburante	26
Blocco dei tasti per impostazioni	26
Funzione Pit Lane estesa	26
Sound ON/OFF	27
Funzione reset	27
Funzione risparmio corrente	27
Sequenza di partenza	27
Manutenzione e cura	27
Rimozione dei disturbi/Tecnica di guida	27
Dati tecnici	27

Benvenuti

Benvenuti nel team Carrera!

Le istruzioni per l'uso contengono delle informazioni importanti relative al montaggio e l'impiego della Carrera DIGITAL 124 / 132 Control Unit.

Leggere quindi queste istruzioni per l'uso accuratamente e custodirle per una successiva consultazione. In caso di domande di chiarimento contattate la nostra distribuzione o visitate il nostro sito Web: carrera-toys.com

Controllare la completezza del contenuto e l'eventuale presenza di danni dovuti al trasporto. La confezione contiene anche delle informazioni importanti e quindi deve essere anche conservata.

Le auguriamo buon divertimento con la Sua nuova Carrera DIGITAL 124/132 Control Unit.

Indicazioni per la sicurezza

AVVERTENZA! Non adatto a bambini di età inferiore ai 36 mesi. Pericolo di soffocamento per ingestione di pezzi piccoli. Attenzione: pericolo di schiacciamento dovuto al funzionamento.

AVVERTENZA!

Questo oggetto contiene magneti o componenti magnetici. Un magnete che si attacca a un altro magnete o a un oggetto metallico all'interno del corpo umano può provocare lesioni gravi o mortali. In caso di ingestione o inalazione di magneti, richiedere immediatamente assistenza medica.

AVVERTENZA!

L'uso del caricabatterie deve essere permesso solo a bambini dell'età minima di 8 anni. Si devono impartire istruzioni sufficienti che consentano al bambino di usare il caricabatterie in modo sicuro e si deve spiegare chiaramente che non si tratta di un giocattolo e quindi non deve essere usato per giocare.

• Il trasformatore non è un giocattolo! I collegamenti del trasformatore non devono essere cortocircuitati! Informazione per i genitori: Il trasformatore deve essere regolarmente controllato per l'eventuale presenza di danneggiamenti dei conduttori, della spina oppure del contenitore! Usare il giocattolo solo con i trasformatori raccomandati. Nel caso in cui il trasformatore dovesse essere danneggiato, questo non deve più essere usato. Usare la pista solo con un trasformatore. Quando il giocattolo non viene utilizzato per intervalli di tempo relativamente lunghi, si consiglia di staccare il trasformatore dalla rete di alimentazione. Non aprire il contenitore del trasformatore e dei regolatori della velocità!

Avvertenza per i genitori:

I trasformatori e gli alimentatori per giocattoli non devono essere considerati a loro volta giocattoli. I bambini ne possono fare uso solo in presenza dei genitori.

- Controllare regolarmente la pista, le vetture e il caricabatterie per verificare la presenza di eventuali danni conduttori, spine e contenitori! Sostituire i componenti difettosi.
- La pista non è idonea per l'impiego in ambienti aperti oppure in ambienti umidi! Mante-nere i liquidi ad una distanza di sicurezza.
- Non mettere parti metalliche sulla pista, onde evitare dei cortocircuiti. Non mettere la pista nelle immediate vicinanze di oggetti delicati, poiché l'eventuale autoveicolo scaraventato fuori dalla pista potrebbe provocare dei danneggiamenti.
- Prima di eseguire la pulizia o la manutenzione estrarre la spina elettrica! Per la pulizia utilizzare un panno umido, non usare solventi o prodotti chimici. Se la pista non viene utilizzata, custodirla in un luogo

protetto dalla polvere e asciutto, o meglio ancora nel cartone originale.

- Non azionare l'autopista all'altezza degli occhi o del viso, le auto in corsa che sbandano ed escono dalla carreggiata possono provocare lesioni.
- L'uso improprio del trasformatore può causare scosse elettriche.
- Il giocattolo può essere collegato solo ad apparecchi della classe di protezione II.
- Il giocattolo e il caricabatterie possono essere usati solo con un trasformatore per giocattoli.
- Non usare con trasformatori regolabili!
- Se il cavo di connessione allarete di questo apparecchio è danneggiato, per evitare pericoli deve essere inviato al servizio assistenza della ditta Stadlbauer o sostituito da una persona opportunamente qualificata.

Nota:

Mettere di nuovo in funzione il veicolo solo quando completamente montato. Il montaggio può essere eseguito solo da persone adulte. Conservare le istruzioni per l'uso perché contengono indicazioni importanti.

Al riguardo osservare anche le istruzioni per l'uso della confezione base Carrera DIGITAL 124/132!

Descrizione

La Control Unit è l'unità centrale che comanda l'intera gara. Con diversi tasti di comando si possono effettuare numerose impostazioni e la programmazione della velocità, il comportamento in frenata, il livello del carburante delle vetture e la funzione Pace Car e Pit Stop. La Control Unit è inoltre l'unità di interfaccia per alimentatore, comando manuale, scatola di estensione del comando manuale, Wireless Tower, unità PC e contagiri 20030342.

Funzioni

- Programmazione delle vetture
- Impostazione della velocità massima delle vetture
- Impostazione del comportamento in frenata delle vetture
- Funzione di rifornimento inseribile/disinseribile
- Impostazione del livello del carburante delle vetture all'inizio della gara (solo in collegamento con Pit Stop 20030356 e Driver Display 20030353)
- Controllo del comportamento su pista a funzione rifornimento inserita nel Real-Mode
- Possibilità di rifornimento individuale in collegamento con Pit Lane 20030356 e Driver Display 20030353
- Funzione contagiri attivabile / disattivabile nella Pit Lane 20030356
- Funzione Pace Car
- Conteggio dei giri in collegamento con la Position Tower 20030357
- Funzione di visualizzazione attivabile/disattivabile per Pace Car e Autonomous Car sulla Position Tower
- Sound attivabile/disattivabile della Control Unit
- Comando dello Startlight 20030354
- Funzione reset
- Modo risparmio corrente
- Blocco dei tasti per impostazioni

Contenuto della confezione

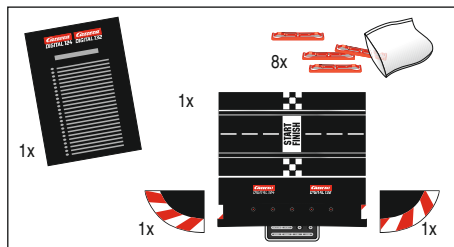

- 1 Carrera DIGITAL 124/132 Control Unit
- 1 Pezzo finale destra
- 1 Pezzo finale sinistra
- 8 Bloccaggio di tratti della pista

Istruzioni per l'uso

Controllare la completezza del contenuto e l'eventuale presenza di danni dovuti al trasporto. La confezione contiene anche delle informazioni importanti e quindi deve essere anche conservata.

Avviso importante

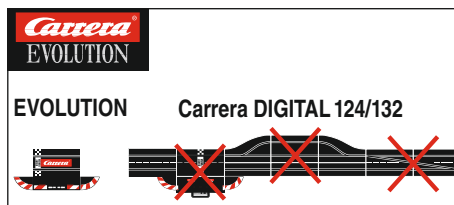

Si prega di considerare che Evolution (sistema analogico) ed Carrera DIGITAL 124/132 (sistema digitale) sono due sistemi distinti e completamente autonomi. Desideriamo sottolineare espressamente di separare i due sistemi durante l'allestimento della pista. Vale a dire che in un tratto non deve essere presente alcun pezzo di collegamento di Evolution con il pezzo di collegamento incl. Black Box di Carrera DIGITAL 124/132. Neanche quando solo uno dei pezzi di collegamento (pezzo di collegamento Evolution o pezzo di collegamento Carrera DIGITAL 124/132 incl. Black Box) è collegato all'alimentazione elettrica. Inoltre, in una pista Evolution non possono essere montati neanche tutti gli altri componenti di Carrera DIGITAL 124/132 (scambi, contagiri elettronico, Pit Stop), vale a dire quindi che non possono essere utilizzati in modo analogico. In caso di inosservanza delle avvertenze riportate sopra non è possibile escludere che i componenti Carrera DIGITAL 124/132 si possano rompere, in questo caso non si ha diritto ad alcuna prestazione di garanzia.

Istruzioni di montaggio

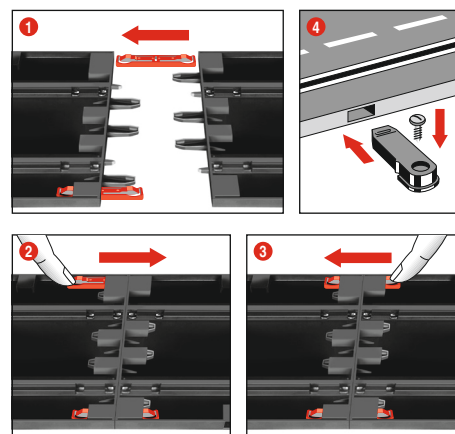

1 + 2 + 3 Prima del montaggio inserire i clip di collegamento nella rotaia come illustrato nella fig. 1. Unire le rotaie su una base piana. Muovere le clip di collegamento come nella fig. 2 in direzione della freccia fino a che si sente lo scatto d'incastro. La clip di collegamento può essere inserita anche in un secondo momento. Lo sblocco delle clip di collegamento è possibile in entrambe le direzioni premendo semplicemente verso il basso la linguetta di serraggio (vedi fig. 3).

4 Fissaggio: Per il fissaggio degli elementi della pista su una piastra/pannello vengono utilizzati i sistemi di bloccaggio (N. art. 20085209) (non compresi nella confezione).

Nota:

I tappeti non costituiscono una base di appoggio ideale, a causa della carica statica, la formazione di peluggine e la facile infiammabilità.

Allacciamento elettrico

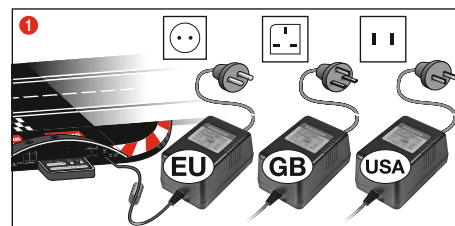

1 Collegare la spina del trasformatore alla Control Unit.

Nota: Per evitare eventuali cortocircuiti e scosse elettriche, il giocattolo non deve essere collegato con nessun apparecchio elettrico, spine e cavi esterni oppure con altri giochi o oggetti esterni. La pista per gare automobilistiche Carrera DIGITAL 124/132 funziona in maniera perfetta solo con ultrasmotore originale Carrera DIGITAL 124/132.

Usare l'interfaccia PC (PC Unit) solo in collegamento con la PC Unit Carrera.

Connessioni

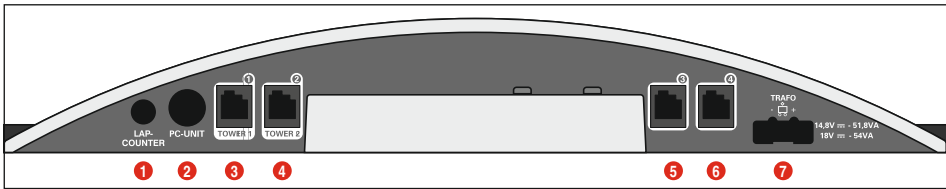

- Connessioni (da sinistra a destra):
- 1 Connessione per il contaggi 20030342
 - 2 Connessione per l'unità PC o per il conta giri 20030355 o App Connect 20030369
 - 3 Connettore 1 per comando manuale, scatola di estensione del comando manuale o ricevitore WIRELESS+
 - 4 Connettore 2 per WIRELESS Tower 20010108
 - 5 Connettore 3 per comando manuale
 - 6 Connettore 4 per comando manuale
 - 7 Connessione per alimentatore DIGITAL 124 / DIGITAL 132

Indicazioni generali sui connettori 1-4:
 Se si usa un ricevitore WIRELESS+, questo deve essere collegato al connettore 1. A scelta può essere collegata una seconda torre WIRELESS 20010108 al connettore 2. Se si usa solo il ricevitore WIRELESS+, il connettore 2 non deve essere occupato.

Sui connettori 3 e 4 possono poi essere usati comandi manuali collegati via cavo. Assicurarsi che questi utilizzino gli indirizzi 5 e 6.

Se viene usata una scatola di estensione del comando manuale 20030348, deve essere collegata con il connettore 1. L'associazione degli indirizzi delle vetture avviene poi come indicato qui di seguito:

- Scatola di estensione del comando manuale = indirizzi 1, 3 e 4
- Connettore 2 = indirizzo 2
- Connettore 3 = indirizzo 5
- Connettore 4 = indirizzo 6

NB:
 la combinazione sistema WIRELESS e scatola di estensione del comando manuale non è possibile!

Elementi di comando

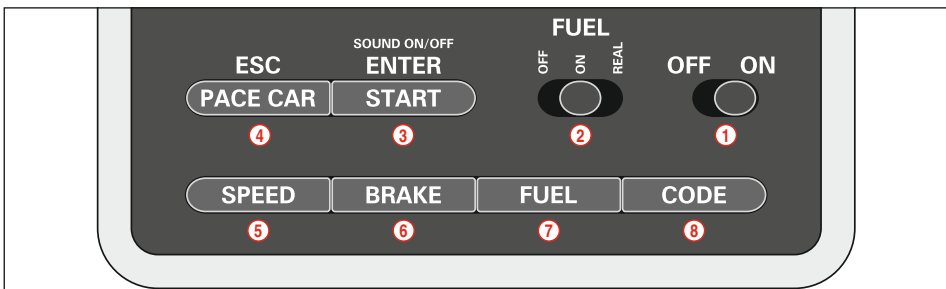

- 1 Interruttore ON/OFF
- 2 Interruttore per la funzione rifornimento
- 3 Tasto avvio per l'inizio della gara / tasto di conferma per la programmazione
- 4 Tasto per pace Car / interruzione della programmazione
- 5 Tasto per l'impostazione della velocità base
- 6 Tasto per l'impostazione del comportamento in frenata
- 7 Tasto per l'impostazione del livello del carburante

- 8 Tasto per la programmazione delle vetture

Indicazioni generali per l'uso

Alcuni tasti hanno un'occupazione multipla. L'impostazione di alcune funzioni avviene mediante combinazioni di tasti. Tutti i processi di programmazione possono essere interrotti con il tasto 4 „ESC/PACE CAR“. Altri dettagli più avanti.

Nota: con questo tipo di codifica, sulla pista deve sempre trovarsi **solo la vettura da codificare**. La programmazione dell'Autonomous Car viene mantenuta finché la vettura viene ricodificata. L'Autonomous Car in collegamento con la Position Tower viene sempre indicata con l'indirizzo 7.

Codifica/programmazione Pace Car

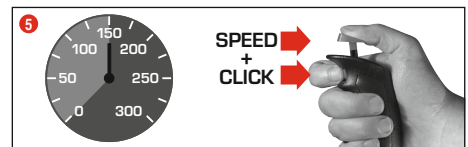

(solo in collegamento con Pit Stop Lane #20030356)
 A Control Unit inserita, mettere la vettura da codificare sulla pista e premere 3 volte il tasto „Code“ (8), ill. 1. I primi tre LED sulla Control Unit si illuminano, ill. 2. Ora premere il tasto scambio del comando manuale, ill. 3; i LED 2-5 ora si accendono uno dopo l'altro. Attendere finché il LED centrale si illumina nuovamente, ill. 4. Azionare il pulsante del comando manuale e portare la vettura alla velocità desiderata. Quando viene raggiunta, premere di nuovo il tasto scambio, ill. 5. La codifica della Pace Car è così conclusa e la vettura si porta nella Pit Stop Lane.

Nota: con questo tipo di codifica, sulla pista deve sempre trovarsi **solo la vettura da codificare**. La programmazione della Pace Car viene mantenuta finché la vettura viene ricodificata. La Pace Car in collegamento con la Position Tower viene sempre indicata con l'indirizzo 8.

Funzione Pace Car estesa

A codifica della Pace Car avvenuta, nei primi giri essa si porta automaticamente nella Pit Lane. Per avviare la Pace Car, premere una volta il tasto „Pace Car“ (4). I LED 2 e 3 sulla Control Unit si illuminano e la Pace Car lascia la Pit Lane. Ora la Pace Car continua a girare finché non viene ripremuto il tasto „Pace Car“. Il LED 2 si spegne e la vettura si porta automaticamente nella Pit Lane durante il giro attuale.

Codifica / programmazione delle vetture sui relativi comandi manuali



Mettere la vettura da codificare sulla pista e attivare la Control Unit. Premere una volta il tasto „Code“ (8), ill. 1; il primo LED si illumina, ill. 2. Premere poi una volta il tasto scambio sul relativo comando manuale, ill. 3.
 In caso di vetture con luci, esse iniziano a lampeggiare e sulla Control Unit si illuminano uno dopo l'altro i LED 2-4. A codifica avvenuta, si illumina permanentemente il LED centrale (ill. 4) e la vettura è stata associata al comando manuale.
Nota: con questo tipo di codifica, sulla pista deve sempre trovarsi **solo la vettura da codificare**.

Codifica/programmazione Autonomous Car

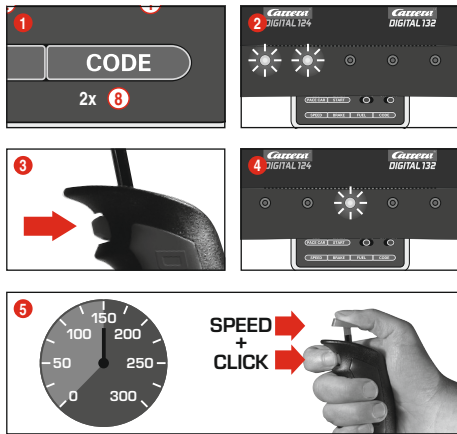

A Control Unit inserita, mettere la vettura da codificare sulla pista e premere 2 volte il tasto „Code“ (8), ill. 1. I primi due LED sulla Control Unit si illuminano, ill. 2. Ora premere il tasto scambio del comando manuale, ill. 3; i LED 3-5 si accendono uno dopo l'altro. Attendere finché il LED centrale si illumina nuovamente, ill. 4. Azionare il pulsante del comando manuale e portare la vettura alla velocità desiderata. Quando viene raggiunta, premere di nuovo il tasto scambio, ill. 5.
 La codifica dell'Autonomous Car è così conclusa.

Indicazione della posizione per Autonomous e Pace Car

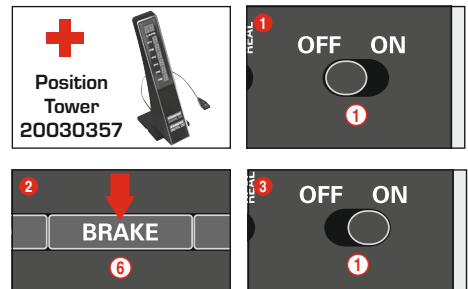

(solo in collegamento con Position Tower #20030357)
 La posizione della Autonomous Car (indirizzo 7) e della Pace Car (indirizzo 8) può essere visualizzata sulla Position Tower. Questa funzione può essere attivata sulla Control Unit. A Control Unit disattivata, tenere premuto il tasto „BRAKE“ (6), ill. 2, accendere la pista e rilasciare il tasto „BRAKE“. La funzione può essere commutata ripremendo il tasto.

- 1 LED acceso = nessuna visualizzazione
- 2 LED accesi = visualizzazione sulla Position Tower

Impostare la funzione desiderata e confermare la scelta con il tasto „START/ENTER“.

Impostazione della velocità base delle vetture

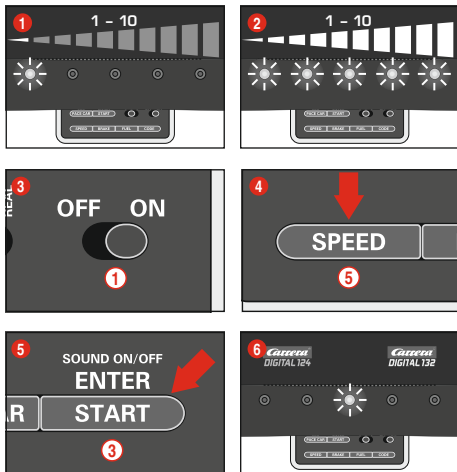

L'impostazione della velocità base può essere eseguita individualmente o per più vetture. Quelle da impostare devono trovarsi sulla pista. L'impostazione può essere eseguita in 10 livelli. I 5 LED segnalano i diversi livelli lampeggiando o illuminandosi permanentemente.

- 1 1 LED illuminato = bassa velocità
- 2 5 LEDs illuminati = alta velocità

A Control Unit attivata, mettere le vetture da impostare sulla pista e premere una volta il tasto „SPEED“ (5). Si illumina un determinato numero di LED che indicano il livello di velocità utilizzato per ultimo. Premere il tasto „SPEED“ (5) finché viene selezionata la velocità base desiderata. Confermare la scelta con il tasto „ENTER/START“ (3). Una breve accensione della luce a scorrimento e l'illuminarsi del LED centrale confermano la conclusione dell'impostazione, ill. 6.

Impostazione del comportamento in frenata delle vetture

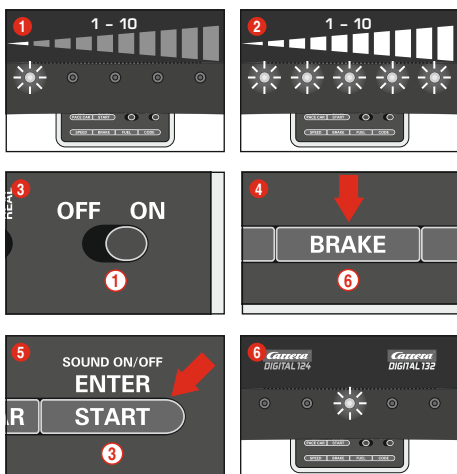

(solo per vetture controllate con comando manuale)

L'impostazione del comportamento in frenata può avvenire individualmente per una e/o più vetture. Quelle da impostare devono trovarsi sulla pista. L'impostazione può avvenire in 10 livelli. Lampeggiando o illuminandosi permanentemente, i 5 LED segnalano i diversi livelli.

- 1 1 LED illuminato = debole effetto frenante
- 2 5 LEDs illuminati = forte effetto frenante

A Control Unit attivata, mettere le vetture da impostare sulla pista e premere una volta il tasto „BRAKE“ (6). Si illumina un determinato numero di LED che indicano il livello di frenata utilizzato per ultimo. Premere il tasto „BRAKE“ (6) finché viene selezionato il comportamento in frenata desiderato. Confermare la scelta con il tasto „ENTER/START“ (3).

Una breve accensione della luce a scorrimento e l'illuminarsi del LED centrale confermano la conclusione dell'impostazione, ill. 6.

Impostazione del livello del carburante

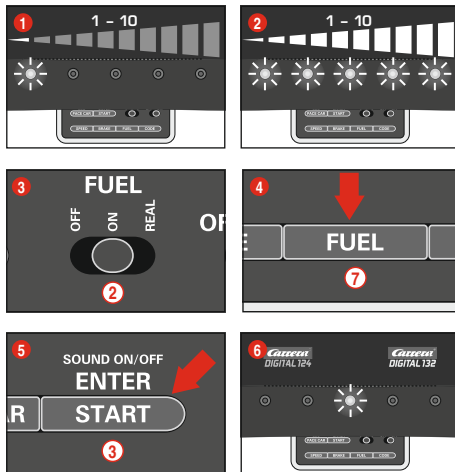

(solo per vetture controllate con comando manuale)

L'impostazione del livello del carburante in collegamento con la Pit Lane (20030356) avviene contemporaneamente per tutte le vetture. Può avvenire in 10 stadi. Lampeggiando o illuminandosi permanentemente, i 5 LED segnalano i diversi stadi.

- 1 1 LED illuminato = basso livello del carburante
- 2 5 LEDs illuminati = serbatoio pieno

A Control Unit attivata, mettere le vetture da impostare sulla pista e con l'interruttore a scorrimento (2) attivare la funzione di rifornimento, ill. 3. Premere una volta il tasto „FUEL“ (7). Si illumina un determinato numero di LED che indicano il livello del carburante utilizzato per ultimo. Premere il tasto „FUEL“ (7) finché viene selezionato il livello del carburante desiderato. Confermare la scelta con il tasto „ENTER/START“ (3). Una breve accensione della luce a scorrimento e l'illuminarsi del LED centrale confermano la conclusione dell'impostazione, ill. 6.

Funzione di rifornimento estesa

Con l'interruttore a scorrimento (2) si possono selezionare 3 modi, ill. 3.

- OFF = le vetture non consumano „benzina“
- ON = le vetture consumano „benzina“
- REAL = velocità massima dipendente dal livello del carburante / le vetture consumano „benzina“ (solo in collegamento con Pit Lane 20030356 o Pit Stop Lane 20030346 e Pit Stop Adapter Unit 20030361)

Nel „REAL-Mode“, con il serbatoio pieno la vettura è „più pesante“, è più lenta e ha un minor effetto frenante; la vettura con il serbatoio vuoto è „più leggera“, è più veloce e ha un maggior effetto frenante. Un'indicazione del livello attuale del serbatoio e del „consumo di benzina“ può avvenire solo in collegamento con il Driver Display 20030353 e Pit Stop 20030356.

Rifornimento delle vetture con Pit Lane 20030356 e Driver Display 20030353

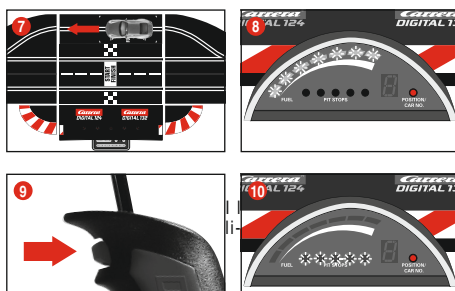
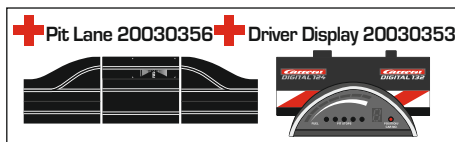

Il livello attuale del carburante della vettura può essere letto mediante l'indicatore a barre con 5 LED verdi e 2 rossi del Driver Display. Per il rifornimento transitare con la vettura nella Pit Lane sopra l'apposito sensore ill. 7. L'indicatore a barre inizia a lampeggiare, ill. 8 e la vettura può essere rifornita tenendo premuto il tasto scambio ill. 9. Il numero dei processi di rifornimento viene indicato dal lampeggiare o illuminarsi dei LED gialli, ill. 10 (vedi anche Driver Display).

Nota: le vetture con il serbatoio vuoto non vengono considerate nel conteggio dei giri in collegamento con la Position Tower 20030357.

Impostazione del livello del carburante all'avvio della gara

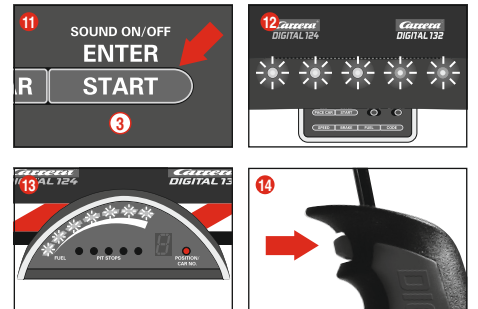
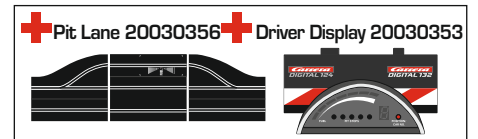

(solo in collegamento con Pit Lane 20030356 e Driver Display 20030353)

Indipendentemente dall'impostazione base del livello del carburante, all'inizio di una gara si può impostare il livello del carburante individualmente per una e/o più vetture per i giri fino al primo rifornimento. Premere una volta il tasto „START/ENTER“ (3); i 5 LED sulla Control Unit si illuminano permanentemente, ill. 12 e l'indicatore a barre del/dei Driver Display lampeggia, ill. 13. Cliccando il tasto scambio sul relativo comando manuale, si può modificare il livello del carburante nel serbatoio, ill. 14.

Blocco dei tasti per impostazioni

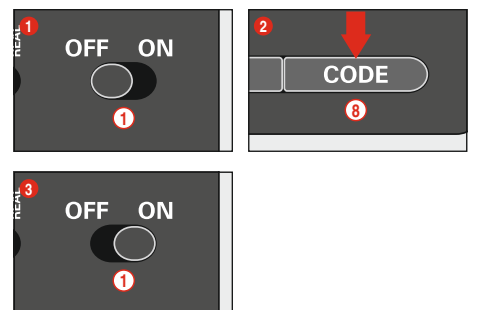

Per bloccare i tasti per le impostazioni di Speed, Brake e Fuel, procedere come segue:

A Control Unit disattivata, tenere premuto il tasto Code (8), attivare poi la Control Unit e rilasciare il tasto. Per annullare il blocco, ripetere il procedimento.

Funzione Pit Lane estesa

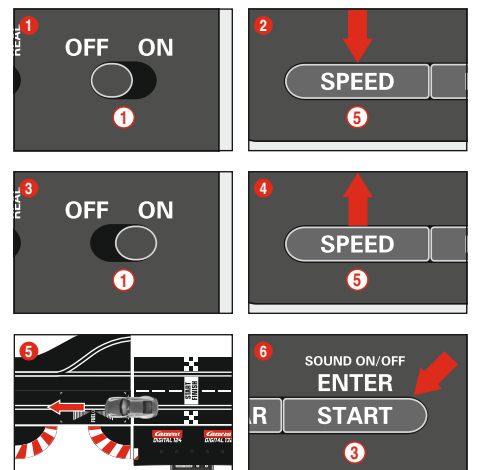

(solo in collegamento con Pit Lane 20030356)

Esiste la possibilità di attivare/disattivare la funzione conteggio giri nella Pit Lane 20030356 o Pit Stop Lane 20030346 con la Pit Stop

Adapter Unit 20030361. A Control Unit disattivata, tenere premuto il tasto „SPEED“ (5), attivare la Control Unit e rilasciare il tasto „SPEED“ (5). Premendo nuovamente il tasto, secondo l'impostazione si illuminano 1 o 2 LED.

- LED 1 = funzione conteggio giri disattivata
- LED 1 + 2 = funzione conteggio giri attivata

Scegliere l'impostazione desiderata e transitare con un veicolo sopra il sensore della Pit Lane, ill. (5). Le impostazioni vengono salvate durante il passaggio. Per terminare le impostazioni, premere il tasto „START/ENTER“ tasto (3).

Sound ON/OFF

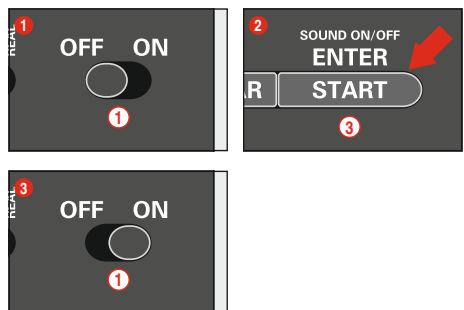

Il segnale acustico di conferma durante il transito sui sensori e dell'azionamento dei tasti può essere disattivato. Per questo, a Control Unit disattivata, tenere premuto il tasto „START/ENTER“ (3), accendere la pista e rilasciare il tasto „START/ENTER“ (3). Il segnale acustico di conferma all'attivazione della Control Unit non può tuttavia essere disattivato.

Funzione reset

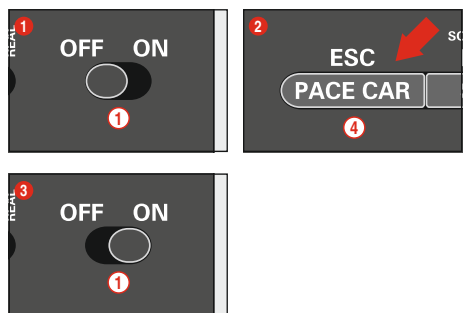

Per ripristinare le impostazioni della fabbrica, la Control Unit dispone di una funzione reset. Per questo, a Control Unit disattivata, tenere premuto il tasto „ESC/PACE CAR“ (4), accendere la pista e rilasciare il tasto. Tutte le impostazioni effettuate per velocità, comportamento in frenata, livello carburante, sound e conteggio giri, vengono resettate sull'impostazione della fabbrica. Se le vetture non si trovano sulla pista, le loro impostazioni non vengono resettate.

Impostazioni della fabbrica:

- Velocità = 10
- Comportamento in frenata = 10
- Livello carburante = 7
- Sound = On
- Indicazione della posizione per Autonomous e Pace Car = OFF

Funzione risparmio corrente

Se inutilizzata per 20 minuti, la Control Unit commuta nel modo risparmio corrente e disattiva tutte le indicazioni come Position Tower, Driver Display e Startlight. Per riattivare, spegnere la Control Unit per ca. 2-3 secondi e riaccendere.

Tutte le impostazioni vengono mantenute.

Sequenza di partenza

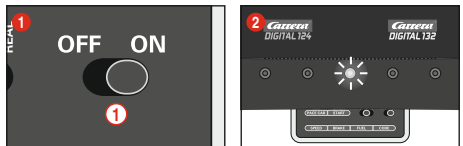

Correre senza sequenza di partenza:

1. Accendere la Control Unit (ON-OFF)
2. Dopo ca. 1 secondo il LED centrale si illumina permanentemente e risuona un breve segnale acustico, ill. (2)
3. Posizionare la/le vettura/e sulla rotaia di collegamento
4. In questa modalità, la pista è sbloccata senza segnale del semaforo, si può partire immediatamente.

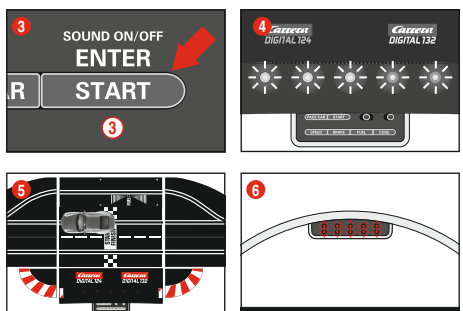

Correre con sequenza di partenza

Durante l'avvio della sequenza di partenza, tutte le indicazioni vengono resettate.

1. Accendere la Control Unit (ON-OFF)
2. Dopo ca. 1 secondo il LED centrale si illumina permanentemente e risuona un breve segnale acustico, ill. (2)
3. In seguito premere il pulsante d'avvio finché tutti i LED si illuminano, ill. (4)
4. Posizionare il/le vettura/e sulla rotaia di collegamento, ill. (5)
5. Premere nuovamente il pulsante d'avvio, viene avviata la sequenza di partenza, i LED si illuminano e risuonano segnali acustici.
6. Al termine della fase del semaforo (i LED si illuminano singolarmente), la gara può iniziare, ill. (6)
7. Falsa partenza: se durante la fase del semaforo viene azionato il comando manuale di una vettura, questo viene considerata una falsa partenza. La vettura che l'ha causata parte per un breve tratto e il LED della vettura/ comando manuale interessato lampeggia. La gara viene bloccata e si deve ripartire.

Manutenzione e cura

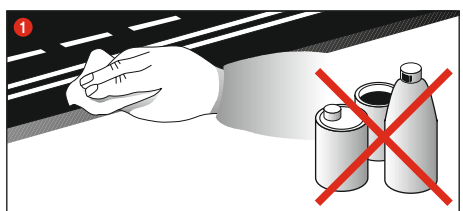

Per garantire un perfetto funzionamento della pista è necessario pulire ad intervalli regolari tutti i componenti della pista. Prima di eseguire la pulizia estrarre la spina elettrica.

- 1 **Percorso di gara:** Mantenere pulita la superficie della pista e le gole della rotaia servendosi di un panno asciutto. Per la pulizia non usare nessun solvente o prodotto chimico. Se la pista non viene utilizzata, custodirla in un luogo protetto dalla polvere e asciutto, o meglio ancora nel cartone originale.

Rimozione dei disturbi Tecnica di guida

Rimozione dei disturbi:

In caso di disturbi controllare i seguenti punti:

- Allacciamenti elettrici corretti?
- Trasformatore e comando manuale sono collegati correttamente?
- Il collegamento degli elementi ad innesto della pista è in ordine?
- La pista e le gole della rotaia sono pulite ed esenti da corpi estranei?
- I contatti striscianti sono in ordine e hanno il contatto con la rotaia della corrente?
- Le auto sono codificate correttamente sul comando manuale corrispondente?
- In caso di cortocircuito elettrico, l'alimentazione di corrente della pista viene interrotta automaticamente per 5 secondi e vengono emessi segnali acustici e ottici.
- Le auto sono in direzione di corsa sulla pista? Se l'interruttore per la direzione della corsa non funziona cambiare sul lato inferiore dell'auto.

Avvertenza:

Durante il gioco è possibile che piccole parti dell'autoveicolo, per es. spoiler o specchietti che sono così riprodotti per restare fedeli all'originale, possano allentarsi o rompersi. Per evitare che ciò avvenga si consiglia di togliere queste piccole parti prima di iniziare il gioco.

Tecnica di guida:

- In rettilineo si può andare veloci, prima della curva si dovrebbe frenare, all'uscita della curva si può riaccelerare
- Non tenere ferme o bloccare le vetture a motore acceso. Questo può causare surriscaldamenti e danni al motore.

Avvertenza: se si usano sistemi di piste non prodotti dalla Carrera, sostituire la linguetta guida esistente con quella speciale (#20085309). Piccoli rumori di crociera durante l'uso della sopraelevata Carrera (#20020587) o della curva parabolica 1/30° (#20020574) sono dovuti all'originalità in scala e non influenzano il normale funzionamento del gioco.

Tutti i pezzi di ricambio Carrera sono disponibili sul Web Shop: carrera-toys.com

Dati tecnici

Tensione d'uscita · Trasformatore per giocattoli

	18 V	==	54 VA (Carrera DIGITAL 124)
	14,8 V	==	51,8 VA (Carrera DIGITAL 132)

Modi elettrici

- 1.) Gioco attivo = le vetture vengono azionate con i comandi manuali
- 2.) Gioco inattivo = i comandi manuali non vengono azionati, nessun gioco
- 3.) Stand-by = dopo ca. 20 minuti di gioco inattivo, la rotaia di collegamento commuta nel modo stand-by. Il LED non è più acceso.
CONSUMO DI CORRENTE < 0,5 WATT / 0,5W
Per riattivare, spegnere la Control Unit per ca. 2-3 secondi e riaccendere. La pista si ritrova poi nella modalità standby.
- 4.) Stato OFF = alimentatore staccato dalla rete elettrica



Questo prodotto riporta il simbolo selettivo dei prodotti di scarto per dispositivi elettrici ed elettronici (WEEE). Ciò significa che il prodotto deve essere gestito in conformità alla Direttiva Europea 2012/19/EU per essere riciclato o smantellato per minimizzare il suo impatto sull'ambiente.

Per ulteriori informazioni, si prega di contattare le vostre autorità regionali o locali.

I prodotti elettronici non inclusi nel processo di scelta selettiva sono potenzialmente pericolosi per l'ambiente e la salute umana a causa della presenza di sostanze pericolose.

Inhoudsopgave

Veiligheidsinstructies.....	28
Beschrijving.....	28
Funcities.....	28
Verpakkingsinhoud.....	28
Belangrijk advies.....	28
Opbouwhandleiding.....	28
Elektrische aansluiting.....	28
Aansluitingen.....	29
Bedieningselementen.....	29
Codering/Programmering van de voertuigen op de overeenkomstige handregelaars.....	29
Codering/Programmering Autonomous Car.....	29
Codering/Programmering Pace Car.....	29
Indicatie van de positie voor Autonomous en Pace Car.....	29
Instelling van de basissnelheid van de voertuigen.....	30
Instelling van het remgedrag van de voertuigen.....	30
Instelling van de tankinhoud.....	30
Toetsenvergrendeling voor instellingen.....	30
Uitgebreide Pit Lane functie.....	30
Sound ON/OFF.....	31
Reset-functie.....	31
Stroombesparingsfunctie.....	31
Startsequentie.....	31
Onderhoud en verzorging.....	31
Oplossen van fouten/Rijtechniek.....	31
Technische gegevens.....	31

Welkom

Hartelijk welkom in het team Carrera!
De bedieningshandleiding bevat belangrijke informatie over de opbouw en bediening van uw Carrera DIGITAL 124/132 Control Unit. Gelieve deze zorgvuldig te lezen en aansluitend te bewaren. Gelieve u bij eventuele vragen tot onze verkoop te wenden of onze internetpagina te bezoeken: carrera-toys.com

Gelieve de inhoud op volledigheid en eventuele transportschade te controleren. De verpakking bevat belangrijke informatie en dient eveneens te worden bewaard.

Wij wensen u veel pret met uw nieuwe Carrera DIGITAL 124/132 Control Unit.

Veiligheidsinstructies

• WAARSCHUWING! Voor kinderen onder de 36 maanden niet geschikt. Verstikkingsgevaar vanwege kleine onderdelen die kunnen worden ingeslikt. Pas op: Door bepaalde functies bestaat er klemgevaar.

• WAARSCHUWING! Dit speelgoed bevat magneten of magnetische onderdelen. Magneten die in het menselijk lichaam aan elkaar of aan een metaal voorwerp hechten, kunnen een ernstig of dodelijk letsel veroorzaken. Raadpleeg onmiddellijk een arts indien magneten worden ingeslikt of ingeademd.

• WAARSCHUWING! Alleen kinderen van ten minste 8 jaar mag men de acculader laten gebruiken. Hierbij dient men voldoende instructies te geven, zodat het kind in staat is de acculader op een veilige manier te gebruiken. Er dient met name ook op te worden gewezen dat de lader geen speelgoed is en dat het kind er niet mee mag spelen.

• De transformator is geen speelgoed! De aansluitingen van de transformator niet kortsluiten! Instructie voor de ouders: controleer de transformator regelmatig op schade aan de leiding, aan de stekker en aan de behuizing! Gebruik het speelgoed uitsluitend met de aanbevolen transformatoren! Bij een beschadiging mag de transformator niet meer worden gebruikt! Gebruik de transformator alleen met een transformator. Bij langer durende speelpauses wordt aanbevolen, de transformator van het stroomnet te scheiden. Open nooit de behuizing van de transformator en deze van de snelheidsregelaars!

Informatie aan de ouders: transformatoren en netvoedingen voor speelgoed zijn niet geschikt om als speelgoed te worden gebruikt. Het gebruik van deze producten moet voortdurend door de ouders worden gecontroleerd.

• De baan, de voertuigen en de lader dienen regelmatig op schade aan leidingen, stekkers en behuizingen te worden gecontroleerd! Defecte onderdelen moeten worden vervangen.
• De autoracebaan is niet geschikt voor het gebruik in open lucht of in vochtige ruimtes! Houd vloeistoffen uit de buurt van de baan.
• Leg geen metalen delen op de baan, om kortsluiting te vermijden.
• De baan niet opstellen in de buurt van gevoelige voorwerpen, omdat uit het circuit geslingerde voertuigen beschadigingen kunnen veroorzaken.

• Haal voor de reiniging of het onderhoud de stekker uit het stopcontact! Gebruik voor de reiniging een vochtige doek, geen oplosmiddelen of chemische producten. Bij het niet gebruiken van de

racebaan dient deze beschermd tegen stof en droog te worden bewaard, best in het originele karton.

- Racebaan niet op gezichts- of ooghoogte gebruiken omdat de kans bestaat dat eruit slingerende auto's letsel veroorzaken.
- Ondeskundig gebruik van de transformator kan een elektrische schok veroorzaken.
- Het speelgoed mag uitsluitend worden aangesloten op apparaten van beschermklasse II.
- Het speelgoed en de lader mogen uitsluitend met een transformator voor speelgoed worden gebruikt.
- Als het netsnoer van dit apparaat beschadigd is, moet het naar de klantenservice van de firma Stadlbauer worden gestuurd, of door een andere gekwalificeerde persoon worden vervangen, om risico's te vermijden.

Instructie:

Het voertuig mag pas in compleet gemonteerde toestand weer gebruikt worden. De montage mag alleen door volwassenen gebeuren. Gelieve de bedieningshandleiding te bewaren, omdat deze belangrijke informatie bevat. Gelieve hiervoor ook de bedieningshandleiding van het basispakket van Carrera DIGITAL 124/132 in acht te nemen!

Beschrijving

De Control Unit is de centrale unit, die alle gebeurtenissen tijdens de race bestuurt. Talrijke instellingen en programmering van snelheid, remgedrag, tankinhoud van de voertuigen alsook Pace Car en Pitsstop-functie kunnen met verschillende bedieningstoetsen worden uitgevoerd. Bovendien is de Control Unit de aansluitunit voor netvoeding, handregelaar, uitbreidingsbox van de handregelaar, Wireless-Tower, PC-unit en rondeteller 2 0030342.

Funcities

- Programmering van de voertuigen
- Instelling van de maximale snelheid van de voertuigen
- Instelling van het remgedrag van de voertuigen
- In-/uitschakelbare tankfunctie
- Instelling van de tankinhoud van de voertuigen bij de start van de race (alleen in verbinding met Pitsstop 20030356 en Driver Display 20030353)
- Besturing van het rijgedrag bij ingeschakelde tankfunctie in de real-modus
- Individuele tankmogelijkheid in verbinding met Pit Lane 20030356 en Driver Display 20030353
- In-/uitschakelbare rondetelfunctie in de Pit Lane 20030356
- Pace Car-functie
- Rondetelling in verbinding met Position Tower 20030357
- In-/uitschakelbare indicatiefunctie voor Pace- en Autonomous Car op de Position Tower
- In-/uitschakelbare sound van de Control Unit
- Besturing van de Startlight 20030354
- Reset-functie
- Stroombesparingsmodus
- Toetsenvergrendeling voor instellingen

Verpakkingsinhoud

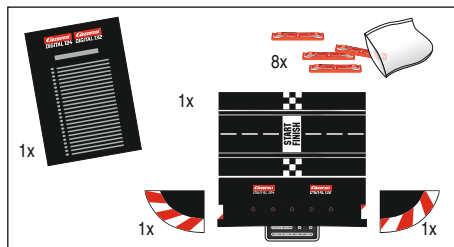

- 1 Carrera DIGITAL 124/132 Control Unit
- 1 Eindstuk rechts
- 1 Eindstuk links
- 8 Baanstukvergrendelingen
- 1 Bedieningshandleiding

Gelieve de inhoud op volledigheid en eventuele transportschade te controleren. De verpakking bevat belangrijke informatie en dient eveneens te worden bewaard.

Belangrijk advies

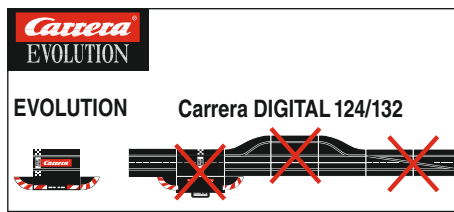

Let erop dat het bij Evolution (analoog systeem) en Carrera DIGITAL 124/132 (digitaal systeem) om twee separate en compleet autonome systemen gaat. Wij adviseren nadrukkelijk beide systemen bij de opbouw van het spoor te scheiden. Dat wil zeggen er mag geen verbindingsrail van Evolution met de verbindingsrail incl. Black Box van Carrera DIGITAL 124/132 in een traject aanwezig zijn. Ook dan niet, wanneer maar één van de beide verbindingsrails (Evolution verbindingsrail of Carrera DIGITAL 124/132 verbindingsrail incl. Black Box) op de stroomvoorziening is aangesloten. Verder mogen ook alle andere componenten van Carrera DIGITAL 124/132 (wissels, elektronische rondetellers, pit stop) niet in een Evolution-spoor worden gemonteerd, d.w.z. analoog worden gebruikt. Wanneer bovengenoemd advies niet in acht wordt genomen kan het niet worden uitgesloten dat Carrera DIGITAL 124/132 componenten worden vernield, in dat geval kan geen aanspraak op garantie worden gemaakt.

Opbouwhandleiding

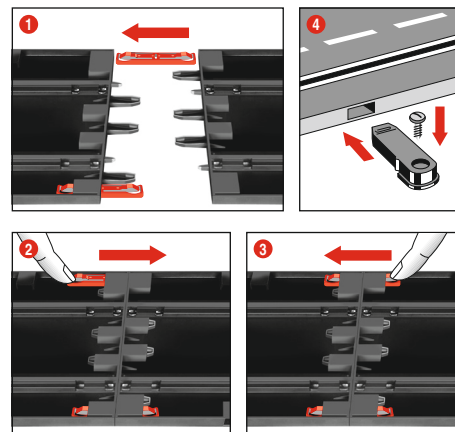

1 + 2 + 3 Voor de constructie verbindingsclips zoals in afb. **1** beschreven in de rail steken. Rails op een vlakke ondergrond in elkaar steken. Verbindingsclips zoals in afb. **2** in de richting van de pijl bewegen tot ze hoorbaar in elkaar klikken. Verbindingsclip kan er ook later worden ingestoken. Het losmaken van de verbindingsclips is in beide richtingen door gewoon naar beneden drukken van het klemgedeelte mogelijk (zie afb. **3**).

4 Bevestiging: voor de bevestiging van de baanstukken op een plaat worden de baanstukbevestigingen gebruikt (Art.-nr. 20085209) (niet aanwezig in het pakket).

Instructie:

Vast tapijt is geen geschikte opbouwondergrond wegens de statische oplading, pluisvorming en lichte ontvlambaarheid.

Elektrische aansluiting

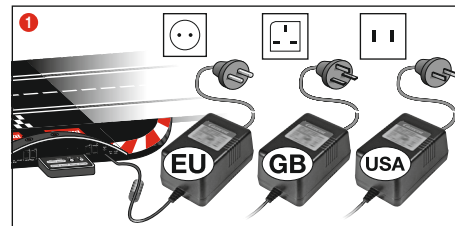

1 Sluit de stekker van de transformator aan op de Control Unit.

Instructie: Om kortsluitingen en stroomschokken te vermijden mag het speelgoed niet worden verbonden met vreemde elektrische toestellen, stekkers, kabels of andere niet bij het speelgoed horende voorwerpen. De Carrera DIGITAL 124/132 Autoracebaan functioneert alleen correct met een originele Carrera DIGITAL 124/132 transformator.

De PC interface (PC unit) mag alleen in combinatie met de originele Carrera PC unit worden gebruikt.

Aansluitingen

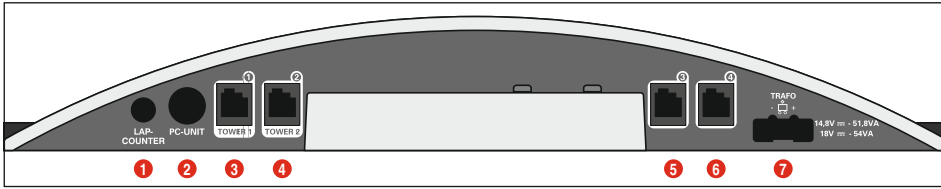

Aansluitingen (van links naar rechts):

- 1 Aansluiting voor rondeteller 20030342
- 2 Aansluiting voor PC-unit of Lap Counter 20030355 of App Connect 20030369
- 3 Aansluitbus 1 voor handregelaar, uitbreidingsbox voor handregelaars of WIRELESS+ ontvanger
- 4 Aansluitbus 2 voor WIRELESS Tower 20010108
- 5 Aansluitbus 3 voor handregelaar
- 6 Aansluitbus 4 voor handregelaar
- 7 Aansluiting voor DIGITAL 124 / DIGITAL 132 netvoeding

Algemene instructies over de aansluitbussen 1-4:

Als een WIRELESS+ ontvanger wordt gebruikt, dient deze met aansluitbus 1 te worden verbonden. Naar keuze kan een WIRELESS Tower 20010108 met aansluitbus 2 worden verbonden. Als alleen de WIRELESS+ ontvanger wordt gebruikt, blijft aansluitbus 2 buiten gebruik.

Op aansluitbussen 3 en 4 kunnen dan extra, snoergebonden handregelaars worden gebruikt. Neem in acht, dat deze dan adressen 5 en 6 gebruiken.

Bij gebruik van een uitbreidingsbox voor handregelaar 20030348 dient deze met aansluitbus 1 te worden verbonden. De toewijzing van voertuigadressen gebeurt dan zoals onderstaand is beschreven:

- Uitbreidingsbox voor handregelaar = Adressen 1, 3 en 4
- Aansluitbus 2 = Adres 2
- Aansluitbus 3 = Adres 5
- Aansluitbus 4 = Adres 6

Opmerking:

WIRELESS kan niet worden gecombineerd met een uitbreidingsbox voor handregelaars.

Bedieningselementen

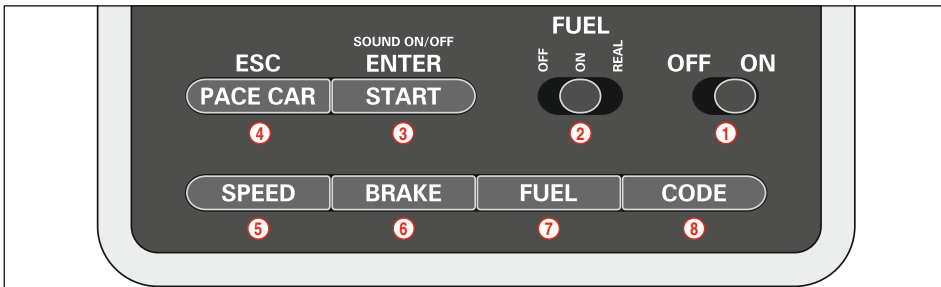

- 1 In-/uitschakelaar
- 2 Schakelaar voor tankfunctie
- 3 Starttoets voor racestart / bevestigingstoets voor programmering
- 4 Toets voor Pace Car / annulering van de programmering
- 5 Toets voor instelling van de basissnelheid
- 6 Toets voor instelling van het remgedrag
- 7 Toets voor instelling van de tankinhoud

- 8 Programmeertoets voor voertuigen

Algemene instructies over de bediening

Enkele toetsen zijn meervoudig toegewezen. Het instellen van enkele functies gebeurt met een toetsencombinatie. Alle programmeringsprocessen kunnen met toets 4 „ESC/PACE CAR“ worden geannuleerd. Verdere details vindt u in het verdere verloop.

Instructie: Bij deze wijze van codering mag zich altijd **alleen het te coderen voertuig** op de baan bevinden. De Programmering van de Autonomous Car blijft zo lang behouden, tot het voertuig opnieuw wordt gecodeerd. De Autonomous Car wordt in verbinding met de Position Tower altijd met adres 7 aangetoond.

Codering/Programmering Pace Car

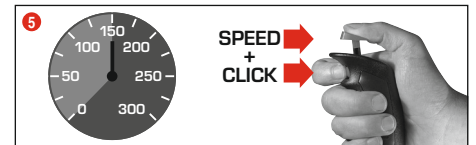
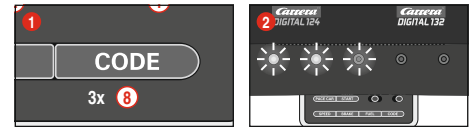

(alleen in verbinding met Pitsstop Lane #20030356)
Plaats het te coderen voertuig bij ingeschakelde Control Unit op de baan en druk 3 maal op toets „Code“ (8), afb. 1. De eerste drie LED's op de Control Unit lichten op, afb. 2. Druk nu op de wisselschakelaar van de handregelaar, afb. 3; de LED's 2-5 lichten nu na elkaar op. Wacht tot de middelste LED opnieuw oplicht, afb. 4. Druk op de drukschakelaar van de handregelaar en breng het voertuig op de gewenste snelheid. Druk bij het bereiken van de snelheid opnieuw op de wisseltoets, afb. 5. De codering van de Pace Car is daarmee beëindigd en het voertuig rijdt in de Pitsstop Lane.

Instructie: Bij deze wijze van codering mag zich altijd **alleen het te coderen voertuig** op de baan bevinden. De programmering van de Pace Car blijft zo lang behouden, tot het voertuig opnieuw wordt gecodeerd. De Pace Car wordt in verbinding met de Position Tower altijd met adres 8 aangetoond.

Uitgebreide Pace Car-functie

Na uitvoering van de codering van de Pace Car rijdt dit voertuig tijdens de eerste rondes automatisch in de Pit Lane. Om de Pace Car te starten drukt u eenmaal op toets „Pace Car“ (4). De LED's 2 en 3 op de Control Unit lichten op en de Pace Car verlaat de Pit Lane. De Pace Car rijdt nu zo lang, tot er opnieuw op toets „Pace Car“ wordt gedrukt. Daarbij dooft LED 2 uit en het voertuig rijdt binnen de actuele ronde automatisch in de Pit Lane.

Codering/Programmering van de voertuigen op de overeenkomstige handregelaars

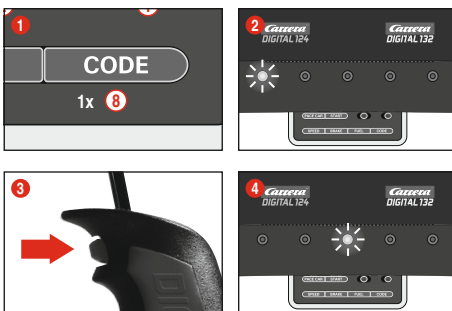

Plaats het te coderen voertuig op de baan en schakel de Control Unit in.

Druk eenmaal op toets „Code“ (8), afb. 1; de eerste LED licht op, afb. 2. Druk aansluitend eenmaal op de wisseltoets op de overeenkomstige handregelaar, afb. 3. Bij voertuigen met verlichting beginnen de lampen te knipperen en op de Control Unit lichten de LED's 2-4 na elkaar op. Na uitgevoerde codering licht de middelste LED continu op (afb. 4) en het voertuig werd aan de handregelaar toegewezen.

Instructie: Bij deze wijze van codering mag zich altijd **alleen het te coderen voertuig** op de baan bevinden.

Codering/Programmering Autonomous Car

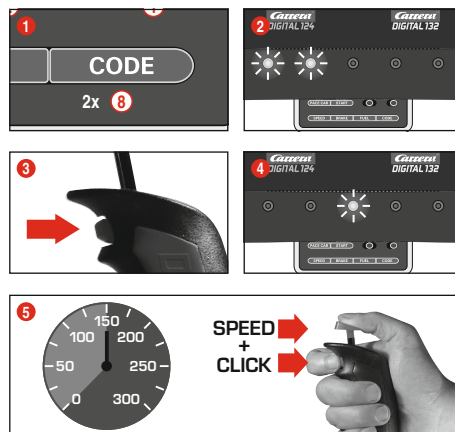

Plaats het te coderen voertuig bij ingeschakelde Control Unit op de baan en druk 2 maal op toets „Code“ (8), afb. 1. De eerste beide LED's op de Control Unit lichten op, afb. 2. Druk nu op de wisselschakelaar van de handregelaar, afb. 3; de LED's 3-5 lichten nu na elkaar op. Wacht tot de middelste LED weer oplicht, afb. 4. Druk op de drukschakelaar van de handregelaar en breng het voertuig op de gewenste snelheid. Druk bij het bereiken van de snelheid opnieuw op de wisselschakelaar, afb. 5.

De codering van de Autonomous Car is daarmee beëindigd.

Indicatie van de positie voor Autonomous en Pace Car

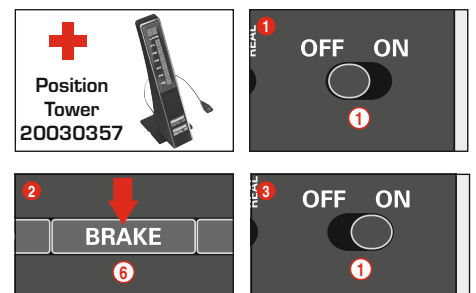

(alleen in verbinding met Position Tower #20030357)
De positie van de Autonomous Car (adres 7) en Pace Car (adres 8) kunnen op de Position Tower worden aangetoond. Deze functie kan op de Control Unit worden ingeschakeld. Houd bij uitgeschakelde Control Unit de toets „BRAKE“ (6) ingedrukt, afb. 2, schakel de baan in en laat de toets „BRAKE“ weer los. Door opnieuw op de toets te drukken kan de functie worden omgeschakeld:

- 1 LED licht op = Geen indicatie
- 2 LED's lichten op = Indicatie op de Position Tower

Stel de gewenste functie in en bevestig uw keuze met de toets „START/ENTER“.

Instelling van de basissnelheid van de voertuigen

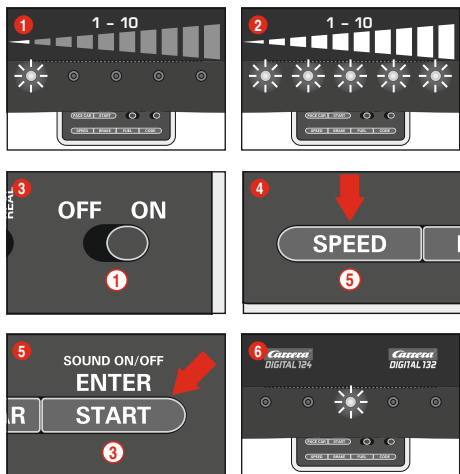

De instelling van de basissnelheid kan individueel voor één en/of meerdere voertuigen gebeuren. De in te stellen voertuigen moeten zich daarbij op de baan bevinden. De instelling kan in 10 trappen gebeuren, waarbij de 5 LED's door knipperen resp. continu oplichten de verschillende trappen signaleren.

- 1 1 LED licht op = lage snelheid
- 2 5 LED's lichten op = hoge snelheid

Plaats de in te stellen voertuigen bij ingeschakelde Control Unit op de baan en druk eenmaal op toets „SPEED“ (5). Een bepaald aantal LED's licht op. Deze tonen de laatst gebruikte snelheidstrap aan. Druk zo vaak op toets „SPEED“ (5) tot de gewenste basissnelheid is geselecteerd. Bevestig de selectie met toets „ENTER/START“ (3). Een kort looplicht en het oplichten van de middelste LED bevestigen, dat de instelling is beëindigd, afb. 6.

Instelling van het remgedrag van de voertuigen

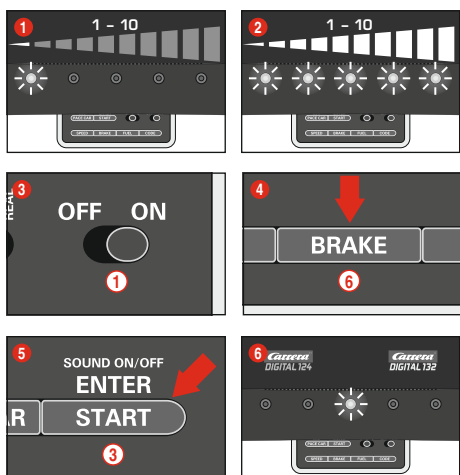

(alleen voor met de handregelaar bediende voertuigen)
De instelling van het remgedrag kan individueel voor één en/of meerdere voertuigen gebeuren. De in te stellen voertuigen moeten zich daarbij op de baan bevinden. De instelling kan in 10 trappen gebeuren, waarbij de 5 LED's door knipperen resp. continu oplichten de verschillende trappen signaleren.

- 1 1 LED licht op = zwakke remwerking
- 2 5 LED's lichten op = sterke remwerking

Plaats de in te stellen voertuigen bij ingeschakelde Control Unit op de baan en druk eenmaal op toets „BRAKE“ (6). Er licht nu een bepaald aantal LED's op. Deze tonen de laatst gebruikte remtrap aan. Druk zo vaak op toets „BRAKE“ (6) tot de gewenste remwerking is geselecteerd. Bevestig uw selectie met toets „ENTER/START“ (3). Een kort looplicht en het oplichten van de middelste LED bevestigen, dat de instelling in beëindigd, afb. 6.

Instelling van de tankinhoud

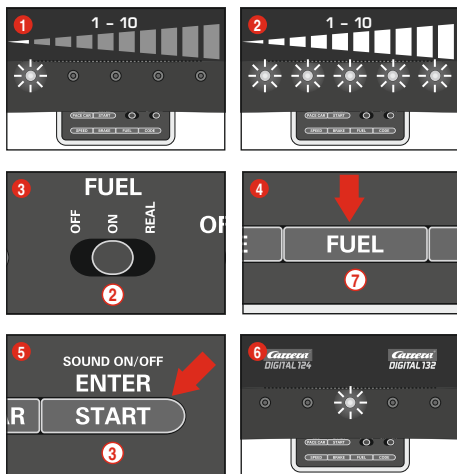

(alleen voor met handregelaar bediende voertuigen)
De instelling van de tankinhoud in verbinding met de Pit Lane (20030356) gebeurt gelijktijdig voor alle voertuigen. De instelling kan in 10 trappen gebeuren, waarbij de 5 LED's door knipperen of continu oplichten de verschillende trappen signaleren.

- 1 1 LED licht op = geringe tankinhoud
- 2 5 LED's lichten op = volle tankinhoud

Plaats de in te stellen voertuigen bij ingeschakelde Control Unit op de baan en schakel de tankfunctie in met de schuifschakelaar (2) afb. 3. Druk eenmaal op toets „FUEL“ (7). Er licht nu een bepaald aantal LED's op. Deze tonen de laatst gebruikte tankinhoud aan. Druk zo vaak op toets „FUEL“ (7) tot de gewenste tankinhoud is geselecteerd. Bevestig de selectie met toets „ENTER/START“ (3). Een kort looplicht en het oplichten van de middelste LED bevestigen, dat de instelling is beëindigd, afb. 6.

Uitgebreide tankfunctie

Met de schuifschakelaar (2) kunnen 3 modi worden geselecteerd, afb. 3.

- OFF = Voertuigen verbruiken geen „benzine“
- ON = Voertuigen verbruiken „benzine“
- REAL = Maximale snelheid afhankelijk van tankinhoud / voertuigen verbruiken „benzine“ (alleen in verbinding met Pit Lane 20030356 resp. Pitsstop Lane 20030346 en Pitsstop Adapter Unit 20030361)

In de „REAL-modus“ is het voertuig met volle tank „zwaarder“, rijdt langzamer en heeft geringere remwerking; een voertuig met lege tank is „lichter“, rijdt sneller en heeft een hogere remwerking. Een indicatie van de actuele tankinhoud en het „benzineverbruik“ kan alleen in verbinding met het Driver Display 20030353 en Pitsstop 20030356 gebeuren.

Tanken van de voertuigen met Pit Lane 20030356 en Driver Display 20030353

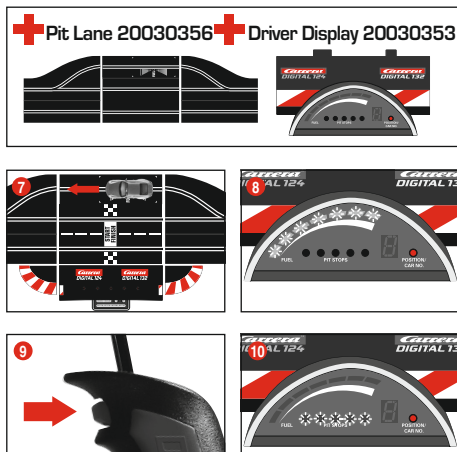

De actuele tankinhoud kan op het staafdisplay met 5 groene en 2 rode LED's van het Driver Display worden afgelezen. Rijd om te tanken met het voertuig in de Pit Lane via de tanksensor, afb. 7. De staafindicatie begint nu te knipperen, afb. 8, en het voertuig kan nu door de wisseltoets ingedrukt te houden worden bijgetankt, afb. 9. Het aantal tankcyclussen wordt door knipperen resp. oplichten van de gele LED's aangetoond, afb. 10 (zie ook Driver Display).

Instructie: Met voertuigen met lege tank wordt bij de rondetelling in verbinding met Position Tower 20030357 geen rekening gehouden.

Instellen van de tankinhoud bij de racestart

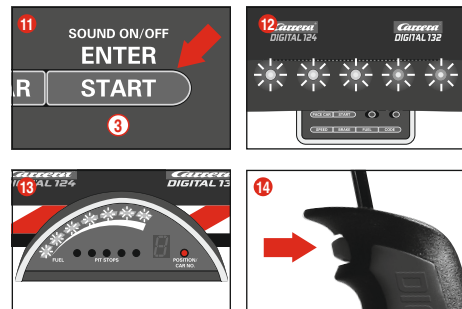
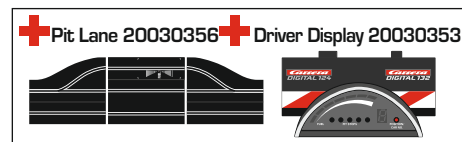

(alleen in verbinding met Pit Lane 20030356 en Driver Display 20030353)
Onafhankelijk van de basisinstelling van de tankinhoud kan individueel voor één en/of meerdere voertuigen de tankinhoud bij de start van een race voor de rondes tot bij de eerste tankstop worden ingesteld. Druk eenmaal op toets „START/ENTER“ (3), de 5 LED' op de Control Unit lichten continu op, afb. 12, en de staafindicatie(s) van het/de Driver Display(s) knipperen, afb. 13. Door op de wissel-schakelaar van de overeenkomstige handregelaar te drukken, kan het tankniveau worden gewijzigd, afb. 14.

Toetsenvergrenzing voor instellingen

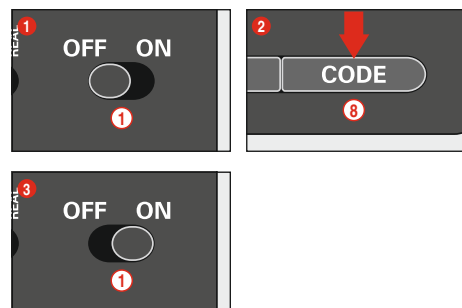

Ga als volgt te werk, om de toetsen voor de instellingen van Speed, Brake en Fuel te blokkeren: Houd de Code-toets (8) ingedrukt als de Control Unit is uitgeschakeld. Schakel vervolgens de Control Unit aan en laat de Code-toets weer los. Om de blokkering weer ongedaan te maken, voert u dit proces nogmaals uit.

Uitgebreide Pit Lane functie

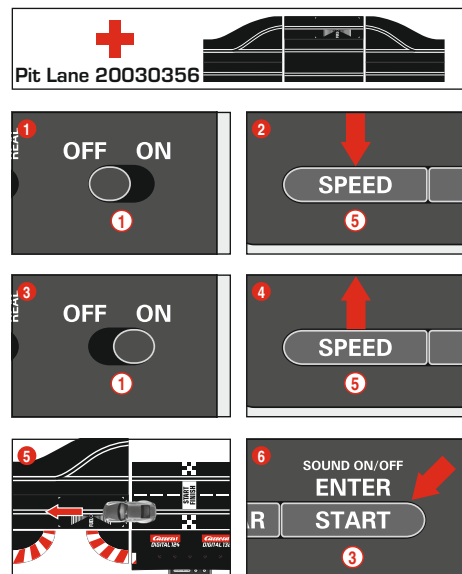

(alleen in verbinding met Pit Lane 20030356)

Er bestaat een mogelijkheid om de rondetelfunctie in de Pit Lane 20030356 resp. Pitsstop Lane 20030346 met Pitsstop Adapter Unit 20030361 in/uit te schakelen. Druk hiervoor bij uitgeschakelde Control Unit op toets „SPEED“ (5), schakel de Control Unit in en laat toets „SPEED“ (5) los. Door opnieuw op de toets te drukken lichten naargelang de instelling 1 of 2 LED's op.

- LED 1 = Rondetelfunctie uit
- LED 1 + 2 = Rondetelfunctie aan

Selecteer de gewenste instelling en schuif of rijd met een voertuig over de Pit Lane Sensor afb. (5). De instellingen worden bij het overrijden overgenomen. Om de instellingen weer te verlaten drukt u op toets „START/ENTER“ (3).

Sound ON/OFF

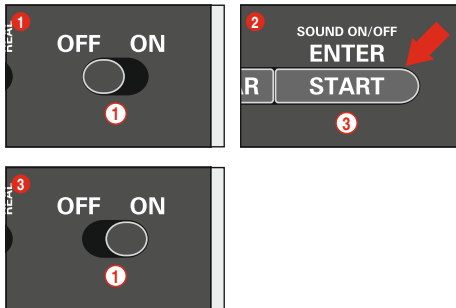

De bevestigingstoel bij het overrijden van de sensoren en de toetsenbediening kan worden uitgeschakeld. Houd hiervoor de toets „START/ENTER“ (3) bij uitgeschakelde Control Unit ingedrukt, schakel de baan in en laat toets „START/ENTER“ (3) weer los. De bevestigingstoel bij het inschakelen van de Control Unit kan echter niet worden uitgeschakeld.

Reset-functie

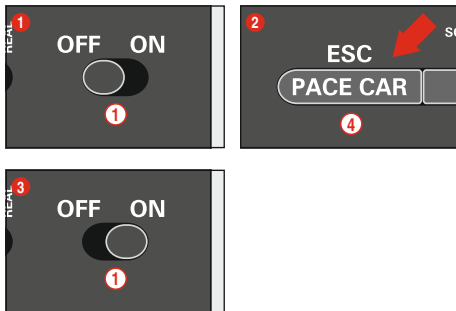

Om de fabrieksinstellingen opnieuw tot stand te brengen beschikt de Control Unit over een reset-functie. Houd hiervoor toets „ESC/PACE CAR“ (4) bij uitgeschakelde Control Unit ingedrukt; schakel de baan in en laat de toets weer los. Alle tot nu toe uitgevoerde instellingen voor snelheid, remgedrag, tankinhoud, sound en rondetelling worden terug op de fabrieksinstelling geplaatst. Instellingen van de voertuigen blijven echter behouden, voor zover deze zich niet op de baan bevinden..

Fabrieksinstellingen:

- Snelheid = 10
- Remgedrag = 10
- Tankinhoud = 7
- Sound = On
- Indicatie van de positie voor Autonomous en Pace Car = OFF

Stroombesparingsfunctie

De Control Unit wordt na 20 minuten niet-gebruik naar de stroombesparingsmodus omgeschakeld en schakelt alle indicaties zoals Position Tower, Driver Displays en Startlight uit. Om te reacteren, dient u de Control Unit ca. 2-3 seconden uit te schakelen en vervolgens opnieuw in te schakelen. Alle instellingen blijven behouden.

Startsequentie

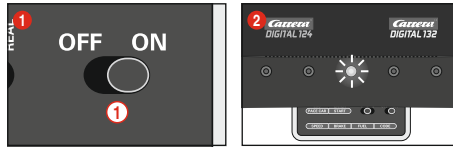

Rijden zonder startsequentie:

1. Schakel de Control Unit in (ON-OFF)
2. De middelste LED licht na ca. 1 seconde continu op en een kort akoestisch signaal weerklinkt, afb. (2)
3. Positioneer het/de voertuig(en) op de aansluitrail
4. In deze modus is de baan zonder signaal van het startverkeerslicht vrij gegeven; er kan onmiddellijk worden gestart.

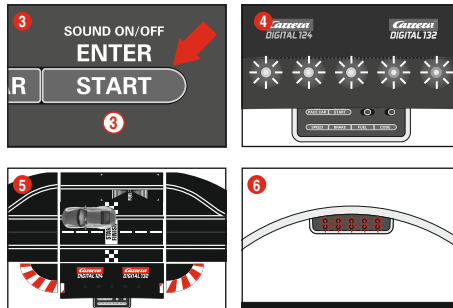

Rijden met startsequentie:

Bij het inleiden van de startsequentie worden alle indicaties teruggezet.

1. Schakel de Control Unit in (ON-OFF)
2. De middelste LED licht na ca. 1 seconde continu op en een kort akoestisch signaal weerklinkt, afb. (2)
3. Druk aansluitend op de startknop tot alle LED's oplichten, afb. (4)
4. Positioneer het/de voertuig(en) op de aansluitrail afb. (5)
5. Druk opnieuw op de startknop – de startsequentie wordt ingeleid, de LED's lichten op en de akoestische signalen weerklinken.
6. Na afloop van de fase van het startverkeerslicht (LED's lichten afzonderlijk op) is de race vrij gegeven, afb. (6)
7. Valse start: Wanneer de handregelaar van een voertuig tijdens de start wordt bediend, dan wordt dit als valse start beoordeeld. Het voertuig, dat de valse start heeft veroorzaakt, vertrekt kort en de LED van het betrokken voertuig/handregelaar knippert. De race wordt niet vrij gegeven en moet opnieuw worden gestart.

Onderhoud en verzorging

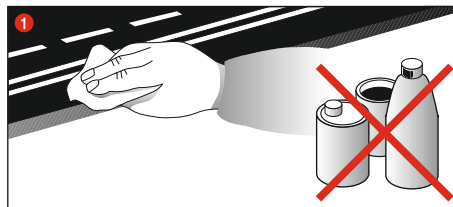

Om een correcte functie van de racebaan te vrijwaren, dienen alle delen van de racebaan regelmatig te worden gereinigd. Haal voor de reiniging de stekker uit de contactdoos.

1. **Racetraject:** het oppervlak van de racebaan en de spoorseuven met een droge doek zuiver houden. Geen oplosmiddelen of chemische producten gebruiken voor de reiniging. Wanneer de baan niet wordt gebruikt tegen stof beschermd en droog bewaren, best in het originele karton.

Oplossen van fouten Rijtechniek

Oplossen van fouten:

- Gelieve bij storingen het volgende te controleren:
- Zijn de stroomaansluitingen correct?
 - Transformator en handregelaars correct aangesloten?
 - Zijn de baanverbindingen correct in elkaar?
 - Zijn de racebaan en de spoorseuven zuiver en vrij van vreemde voorwerpen?
 - Zijn de sleepers in orde en hebben zij contact met de spoorseuven?
 - Zijn de voertuigen correct op de overeenkomstige handregelaar gecodeerd?
 - Bij elektrische kortsluiting wordt de stroomtoevoer van de baan automatisch gedurende 5 seconden uitgeschakeld en wordt dit door akoestische en optische signalen aangegeven.

• Staan de voertuigen in rijrichting op de piste? Indien dit niet functioneert, rijrichtingschakelaar aan de onderzijde van het voertuig overschakelen.

Instructie:

Tijdens het spelen kunnen kleine voertuigonderdelen zoals spoilers of spiegels, die door hun zo waarheidsgetrouw mogelijke uitvoering zo gevormd moeten worden, mogelijk losraken of breken. Om dit te voorkomen, heeft u de mogelijkheid om ze te beschermen door ze voor het spelen te verwijderen.

Rijtechniek:

- Op de rechte stukken kan snel gereden worden, voor de bochten dient afgeremd te worden, in de uitgang van de bocht kan dan weer versneld worden.
- Houd de voertuigen niet met lopende motor vast of blokkeer ze niet, daardoor kunnen oververhitting of motorschade ontstaan.

Instructie: Bij toepassing op railsystemen, die niet door Carrera zijn geproduceerd, moet de bestaande leischeen door de speciale leischeen (#20085309) worden vervangen. Lichte loopgeluiden bij gebruik van de Carrera brug (#20020587) of de steile bocht 1/30° (#20020574) zijn veroorzaakt door de originaliteit van het schaalmodel en zijn onbelangrijk voor de onberispelijke speelfunctie.

Alle carrera-onderdelen in Web Shop verkrijgbaar:
carrera-toys.com

Technische gegevens

Uitgangsspanning · Speelgoedtransformator

	18 V	==	54 VA (Carrera DIGITAL 124)
	14,8 V	==	51,8 VA (Carrera DIGITAL 132)

Stroommodi

- 1.) Speelmodus = Voertuigen worden met de handregelaar bediend
- 2.) Rustmodus = De handregelaars worden niet bediend, geen spel
- 3.) Stand-by modus = Na ca. 20 minuten rustmodus wordt de aansluitrail in stand-by modus geschakeld. De led brandt niet meer.
STROOMVERBRUIK < 0,5 watt/0,5W
Om te reacteren, dient u de Control Unit ca. 2-3 seconden uit te schakelen en vervolgens opnieuw in te schakelen. De baan bevindt zich dan weer in de rustmodus.
- 4.) Uit toestand = De netvoeding is gescheiden van het stroomnet



Dit product draagt het selectieve klasseringssymbool voor elektrisch afval en elektronische apparatuur (WEEE). Dit betekent dat dit product moet worden behandeld overeenkomstig Europese Richtlijn 2012/19/EU teneinde te worden gerecycled of gesloopt om het effect op de omgeving zo klein mogelijk te maken.

Zoek alstublieft contact met uw plaatselijke of regionale bevoegde instantie voor verdere informatie.

Elektronische producten niet inbegrepen in het selectieve klasseringsproces zijn potentieel gevaarlijk voor het milieu en de menselijke gezondheid ten gevolge van de tegenwoordigheid van gevaarlijke substanties.

Innehåll

Säkerhetshänvisningar	32
Beskrivning	32
Funktioner	32
Innehållet i förpackningen	32
Viktig upplysning	32
Monteringsanvisningar	32
Elektrisk anslutning	32
Anslutningar	33
Manöverelement	33
Kodning/programmering av bilarna till respektive handkontroll	33
Kodning/programmering av Autonomous Car	33
Kodning/programmering Pace Car	33
Visning av Autonomous och Pace Cars placering	33
Inställning av bilarnas grundhastighet	34
Inställning av bilarnas bromsverkan	34
Inställning av tankens innehåll	34
Knappspärr för inställningar	34
Utökad Pit Lane funktion	34
Sound ON/OFF	35
Resetfunktion	35
Energisparfunktion	35
Startsekvens	35
Underhåll och skötsel	35
Åtgärdande av fel / Körteknik	35
Tekniska data	35

Välkommen

Hjärtligt välkommen till Team Carrera!

Den här bruksanvisningen innehåller viktiga informationer för montering och använder Carrera DIGITAL 124/132 Control Unit. Var vänlig och läs igenom den noggrant och förvara den därefter. Om Du har frågor: kontakta vår distributör, eller besök våra hemsidor: carrera-toys.com

Kontrollera vänligen att innehållet i förpackningen är fullständig och fritt från eventuella transportskador. Förpackningen innehåller viktiga informationer och bör också förvaras.

Vi önskar dig mycket nöje med din nya Carrera DIGITAL 124/132 Control Unit.

Säkerhetshänvisningar

• VARNING! Inte lämpligt för barn under 36 mån. Kvävningssrisk på grund av smådelar som kan sväljas. OBS! Funktionsbetingad klämrisk.

• VARNING!

Denna leksak innehåller magneter eller magnetiska delar. Magneter som fastnar vid varandra eller vid ett metallföremål inuti kroppen kan orsaka allvarliga skador och dödsfall. Uppsök omedelbart läkare om någon har svält eller andats in magneter.

• VARNING!

Batteriladdaren får användas av barn fr.o.m. minst 8 års ålder. Informera barnet om hur laddaren fungerar, så att barnet kan använda den på ett säkert sätt. Klargör för barnet att laddaren inte är någon leksak och att den inte får användas som en sådan.

• Transformatorn är ingen leksak! Kortslut ej anslutningarna på transformatorn! Hänvisning till föräldrarna: Kontrollera regelbundet att kabeln, stickkontakten och kåpan till transformatorn inte är skadade! Använd endast leksaken med den rekommenderade transformatorn! Det är inte tillåtet att använda transformatorn om den är skadad! Vi rekommenderar att skilja transformatorn från strömförsörjningen vid längre pauser. Öppna ej kåporna på transformatorn eller handreglagen!

Anvisningar till föräldrarna:

Transformatorer och nätaggregat till leksaker är inte avsedda att användas som leksaker. Dessa produkter får enbart användas under ständig tillsyn av föräldrarna.

• Banan, fordonen och laddaren måste kontrolleras regelbundet med avseende på skador på ledningar, stickkontakter och kåpor! Byt ut defekta delar.

• Bilbanan är inte lämpad för drift utomhus eller i fuktiga rum! Håll vätskor borta.

• Lägg inga metalldelar på banan, så att kortslutning förhindras. Ställ inte upp banan direkt bredvid ömtåliga föremål, eftersom fordon som flyger av banan kan förorsaka skador.

• Dra ut stickkontakten innan banan rengörs! Använd en fuktig trasa för rengöring, och inte lösningsmedel eller kemikalier. Förvara banan torr och dammfritt om den inte används, helst i originalkartongen.

• Använd inte bilracerbanan i ansikts- eller ögonhöjd. Det finns risk för skador p.g.a. att fordon slungas ut.

• Felaktig användning av transformatorn kan orsaka elektriska stötar.

• Leksaken får anslutas endast till produkter i kapslingsklass II.

• Leksaken och laddaren får användas endast med en transformator för leksaker.

• Om nätslutningskabeln till denna enhet skadas, måste den skickas in till företaget Stadlbauers kundtjänst, eller bytas ut av en person med motsvarande kvalifikationer, så att faror undviks.

Hänvisning:

Fordonet får tas i drift igen först när det monterats ihop fullständigt. Montering får endast ske av vuxna personer.

Spara bruksanvisningen, den innehåller viktiga upplysningar.

Beakta även bruksanvisningen till grundförpackningen till Carrera DIGITAL 124/132!

Beskrivning

Control Unit är den centrala enheten som styr hela tävlingsförloppet. En mängd inställningar och programmering av bilarnas hastighet, bromsverkan, tankinnehåll samt Pace Car och Pit Stop funktion kan göras via olika manöverknappar. Dessutom är Control Unit anslutningsenhet för nätled, handkontroller, utökningsbox för handkontroller, Wireless-Tower, PC-enhet och varvräknare 20030342.

Funktioner

- Programmering av bilarna
- Inställning av bilarnas maxhastighet
- Inställning av bilarnas bromsverkan
- In-/bortkopplingsbar tankfunktion
- Inställning av bilarnas tankinnehåll vid loppets början (endast tillsammans med Pit Stop 20030356 och Driver Display 20030353)
- Styrning av köregenskaperna vid inkopplad tankfunktion i Real-läge
- Individuell tankmöjlighet tillsammans med Pit Lane 20030356 och Driver Display 20030353
- In-/bortkopplingsbar varvräknarfunktion i Pit Lane 20030356
- Pace Car funktion
- Varvräkning tillsammans med Position Tower 20030357
- In-/bortkopplingsbar visningsfunktion för Pace- och Autonomous Car på Position Tower
- In-/bortkopplingsbart ljud i Control Unit
- Styrning av Startlight 20030354
- Resetfunktion
- Energisparläge
- Knappspärr för inställningar

Innehållet i förpackningen

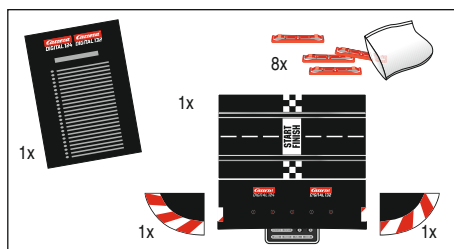

- 1 Carrera DIGITAL 124/132 Control Unit
- 1 Slutstycke höger
- 1 Slutstycke vänster
- 8 Clips
- Bruksanvisning

Kontrollera vänligen att innehållet i förpackningen är fullständig och fritt från eventuella transportskador. Förpackningen innehåller viktiga informationer och bör också förvaras.

Viktig upplysning

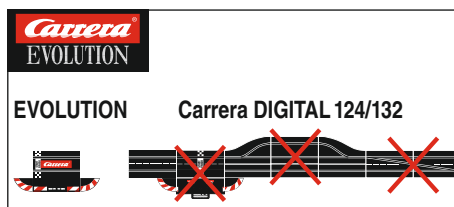

Observera att det vid Evolution (analogt system) och Carrera DIGITAL 124/132 (digitalt system) handlar om två separata och fullständigt oberoende system. Vi upplyser uttryckligen om att de båda systemen skall separeras vid uppbyggnad av banan. Dvs, det får inte finnas några anslutningsskenor från Evolution med anslutningsskenan inkl. Black Box från Carrera DIGITAL 124/132 i en sträcka. Inte heller får endast en av de båda anslutningsskenorna (Evolution anslutningsskena eller Carrera DIGITAL 124/132 anslutningsskena inkl. Black Box) anslutas till strömförsörjningen. Vidare får inte heller några andra komponenter av Carrera DIGITAL 124/132 (växlar, elektronisk varvtalsräknare, Pit Stop) byggas in i en Evolution bana, dvs. köras analogt. Om inte ovanstående uppgifter beaktas, kan det inte uteslutas att Carrera DIGITAL 124/132 komponenter förstörs, i vilket fall inga garantianspråk kan göras gällande.

Monteringsanvisningar

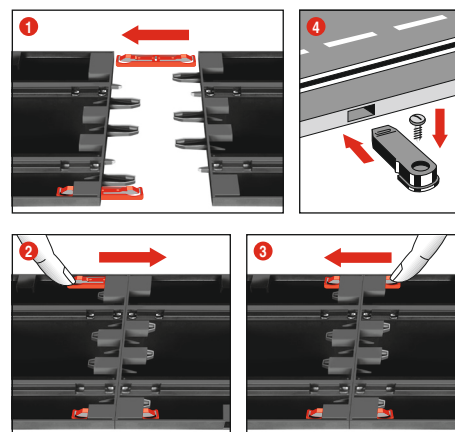

1 + 2 + 3 Stick före montering in anslutningsclips i skenan, som beskrivs i bild 1. Stick ihop skenorna på ett jämnt underlag. Rör anslutningsclips enligt bild 2 i pilriktningen, tills det hakar i hörbart. Anslutningsklämman kan även stickas in i efterhand. Det är möjligt att lossa anslutningsklämman i båda riktningarna genom att enkelt trycka ned klämmans (se bild 3).

4 Fästning: Använd bansegmentfästena för att fästa bansegmenten på en platta (Art.Nr. 20085209) (ingår ej i förpackningen).

Hänvisning:

Det är inte lämpligt att bygga upp bilbanan direkt på en heltäckningsmatta på grund av statisk uppladdning, dammbildning och brandfara.

Elektrisk anslutning

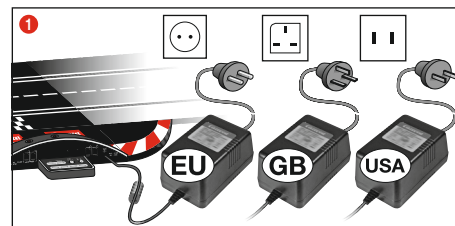

1 Anslut transformatorns stickkontakt till Control Unit.

Hänvisning: För att undvika kortslutningar och elektriska stötar är det inte tillåtet att ansluta leksaken till andra elektriska apparater, stickkontakter, kablar eller andra föremål som inte hör till leksaken. Bilbanan Carrera DIGITAL 124/132 fungerar endast felfritt med en original Carrera DIGITAL 124/132 transformator.

PC-gränssnittet (PC-enheten) får endast användas tillsammans med Carreras originala PC-enhet.

Anslutningar

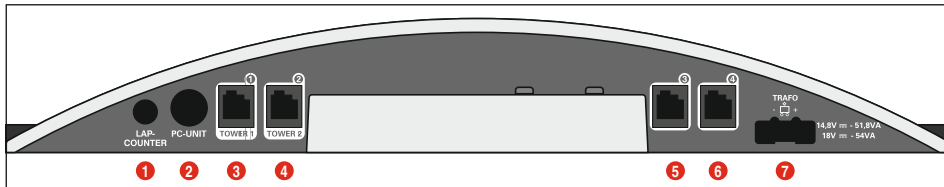

Anslutningar (från vänster till höger):

- 1 Anslutning för varvräknare 20030342
- 2 Anslutning för PC-Unit eller Lap Counter 20030355 eller App Connect 20030369
- 3 Uttag 1 för handkontroll, utökningsbox för handkontroller eller WIRELESS+-mottagare
- 4 Uttag 2 för WIRELESS-Tower 20010108
- 5 Uttag 3 för handkontroll
- 6 Uttag 4 för handkontroll
- 7 Anslutning för DIGITAL 124 / DIGITAL 132 nätled

Allmänna upplysningar om uttagen 1-4:

Om en WIRELESS+ mottagare används, ska den anslutas till uttag 1. Om så önskas, kan ett WIRELESS Tower 20010108 anslutas till uttag 2. Om endast WIRELESS+ mottagare används, skall uttag 2 inte användas.

Till uttagen 3 och 4 kan i så fall dessutom handkontroller med sladd användas. Beakta att dessa då använder adresserna 5 och 6.

Om en utökningsbox för handkontroller 20030348 används, ska den anslutas till uttag 1. Programmeringen av biladresserna sker då på följande sätt:

- Utökningsbox för handkontroller = adresser 1, 3 och 4
- Uttag 2 = adress 2
- Uttag 3 = adress 5
- Uttag 4 = adress 6

OBS:

WIRELESS och utökningsbox för handkontroll kan inte kombineras!

Manöverelement

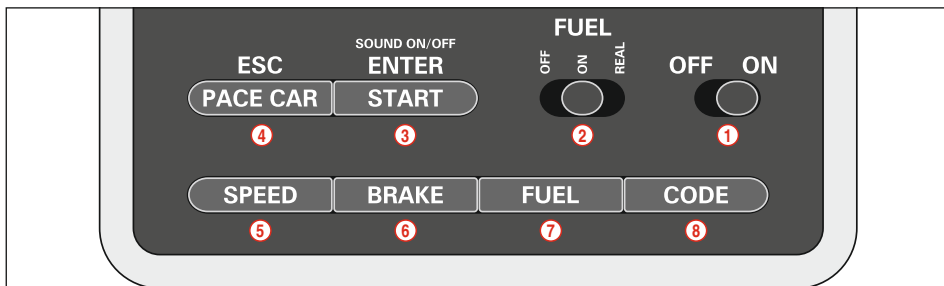

- 1 PÅ-/AV-brytare
- 2 Brytare för tankfunktion
- 3 Startknapp för tävlingsstart/bekräftelseknapp för programmering
- 4 Knapp för Pace Car / Avbryt programmeringen
- 5 Knapp för inställning av grundhastigheten
- 6 Knapp för inställning av bromsverkan
- 7 Knapp för inställning av tankinnehållet

- 8 Programmeringsknapp för bilar

Allmänna upplysningar om användningen

En del knappar har flera funktioner. Vissa funktioner ställs in via knappkombinationer. All programmering kan avbrytas med knapp 4 "ESC/PACE CAR". Utförligare information hittar du nedan.

Upplysning: Vid denna typ av kodning får bara bilen som ska kodas befinna sig på banan. Programmeringen av Autonomous Car bibehålls ända tills bilen kodas på nytt. Tillsammans med Position Tower visas Autonomous Car alltid med adress 7.

Kodning/programmering Pace Car

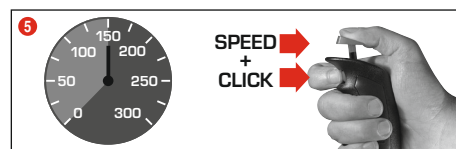

(endast tillsammans med Pit Stop Lane #20030356)

Ställ bilen som ska kodas på banan vid påkopplad Control Unit och tryck på knappen "Code" (8) tre gånger, bild 1. De första tre lysdioderna på Control Unit tänds, bild 2. Tryck nu på handkontrollens växelknapp, bild 3; lysdioderna 2-5 tänds nu efter vartannat. Vänta tills lysdioden i mitten tänds igen, bild 4. Aktivera nu spaken på handkontrollen och accelerera bilen till önskad hastighet. Tryck på växelknappen, bild 5, igen när du når önskad hastighet. Kodningen av Pace Car är nu avslutad och bilen kör in i Pit Stop Lane.

Upplysning: Vid denna typ av kodning får endast bilen som ska kodas befinna sig på banan. Programmeringen av Pace Car bibehålls ända tills bilen kodas på nytt. Tillsammans med Position Tower visas Pace Car alltid med adress 8.

Ökad Pace Car funktion

När kodningen av Pace Car är avslutad, kör den automatiskt in i Pit Lane under de första varven. För att starta Pace Car trycker du på knappen "Pace Car" (4) en gång. Lysdioderna 2 och 3 på Control Unit lyser och Pace Car lämnar Pit Lane. Pace Car kör nu ända tills "Pace Car"-knappen trycks på nytt. Då slocknar lysdiod 2 och bilen kör automatiskt in i Pit Lane under det aktuella varvet.

Kodning/programmering av bilarna till respektive handkontroll



Ställ bilen som ska kodas på bilbanan och koppla på Control Unit. Tryck på knappen "Code" (8), en gång, bild 1; den första lysdioden tänds, bild 2. Tryck därefter en gång på växelknappen på motsvarande handkontroll, bild 3.

Vid bilar med belysning börjar lamporna blinka och på Control Unit tänds lysdioderna 2-4 efter vartannat. När kodningen är klar lyser lysdioden i mitten permanent (bild 4). Nu har bilen programmerats till handkontrollen.

Upplysning: Vid denna typ av kodning får bara bilen som ska kodas befinna sig på banan.

Kodning/programmering av Autonomous Car

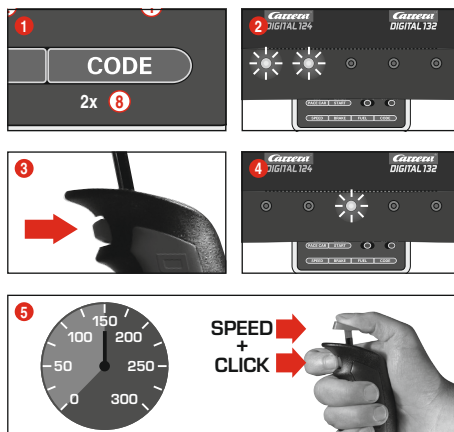

Ställ bilen som ska kodas på banan vid påkopplad Control Unit och tryck på knappen "Code" (8) 2 gånger, bild 1. De första två lysdioderna på Control Unit lyser, bild 2. Tryck nu på växelknappen på handkontrollen, bild 3; lysdioderna 3-5 tänds nu efter vartannat. Vänta tills lysdioden i mitten lyser igen, bild 4. Betätigen Sie den Handreglerstößel und bringen Sie das Fahrzeug auf die gewünschte Geschwindigkeit. Aktivera spaken på handkontrollen och accelerera bilen till önskad hastighet. Tryck på växelknappen, bild 5, igen när önskad hastighet är nådd.

Kodningen av Autonomous Car är nu avslutad.

Visning av Autonomous och Pace Cars placering

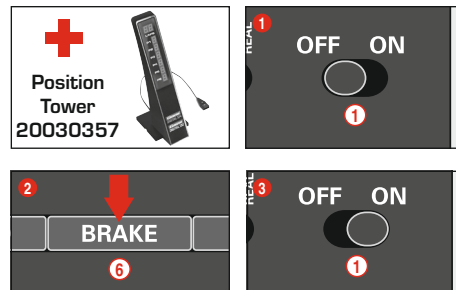

(bara tillsammans med Position Tower #20030357)

Placeringen för Autonomous Car (adress 7) och Pace Car (adress 8) kan visas på Position Tower. Den här funktionen kan aktiveras på Control Unit. Håll "BRAKE" knappen (6) intryckt vid avstängd Control Unit, bild 2, koppla på banan och släpp "BRAKE" knappen. Genom att trycka på knappen igen kan funktionen ändras:

- 1 lysdiod tänd = ingen visning
- 2 lysdioder tända = visning på Position Tower

Ställ in önskad funktion och bekräfta valet med knappen "START/ENTER".

Inställning av bilarnas grundhastighet

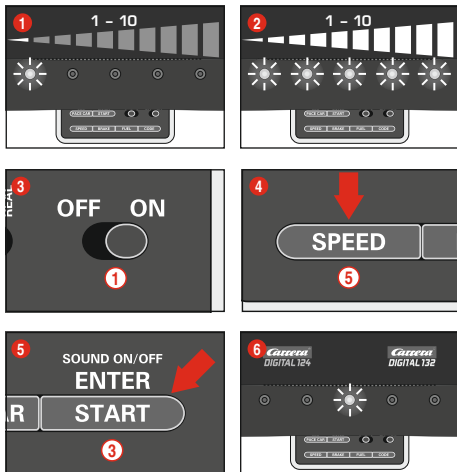

Grundhastigheten kan ställas in individuellt för en och/eller flera bilar. Bilarna som ska ställas in måste stå på banan. Inställningen kan göras i 10 steg, varvid de 5 lysdiодerna visar de olika stegen genom att blinka resp. lysa permanent.

- 1 1 lysdiod lysar = låg hastighet
- 2 5 lysdioder lysar = hög hastighet

Ställ bilarna som ska ställas in på banan vid påkopplad Control Unit och tryck på knappen "SPEED" (5) en gång. Nu tänds ett visst antal lysdioder. Dessa visar det senast inställda hastighetssteget. Tryck på knappen "SPEED" (5) upprepade gånger, ända tills önskad grundhastighet har valts. Bekräfta valet med knappen "ENTER/START" (3). Ett kort rinnande ljus och en tänd lysdiod i mitten bekräftar att inställningen är avslutad, bild 6.

Inställning av bilarnas bromsverkan

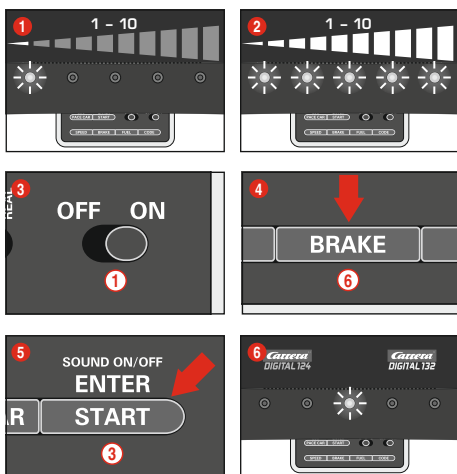

(endast för bilar som körs med handkontroll)

Bromsverkan kan ställas in individuellt för en och/eller flera bilar. Bilarna som ska ställas in måste stå på banan. Inställningen kan göras i 10 steg, varvid de 5 lysdiодerna visar de olika stegen genom att blinka resp. lysa permanent.

- 1 1 lysdiod lysar = svag bromsverkan
- 2 5 lysdioder lysar = stark bromsverkan

Ställ bilarna som ska ställas in på banan vid påkopplad Control Unit och tryck på knappen "BRAKE" (6) en gång. Ett visst antal lysdioder tänds nu. Dessa visar det senast använda bromssteget. Tryck nu på knappen "BRAKE" (6) upprepade gånger, ända tills önskad bromsverkan har valts. Bekräfta valet med knappen "ENTER/START" (3). Ett kort rinnande ljus och en tänd lysdiod i mitten bekräftar att inställningen är avslutad, bild 6.

Inställning av tankens innehåll

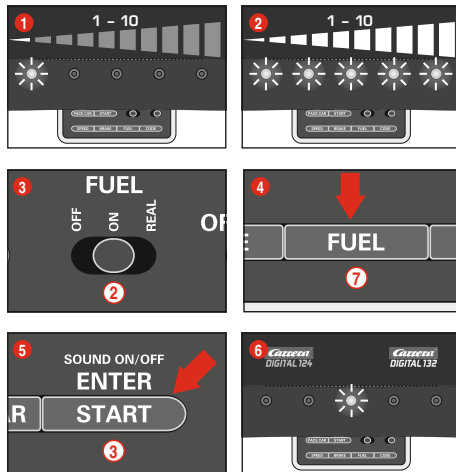

(endast för bilar som körs med handkontroll)

Inställningen av tankinnehållet tillsammans med Pit Lane 20030356 görs för alla bilar samtidigt. Inställningen kan göras i 10 steg, varvid de 5 lysdiодerna visar de olika stegen genom att blinka resp. lysa permanent.

- 1 1 lysdiod lysar = litet tankinnehåll
- 2 5 lysdioder lysar = fullt tankinnehåll

Ställ bilarna som ska ställas in på banan vid påkopplad Control Unit och koppla på tankfunktionen via skjutknappen (2), bild 3. Tryck på knappen "FUEL" (7) en gång. Ett visst antal lysdioder tänds. Dessa visar det senast använda tankinnehållet. Tryck på knappen "FUEL" (7) upprepade gånger, ända tills önskat tankinnehåll har valts. Bekräfta valet med knappen "ENTER/START" (3). Ett kort rinnande ljus och en tänd lysdiod i mitten bekräftar att inställningen är avslutad, bild 6.

Utökad tankfunktion

Med skjutknappen (2) kan 3 lägen väljas, bild 3:

- OFF = bilarna förbrukar ingen "bensin"
- ON = bilarna förbrukar "bensin"
- REAL = maximal hastighet avhängig av tankens innehåll / fordonen förbrukar "bensin" (endast tillsammans med Pit Lane 20030356 resp. Pit Stop Lane 20030346 och Pit Stop Adapter Unit 20030361).

I "REAL-läge" är bilen "tyngre" med full tank, kör långsammare och har en sämre bromsverkan; bil med tom tank är "lättare", kör snabbare och har en bättre bromsverkan. Det aktuella tankinnehållet och "bensinförbrukningen" kan bara visas tillsammans med Driver Display 20030353 och Pit Stop 20030356.

Tankning av bilarna med Pit Lane 20030356 och Driver Display 20030353

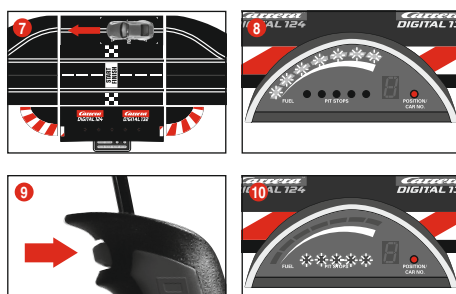
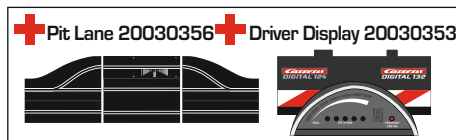

Bilens aktuella tankinnehåll kan avläsas på Driver Displayens förloppsindikator med 5 gröna och 2 röda lysdioder. För att tanka kör du in bilen i Pit Lane över tankensorn, bild 7. Förloppsindikatorn börjar nu blinka, bild 8, och bilen kan tankas genom att man trycker in växelknappen, bild 9. Antalet tankningar visas genom att de gula lysdiодerna blinkar resp. lysar, bild 10 (se även Driver Display). **Upplysning:** Bilar med tom tank räknas inte vid varvräkningen tillsammans med Position Tower 20030357.

Inställning av tankinnehållet vid loppets början

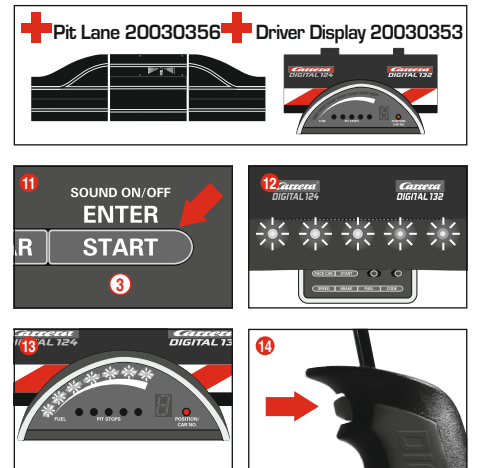

(endast tillsammans med Pit Lane 20030356 och Driver Display 20030353)

Oberoende av tankinnehållets grundinställning kan man vid loppets början ställa in tankinnehållet individuellt för en och/eller flera bilar för varven fram till det första tankstoppet. Tryck på knappen "START/ENTER" (3) en gång; de 5 lysdiодerna på Control Unit lysar permanent, bild 12, och Driver Displays förloppsindikator blinkar, bild 13. Genom att klicka på växelknappen på respektive handkontroll kan tanknivån förändras, bild 14.

Knappspärr för inställningar

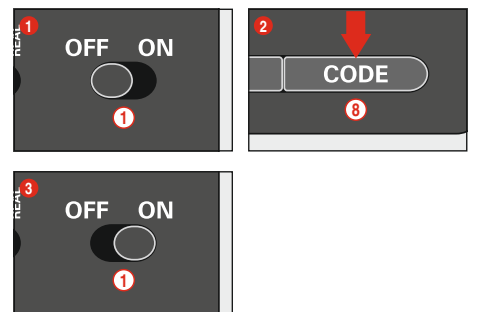

Gör så här för att spärra knapparna för inställning av Speed, Brake och Fuel:

Håll kodknappen (8) intryckt vid avstängd kontrollenhet, knapp sedan på kontrollenheten och släpp upp kodknappen. För att häva spärren: utför momentet en gång till.

Utökad Pit Lane funktion

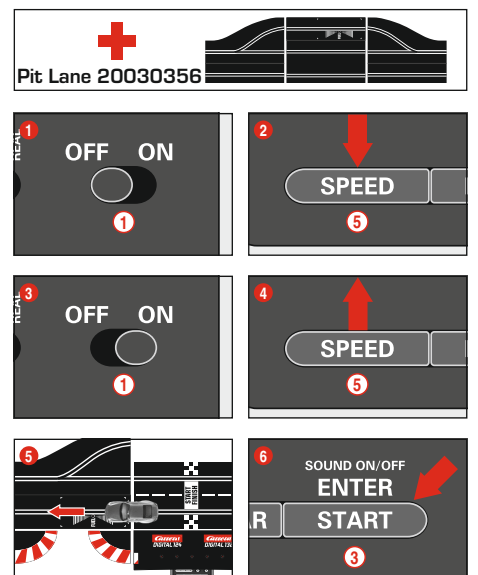

(endast tillsammans med Pit Lane 20030356)

Man har möjlighet att koppla in/bort varvräknarfunktionen i Pit Lane 20030356 resp. Pit Stop Lane 20030346 med Pit Stop Adapter Unit 20030361. Gör så här: Håll knappen "SPEED" (5) intryckt vid

avstängd Control Unit, koppla på Control Unit och släpp knappen "SPEED" (5). Genom att trycka på knappen igen lyser 1 eller 2 lysdioder, beroende på inställningen.

- LED 1 = varvräknarfunktion AV
- LED 1 + 2 = varvräknarfunktion PÅ

Välj önskad inställning och skjut eller kör en bil över Pit Lane sensorn, bild (5). Inställningarna aktiveras när bilen kör över sensorn. För att lämna inställningarna, trycker du på knappen "START/ENTER" (3).

Sound ON/OFF

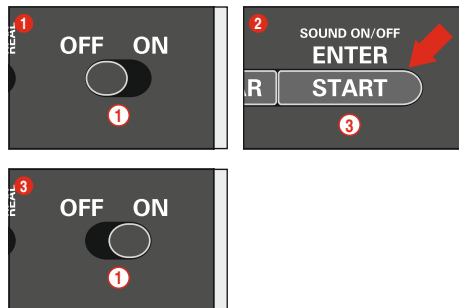

Bekräftelsetonen när bilarna kör över sensorerna och när man trycker på knappar kan stängas av. Håll knappen "START/ENTER" (3) intryckt vid avstängd Control Unit, koppla på banan och släpp knappen "START/ENTER" igen (3). Ljudet som hörs vid påkoppling av Control Unit kan dock inte stängas av.

Resetfunktion

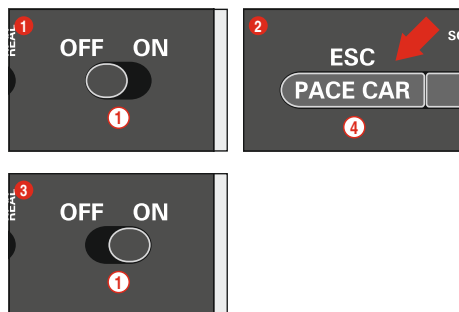

För återställning av fabriksinställningarna har Control Unit en resetfunktion. Håll knappen "ESC/PACE CAR" (4) intryckt vid avstängd Control Unit, koppla på banan och släpp knappen igen. Alla inställningar för hastighet, bromsverkan, tankinnehåll, ljud och varvräkning återgår till fabriksinställningarna. Bilarnas inställningar påverkas inte, såvida de inte står på banan.

Fabriksinställningar:

- Hastighet = 10
- Bromsverkan = 10
- Tankinnehåll = 7
- Ljud = PÅ
- Visning av läget för Autonomous och Pace Car = AV

Energisparfunktion

Om Control Unit inte används under 20 minuter, går den i energisparläge och stänger av alla indikeringar som t.ex. Position Tower, Driver Displays och Startlight. För att återaktivera: stäng av kontrollenheten i ca 2-3 sekunder och sätt igång den igen. Alla inställningar bibehålls.

Startsekvens

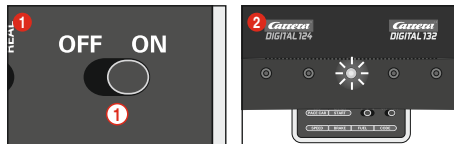

Körning utan startsekvens:

1. Koppla på Control Unit (ON-OFF)
2. Lysdioden i mitten lyser permanent i ca 1 sekund och en kort akustisk signal ljuder, bild. (2)
3. Placera bilen/bilarna på anslutningsskenan.
4. I det här läget sker starten utan startljus; man kan starta direkt.

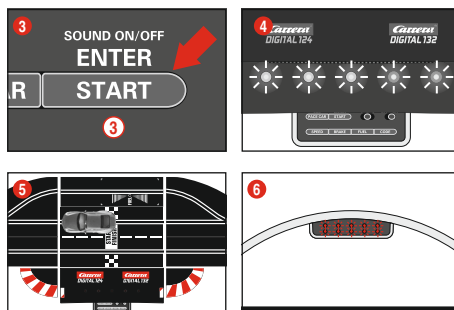

Körning med startsekvens:

När startsekvensen inleds, återställs alla indikeringar.

1. Koppla på Control Unit (ON-OFF)
2. Lysdioden i mitten lyser permanent efter ca 1 sekund och en kort akustisk signal ljuder, bild. (2)
3. Tryck därefter på startknappen tills alla lysdioder slocknar, bild. (4)
4. Sätt bilen/bilarna på anslutningsskenan, bild. (5)
5. Tryck på startknappen igen – startsekvensen inleds, lysdioderna lyser och akustiska signaler ljuder.
6. När startljuset har tänds (lysdioderna tänds efter vartannat), går starten, bild. (6)
7. Tjuvstart: Om handkontrollen till en bil aktiveras under startljussekvensen, så betraktas detta som tjuvstart. Bilen som tjuvstartade kör en kort bit och lysdioden till motsvarande bil/handkontroll blinkar. Starten är o giltig och loppet måste startas om.

Underhåll och skötsel



För att säkerställa att bilbanan fungerar felfritt bör alla delar rengöras regelbundet. Dra ut stickkontakten innan rengöring påbörjas.

- 1 **Bilbana:** Håll vägytan och spåren rena med en torr trasa. Använd inte lösningsmedel eller kemikalier för rengöring. Förvara banan torrt och dammfritt om den inte används, helst i originalkartongen.

Åtgärdande av fel Körteknik

Åtgärdande av fel:

Kontrollera vänligen följande vid störningar:

- Är de elektriska anslutningarna riktiga?
- Är transformatorn och handreglagen anslutna korrekt?
- Sitter bansegmenten ihop felfritt?
- Är bilbanan och spåren rena och utan främmande föremål?
- Är släpskorna i ordning och har kontakt till spåret?
- Är bilarna riktigt kodade mot motsva rande handdosa?
- Vid en elektrisk kortslutning fränkopplas sträckans ström tillförsel automatiskt i 5 sekunder. Detta signaleras medels optiska och akustiska signaler.
- Är bilarna i körriktningen på banan? Om det inte fungerar koppla om körriktningsbrytaren på bilens undersida.

OBS:

Vid körning kan små fordonsdelar lossna, som t.ex. spoiler eller spegel, vilka måste vara så konstruerade för att likna originalet. För att undvika detta kann du skydda dem vid körning genom att avlägsna dem.

Körteknik:

- På de raka sträckorna kan man köra fort, men före en kurva bör man bromsa för att sedan accelerera igen vid kurvans utgång.
- Håll inte fast bilen när motorn är igång och blockera den inte, efter som motorn skulle kunna bli för varm och ta skada.

OBS: vid användning i rälsystemen som inte är tillverkade av Carrera, måste den befintliga styrkolen bytas ut mot en specialstyrköl (#20085309). Ett lätt ljud vid användning av Carrera överfart (#20020587) eller motlutskurva 1/30° (#20020574) beror på originalet i skalan och har ingen betydelse för funktionen.

Alla Carrera-reservdelar kan erhållas i webbshoppen:

carrera-toys.com

Tekniska data

Utgångsspänning · Leksakstransformator

	18 V	==	54 VA (Carrera DIGITAL 124)
	14,8 V	==	51,8 VA (Carrera DIGITAL 132)

Strömlägen

- 1.) Körningsläge = bilarna körs via handregulator
- 2.) Viloläge = handregulatorerna ej aktiverade, ingen körning
- 3.) Standby-läge = efter ca 20 minuters viloläge går anslutningsskenan över i standby-läge.
LED lyser inte längre.
STRÖMFÖRBRUKNING < 0,5 watt/0,5W
För att återaktivera: stäng av kontrollenheten i ca 2-3 sekunder och sätt igång den igen. Nu är banan i viloläge igen.
- 4.) Från-läge = näthenheten fränskiljd från elnätet



Denna produkt är försedd med symbolen för selektiv kassering av elektrisk utrustning (WEEE). Det innebär att denna produkt måste kasseras motsvarande EG direktiv 2012/19/EU, för att minimera uppståande miljökador. Ytterligare information kan erhållas av lokala eller regionala myndigheter. Elektroniska produkter som utsluts från denna selektiva kasseringsprocess utgör på grund av närvaron av farliga substanser en fara för miljöö och hälsa.

Sisällysluettelo

Turvallisuusohjeita	36
Kuvaus	36
Toiminnot	36
Pakkauksen sisältö	36
Tärkeä huomautus	36
Asennusohje	36
Sähköliitäntä	36
Liitännät	37
Käyttöelementit	37
Autojen käsiohjaimen koodaus/ohjelmointi	37
Autonomous Carin koodaus/ohjelmointi	37
Pace Carin koodaus/ohjelmointi	37
Autonomous ja Pace Carin paikan näyttö	37
Autonomous ja Pace Carin paikan näyttö	38
Autojen jarrutuksen asetus	38
Tankin sisällön asetus	38
Asetuksien näppäinlukitus	38
Laajennettu Pit Lane -toiminto	38
Ääni PÄÄLLE/POIS	39
Nollaustoiminto	39
Virransäästötoiminto	39
Starttijakso	39
Huolto ja hoito	39
Häiriöiden poisto/Ajotekniikka	39
Tekniset tiedot	39

Tervetuloa

Tervetuloa Carreran tiimiin!

Käyttöohje sisältää tärkeitä tietoja Carrera DIGITAL 124/132 Control Unitin kokoamisesta ja käytöstä. Lue ne huolellisesti ja säilytä ne sen jälkeen.

Jos sinulla on kysyttävää, käänny myyntiasiamme puoleen tai käy verkkosivuiltamme: carrera-toys.com

Tarkasta, että sisältö on täydellinen ja että se ei ole vioittunut kuljetuksessa. Pakkauksessa on tärkeitä tietoja, minkä vuoksi se pitäisi säilyttää.

Toivotamme sinulle paljon iloa uuden Carrera DIGITAL 124/132 Control Unitin kanssa!

Turvallisuusohjeita

VAROITUS!

Ei sovellu alle 36 kuukauden ikäisille lapsille. Nieltävät pienet osat voivat tukehduttaa. Huomio: toiminnasta seuraava puristumisvaara.

VAROITUS!

Tämä lelu sisältää magneetteja tai magneettiosia. Ihmiskehossa toisiinsa tarttuvat tai metalliesineeseen kiinnittävät magneetit voivat johtaa vakaviin vammoihin tai hengenvaaraan. Hakeudu välittömästi lääkäriin, jos magneetteja on nieltä tai niitä on joutunut hengitysteihin.

VAROITUS!

Akkulaturin käyttö tulee sallia vain vähintään 8-vuotiaille lapsille. Anna lapselle riittävät ohjeet, jotta hän pystyy käyttämään akkulaturia turvallisella tavalla. Selitä lapselle, ettei laturi ole leikkikalua eikä sillä saa leikkiä.

Muuntaja ei ole leikkikalua! Sen liittäjä ei saa oikosulkea! Huomautus vanhemmille: tarkastetaan säännöllisesti, onko muuntajan johdossa, pistokkeessa tai kotelossa vikoja. Leikkikalua saa käyttää vain yhdessä suositeltujen muuntajien kanssa! Viallista muuntajaa ei saa enää käyttää! Rataa saa käyttää vain muuntajan kanssa! Suositellaan, että muuntaja irrotetaan verkkovirrasta pitempien leikkikatkoksen aikana. Ei saa avata muuntajan koteloa eikä nopeussäädintä!

Huomautus vanhemmille:

Leikkikalujen muuntajat ja verkkolaitteet eivät sovellu käytettävissä leikkikaluna. Näitä tuotteita saa käyttää vain vanhempien jatkuvassa valvonnassa.

- Tarkasta säännöllisesti, ettei ajoneuvojen tai laturin johdoissa, pistokkeissa tai kotelossa ole vikoja! Vaihda vialliset osat.
- Autorataa ei saa käyttää ulkona tai märkätiloissa! Nesteet on pidettävä pois radan lähetyiltä.
- Radalle ei saa laittaa metalliosia oikosulkujen vuoksi. Rataa ei saa rakentaa arkojen esineiden lähelle, koska radalta sinkoutuvat autot voivat vahingoittaa niitä.
- Verkkopistoke on vedettävä ennen puhdistusta! Puhdistukseen käytetään nihkeää liinaa, ei liuotimia tai kemikaaleja. Kun rataa ei käytetä, sitä säilytetään pölyltä suojattuna ja kuivassa, parhaiten alkuperäispakkauksessa.
- Autorataa ei saa käyttää kasvojen tai silmien korkeudella, koska ulossinkoutuvat autot voivat aiheuttaa tapaturmia.
- Muuntajan epäasianmukainen käyttö voi aiheuttaa sähköiskun.
- Leikkikalun saa liittää vain suojaluokan II laitteisiin.

Leikkikalua ja laturia saa käyttää vain leikkikaluille tarkoitettun muuntajan kanssa.

Jos tämän laitteen virtajohto vaurioituu, on se vaaratilanteiden välttämiseksi lähetettävä Stadlbauer-yhtiön asiakaspalveluun, tai yhtä pätevän henkilön on vaihdettava se.

Huomautus:

Ajoneuvon saa ottaa taas käyttöön vasta sitten, kun se on koottu uudestaan.

Säilytä käyttöohje, sillä se sisältää tärkeitä ohjeita.

Ota huomioon myös Carrera DIGITAL 124/132 -peruspakkauksen käyttöohje!

Kuvaus

Control Unit on keskusyksikkö, joka ohjaa koko ajotapahtumaa. Eri käyttöpainikkeista voi säätää ja ohjelmoida autojen nopeutta, jarrutusta, tankin sisältöä sekä Pace Car ja Pit Stop -toimintoja. Lisäksi Control Unit on verkkopistokkeen, käsiohjaimen, käsiohjaimen laajennusrasian, Wireless-Towerin, PC-Unitin ja kierroslaskurin 20030342 liitäntäyksikkö.

Toiminnot

- autojen ohjelmointi
- autojen maksimaalisen nopeuden asetus
- autojen jarrutuksen asetus
- päälle-/poiskytkettävä tankkitoiminto
- autojen tankin sisällön asetus ajon alussa (vain yhdessä laitteiden Pit Stop 20030356 ja Driver Display 20030353 kanssa)
- ajon ohjaus tankkitoiminnon ollessa päällä todellisessa tilassa
- yksilöllinen tankkausmahdollisuus yhdessä laitteiden Pit Lane 20030356 ja Driver Display 20030353 kanssa
- päälle-/poiskytkettävä kierroslaskuri laitteessa Pit Lane 20030356 Pace car -toiminto
- kierroslaskuri yhdessä laitteen Position Tower 20030357 kanssa
- päälle-/poiskytkettävä näyttötoiminto Pace- ja Autonomous Car -toiminnoille laitteessa Position Tower
- Control Unitin päälle-/poiskytkettävä ääni
- laitteen Startlight 20030354 ohjaus
- nollaustoiminto
- sähkönsäästötoiminto
- Asetuksien näppäinlukitus

Pakkauksen sisältö

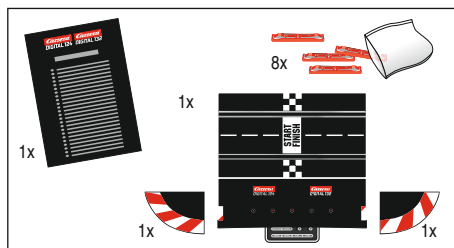

- Carrera DIGITAL 124/132 Control Unit
- oikeanpuolinen päteekappale
- vasemmanpuolinen päteekappale
- Rataosuksien lukitukset
- Käyttöohje

Tarkasta, että sisältö on täydellinen ja että se ei ole vioittunut kuljetuksessa. Pakkauksessa on tärkeitä tietoja, minkä vuoksi se pitäisi säilyttää.

Tärkeä huomautus

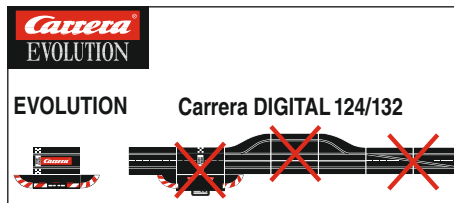

Ota huomioon, että Evolution (analoginen järjestelmä) ja Carrera DIGITAL 124/132 (digitaalinen järjestelmä) ovat kaksi erillistä ja täysin omavaraista järjestelmää. Huomautamme siitä, että molemmat järjestelmät on erotettava toisistaan rataa koottaessa, eli Evolutionin liitäntäkiskoa ei saa olla samassa radassa yhdessä Carrera DIGITAL 124/132:n liitäntäkiskon ja mustan laatikon kanssa. Ei edes siinä tapauksessa, että vain yksi molemmista liitäntäkiskoista (Evolutionin liitäntäkisko tai Carrera DIGITAL 124/132:n liitäntäkisko ja musta laatikko) on liitetty verkkovirtaan. Myöskään muita Carrera DIGITAL 124/132: osia (vaihteita, elektronista kierroslaskinta, varikkoa) ei saa yhdistää Evolution-rataan eli käyttää analogisessa tilassa. Jos yllä mainittuja ohjeita ei noudateta, ei voida sulkea pois mahdollisuutta, että Carrera DIGITAL 124/132:n osat vioittuvat. Tässä tapauksessa takuu ei ole voimassa.

Asennusohje

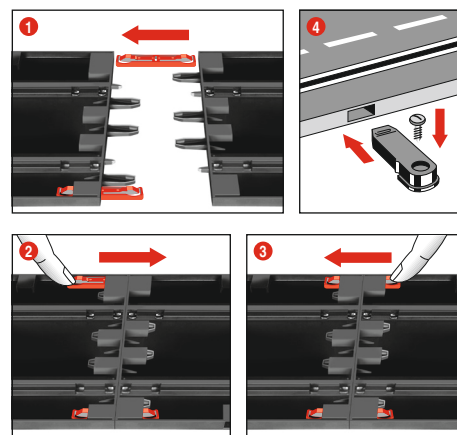

1 + 2 + 3 Liittimet laitetaan rataan ennen kokoamista kuvan mukaisesti. Rata liitetään yhteen tasaiselle alustalle. Liittimiä liikutetaan kuvan mukaisesti nuolen suuntaan, kunnes ne lukkiutuvat kuuluvasti. Liittimen voi panna paikalleen myös jälkikäteen. Liittimet voidaan irrottaa molempiin suuntiin painamalla kiinnitysnokkaa alaspäin (katso kuva 3).

4 Kiinnitys: kun rataosat kiinnitetään levyille, käytetään siihen tarkoitettuja kiinnittimiä (art.nro 20085209) (ei sisälly pakkaukseen).

Huomautus:

kokolattiamatto ei ole hyvä asennusalausta, koska siihen muodostuu staattista varausta ja nukkaa ja koska se on helposti syttyvä.

Sähköliitäntä

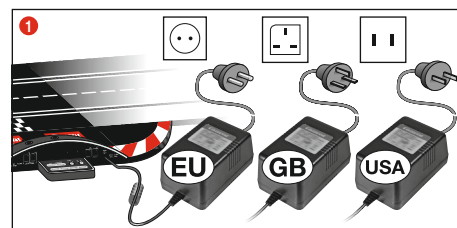

1 Liitä muuntajan pistoke Control Unitiin.

Huomautus: oikosulkujen ja sähköiskujen välttämiseksi laitteita ei saa liittää käyttäen vieraan valmistajan sähkölaitteita, pistokkeita, johtoja tai muita tuotteeseen kuulumattomia osia. Carrera DIGITAL 124/132 -rata toimii moitteettomasti ainoastaan Carrera DIGITAL 124/132 -järjestelmän alkuperäisellä muuntajalla.

Tietokone-liitäntä (PC Unit) saa käyttää vain yhdessä Carreran alkuperäisen PC Unitin kanssa.

Liitännät

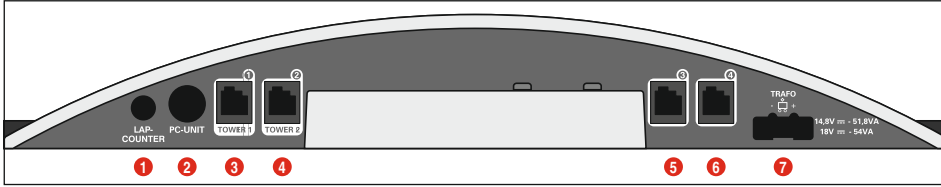

Liitännät (vasemmalta oikealle)

- 1 Kierroslaskurin 20030342 liitäntä
- 2 PC-yksikön tai kierroslaskurin 20030355 liitäntä tai App Connect 20030369
- 3 Liitin 1 käsiohjaimelle, käsiohjaimen laajennusrasialle tai WIRELESS+-vastaanottimelle
- 4 Liitin 2 on tarkoitettu WIRELESS-Tower 20010108:lle
- 5 Käsiohjaimen liitin 3
- 6 Käsiohjaimen liitin 4
- 7 DIGITAL 124 / DIGITAL 132 -laitteiden verkkopistokkeen liitäntä

Yleisiä huomautuksia liittimistä 1 - 4:

Jos käytetään WIRELESS+ vastaanotinta, on se liitettävä liittimeen 1. Valinnaisesti voidaan WIRELESS Tower 20010108 liittää liittimeen 2. Jos käytetään vain WIRELESS+ vastaanotinta, ei liittimeen 2 yhdistetä mitään.

Liittimissä 3 ja 4 voi lisäksi käyttää johdoilla liitettyjä käsiohjaimia. Varmista, että ne käyttävät osoitteita 5 ja 6.

Jos käsiohjaimen laajennusrasia 20030348 on käytössä, se liitetään liittimeen 1. Autojen osoitteet kohdistetaan seuraavasti:

- käsiohjaimen laajennusrasia = osoitteet 1, 3 ja 4
- liitin 2 = osoite 2
- liitin 3 = osoite 5
- liitin 4 = osoite 6

Ohje:

WIRELESS ei ole yhdistettävissä käsiohjaimen laajennusrasiaan!

Käyttöelementit

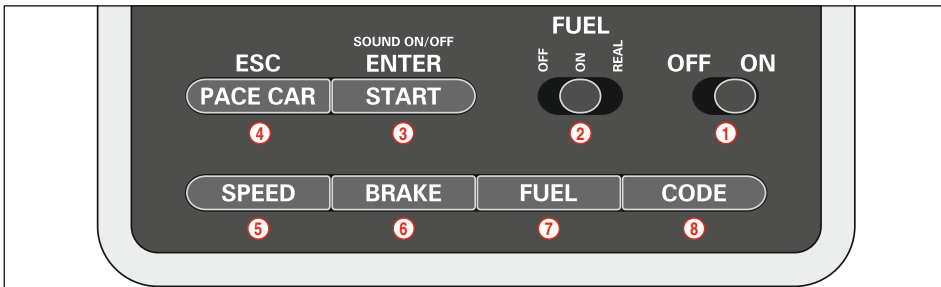

- 1 Pääle-/poiskatkaisin
- 2 Tankkitoiminnon kytkin
- 3 Ajon start-painike / ohjelmoinnin vahvistuspainike
- 4 Pace Carin painike / ohjelmoinnin keskeytys
- 5 Paine perusnopeuden asetusta varten
- 6 Painike jarrutuksen asetusta varten
- 7 Painike tankin sisällön asetusta varten
- 8 Ajoneuvojen ohjelmointipainike

Yleisiä käyttöohjeita

Joillakin näppäimillä on useampi toiminto. Jotkut toiminnot asetetaan näppäinyhdistelmillä. Kaikki ohjelmoitit voi keskeyttää näppäimestä 4 „ESC/PACE CAR”. Yksityiskohtaista tietoa löytyy seuraavasta.

Autojen käsiohjaimen koodaus/ohjelmointi



Aseta koodattava auto radalle ja kytkä Control Unit päälle. Paina kerran näppäintä "Code" (8), kuva 1, ensimmäinen LED syttyy, kuva 2. Paina sen jälkeen kerran vaihtenäppäintä auton käsiohjaimessa, kuva 3. Autoissa, joissa on valot, alkavat valot vilkkua, ja Control Unitin LEDit 2 - 4 syttyvät vuoron perään. Koodauksen jälkeen keskimääräinen LED palaa jatkuvasti (kuva 4), ja auto on kohdistettu käsiohjaimen.

Huomautus: näin koodattaessa radalla saa olla **vain koodattava** auto.

Autonomous Carin koodaus/ohjelmointi

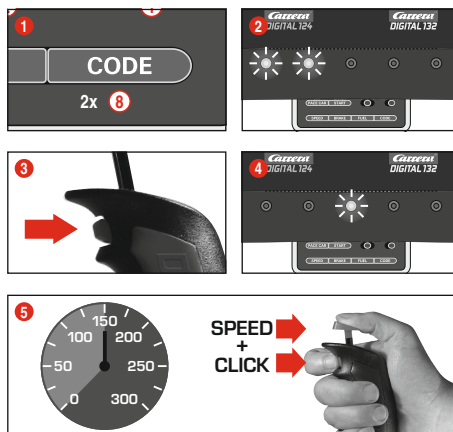

Aseta koodattava auto radalle Control Unitin ollessa päällä ja paina 2 kertaa näppäintä "Code" (8), kuva 1. Control Unitin molemmat ensimmäiset LEDit palavat, kuva 2. Paina käsiohjaimen vaihtenäppäintä, kuva 3, LEDit 3 - 5 syttyvät vuoron perään. Odota, kunnes keskimääräinen LED palaa taas, kuva 4. Paina käsiohjaimen paininta ja vie auto haluamaasi nopeuteen. Paina nopeuden saavutettuasi uudelleen vaihtenäppäintä, kuva 5. Autonomous Carin koodaus on valmis.

Pace Carin koodaus/ohjelmointi

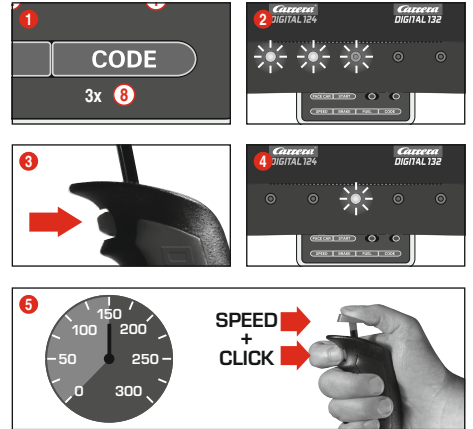

(vain käytettäessä Pit Stop Lanea #20030356)

Aseta koodattava auto radalle Control Unitin ollessa päällä ja paina 3 kertaa näppäintä "Code" (8), kuva 1. Control Unitin kolme ensimmäistä LEDiä palaa, kuva 2. Paina käsiohjaimen vaihtenäppäintä, kuva 3, LEDit 2 - 5 syttyvät vuoron perään. Odota, kunnes keskimääräinen LED palaa taas, kuva 4. Paina käsiohjaimen paininta ja vie auto haluamaasi nopeuteen. Paina nopeuden saavutettuasi uudelleen vaihtenäppäintä, kuva 5. Pace Carin koodaus on valmis, ja auto ajaa Pit Stop Laneen.

Huomautus: näin koodattaessa radalla saa olla **vain koodattava** auto. Pace Carin koodaus säilyy, kunnes auto koodataan uudelleen. Pace Car näytetään yhdessä Position Towerin kanssa aina osoitteella 8.

Laajennettu Pace Car -toiminto

Kun Pace Car on koodattu, se ajaa ensimmäisellä kierroksella automaattisesti Pit Laneen. Käynnistä Pace Car painamalla kerran näppäintä "Pace Car" (4). LED 2 ja 3 palavat Control Unitissa, ja Pace Car ajaa pois Pit Lanesta. Pace Car ajaa, kunnes painat uudelleen "Pace Car" -näppäintä. LED 2 sammuu, ja auto ajaa samalla kierroksella automaattisesti Pit Laneen.

Autonomous ja Pace Carin paikan näyttö

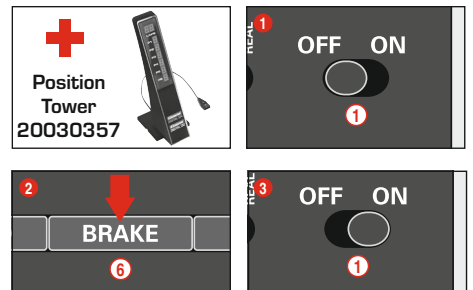

(vain käytettäessä Position Toweria #20030357)

Autonomous Carin (osoite 7) ja Pace Carin (osoite 8) paikan voi näyttää Position Towerissa. Tämän toiminnon voi kytkeä päälle Control Unitista. Paina poiskytketyssä Control Unitissa "BRAKE"-näppäintä (6), kuva 2, kytke rata päälle ja päästä irti "BRAKE"-näppäimestä. Toiminnon voi vaihtaa painamalla näppäintä uudelleen.

1 LED palaa = ei näyttöä

2 LEDiä palaa = näyttö Position Towerissa

Aseta haluamaasi toiminto ja vahvista valinta "START/ENTER"-näppäimellä.

Autojen perusnopeuden asetus

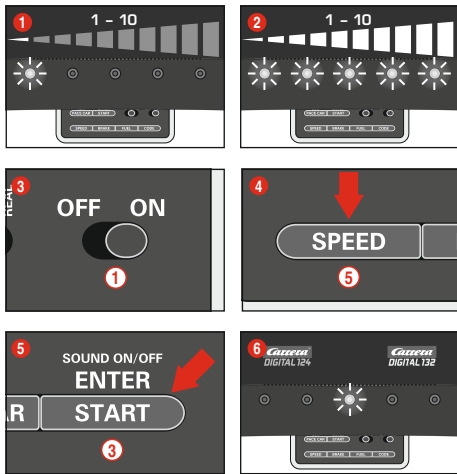

Perusasetuksen voi asettaa yksilöllisesti yhdelle ja/tai useammalle autolle. Asetettavien autojen täytyy olla radalla. Asetuksen voi tehdä 10 vaiheessa, samalla kun 5 LEDiä näyttävät eri vaiheet vilkkumalla tai palamalla jatkuvasti.

- 1 1 LED loistaa = pieni nopeus
- 2 5 LEDiä loistaa = suuri nopeus

Laita asetettavat autot radalle Control Unitin ollessa päällä ja paina kerran näppäintä "SPEED" (5). Nyt palaa tietty määrä LEDejä. Ne näyttävät viimeksi käytetyt nopeudet. Paina näppäintä "SPEED" (5), kunnes olet valinnut haluamasi nopeuden. Vahvista valinta "START/ENTER"-näppäimellä (3). Lyhyesti peräjäkeen loistava valokehju ja palava keskimäinen LED vahvistavat, että asetus on tehty, kuva (6).

Autojen jarrutuksen asetus

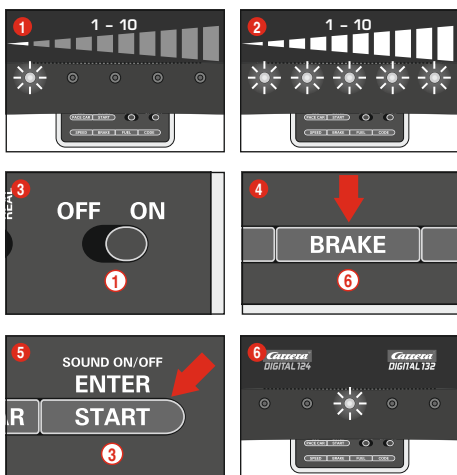

(vain käsiohjaimella ohjatuille autoille)

Jarrutuksen voi asettaa yksilöllisesti yhdelle ja/tai useammalle autolle. Asetettavien autojen täytyy olla radalla. Asetuksen voi tehdä 10 vaiheessa, samalla kun 5 LEDiä näyttävät eri vaiheet vilkkumalla tai palamalla jatkuvasti.

- 1 1 LED loistaa = heikko jarruteho
- 2 5 LEDiä loistaa = voimakas jarruteho

Laita asetettavat autot radalle Control Unitin ollessa päällä ja paina kerran näppäintä "BRAKE" (6). Nyt palaa tietty määrä LEDejä. Ne näyttävät viimeksi käytetyt jarrutehon. Paina näppäintä "BRAKE" (6), kunnes olet valinnut haluamasi jarrutehon. Vahvista valinta "START/ENTER"-näppäimellä (3). Lyhyesti peräjäkeen loistava valokehju ja palava keskimäinen LED vahvistavat, että asetus on tehty, kuva (6).

Tankin sisällön asetus

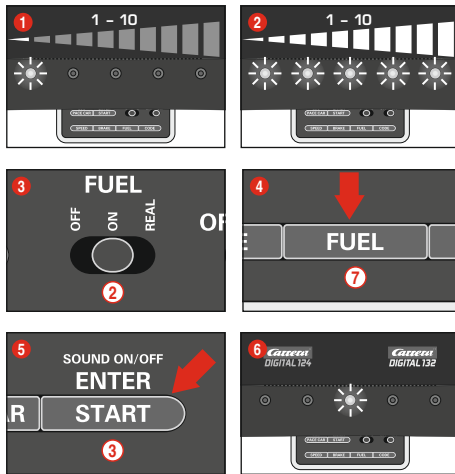

(vain käsiohjaimella ohjatuille autoille)

Tankin sisältö asetetaan yhdessä Pit Lanen (20030356) kaikille autoille yhtäaikaisesti. Asetuksen voi tehdä 10 vaiheessa, samalla kun 5 LEDiä näyttävät eri vaiheet vilkkumalla tai palamalla jatkuvasti.

- 1 1 LED loistaa = tankin sisältö vähäinen
- 2 5 LEDiä loistaa = tankin sisältö täysi

Laita asetettavat autot radalle Control Unitin ollessa päällä ja kytke tankkitoiminto päälle liukupainikkeesta (2), kuva (3). Paina kerran näppäintä "FUEL" (7). Nyt palaa tietty määrä LEDejä. Ne näyttävät tankin viimeksi käytössä olleen sisällön. Paina näppäintä "FUEL" (7), kunnes olet valinnut haluamasi tankin sisällön. Vahvista valinta "START/ENTER"-näppäimellä (3).

Lyhyesti peräjäkeen loistava valokehju ja palava keskimäinen LED vahvistavat, että asetus on tehty, kuva (6).

Laajennettu tankkitoiminto

liukukytimestä (2) voi valita 3 tilaa, kuva (3):

- OFF = autot eivät kuluta "bensiniä"
- ON = autot kuluttavat "bensiniä"
- REAL = tankin sisällöstä riippuvainen maksimaalinen nopeus / autot kuluttavat "bensiniä" (vain yhdessä Pit Lanen 20030356 tai Pit Stop Lanen 20030346 ja Pit Stop Adapter Unitin 20030361 kanssa)

"REAL-tilassa" auto on täyden tankin kanssa "painavampi", ajaa hitaammin ja sillä on pienempi jarruteho; auto, jonka tankki on tyhjä, on "kevyempi", ajaa nopeammin ja sillä on suurempi jarruteho. Tankin sisällön ja "bensiniin kulutuksen" voi näyttää vain yhdessä Driver Displayn 20030353 ja Pit Stop 20030356 kanssa.

Autojen tankkaus käyttäen Pit Lanea 20030356 ja Driver Displayä 20030353

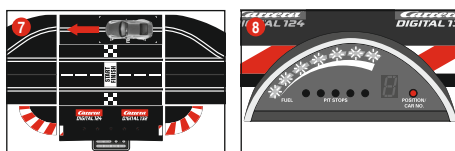
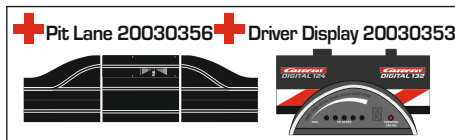

Auton tankin sisällön voi nähdä Driver Displayn palkkinäytöstä, jos se on 5 vihreää ja 2 punaista LEDiä. Aja auto tankkausta varten Pit Laneen tankkianturin yli, kuva (7). Palkkinäyttö alkaa vilkkua, kuva (8), ja auton voi tankata pitämällä kiinni vaihepainiketta, kuva (9). Tankkausmäärät näyttää keltaisten LEDien vilkkuminen tai palaminen, kuva (10) (katso myös Driver Display).

Huomautus: autoja, joiden tankki on tyhjä, ei oteta huomioon kierroksia laskettaessa yhdessä Position Towerin 20030357 kanssa.

Tankin sisällön asetus kilpa-ajon alussa

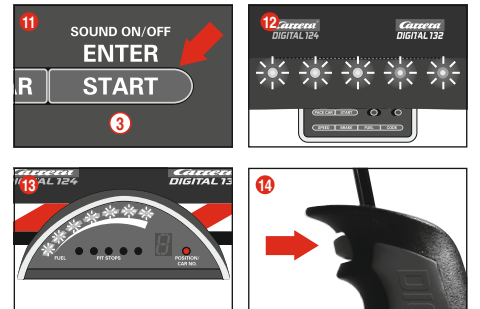
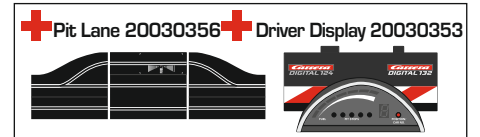

(vain yhdessä laitteiden Pit Lane 20030356 ja Driver Display 20030353 kanssa)

Riippumatta tankin sisällön perusasetuksista voi yhden ja/tai useamman auton tankin sisällön asettaa yksilöllisesti kilpa-ajon alussa kierroksille, jotka ajetaan ennen ensimmäistä tankkausta. Paina kerran "START/ENTER"-painiketta (3), Control Unitin 5 LEDiä palavat jatkuvasti, kuva (12), ja Driver Displayn palkkinäyttö vilkkuu, kuva (13). Tankin täyttömäärän voi muuttaa painamalla käsiohjaimen vaihdennäppäintä, kuva (14).

Asetuksien näppäinlukitus

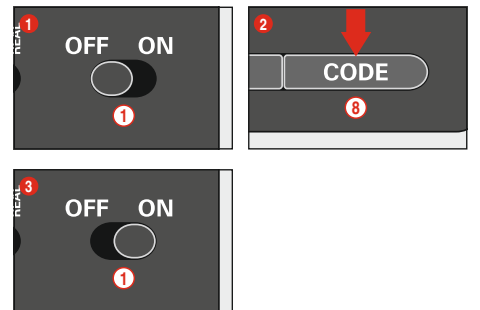

Lukitaksesi Speed, Brake ja Fuel -asetuksien näppäimet toimi seuraavasti:

Pida Code-näppäintä (8) painettuna ohjausyksikön ollessa kytketty pois päältä, kytke sitten ohjausyksikkö päälle ja päästä jälleen Code-näppäimestä. Poistaaksesi jälleen lukituksen suorita tämä toimenpide uudelleen.

Laajennettu Pit Lane -toiminto

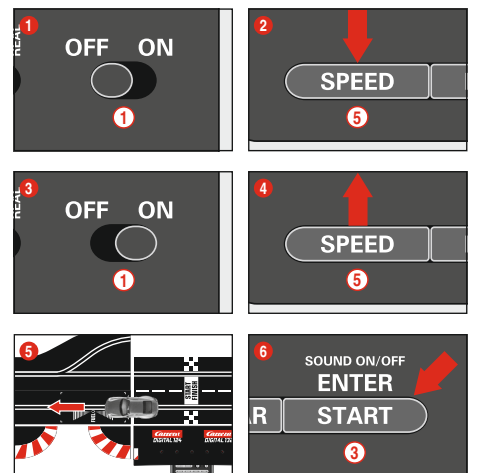

(vain yhdessä Pit Lanen 20030356 kanssa)

Kierroslukutoiminto on mahdollista kytkeä päälle/pois laitteissa Pit Lane 20030356 tai Pit Stop Lane 20030346 yhdessä Pit Stop

Adapter Unitin 20030361 kanssa. Paina poiskytetyin Control Unitin "SPEED"-painiketta (5), kytkä Control Unit päälle ja päästä irti "SPEED"-painikkeesta (5). Kun painat painiketta uudelleen, 1 tai 2 LEDiä loistaa asetuksista riippuen.

- LED 1 = kierroslaskuri pois
- LED 1 + 2 = kierroslaskuri päällä

Valitse haluamasi asetus ja työnnä tai aja autoa Pit Lane -anturin yli, kuva (5). Asetukset siirtyvät yliajossa. Kun haluat lopettaa asetukset, paina "START/ENTER"-painiketta (3).

Ääni PÄÄLLE/POIS

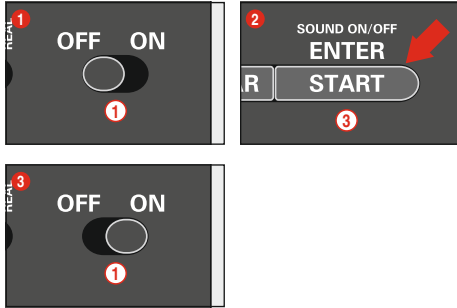

Anturin yliajon ja näppäinten äänen voi kytkeä pois. Paina poiskytetyssä Control Unitissa "START/ENTER"-näppäintä (3), kytkä rata päälle ja päästä irti "START/ENTER"-näppäimestä (3). Control Unitin kuitausääntä sitä päällekytkettäessä ei voi kytkeä pois.

Nollaustoiminto

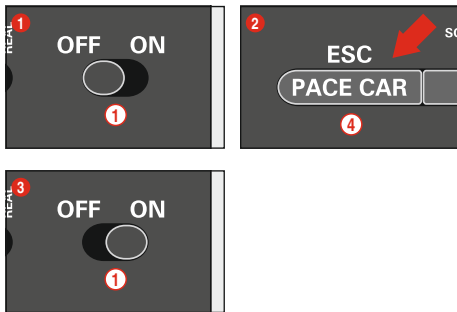

Control Unitissa on nollaustoiminto tehdasasetusten palauttamiseksi.

Paina poiskytetyssä Control Unitissa "ESC / PACE CAR" -näppäintä (4), kytkä rata päälle ja päästä irti näppäimestä. Kaikki nopeus-, jarru-, tankki-, ääni- ja kierroslaskuriasetukset palautuvat tehdasasetuksiin. Se ei vaikuta autojen asetuksiin, sikäli kuin nämä eivät ole radalla.

Tehdasasetukset:

- nopeus = 10
- jarrutus = 10
- tankin sisältö = 7
- ääni = On
- Autonomus ja Pace Carin paikan näyttö = OFF

Virrnsäästötoiminto

Kun Control Unitia ei ole käytetty 20 minuuttia, se kytkeytyy automaattisesti virrnsäästötilaan ja sammuttaa kaikki näytöt sekä Position Towerin, Driver Displayn ja Startlightin. Aktivoidaksesi uudelleen kytkä ohjainyksikkö noin 2-3 sekunniksi pois päältä ja jälleen päälle. Kaikki asetukset säilyvät.

Starttijakso

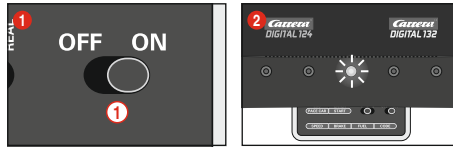

Ajo ilman starttijaksoa:

1. Kytke Control Unit päälle (ON-OFF-kytkin)
2. Keskimäinen LED loistaa noin 1 sekunnin jälkeen jatkuvasti, ja kuuluu lyhyt äänimerkki, kuva (2)
3. Aseta auto/autot liitäntäkiskoon
4. Tässä tilassa rata on vapaa ilman starttivaloja, ajon voi aloittaa heti

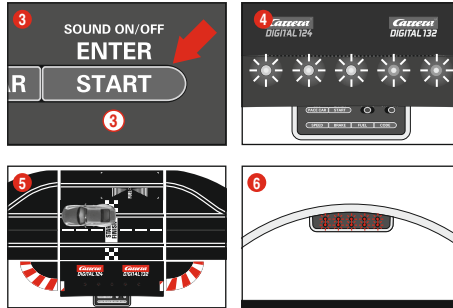

Ajo starttijaksoa käyttäen:

Starttijaksoa valmistellessa kaikki näytöt palautuvat.

1. Kytke Control Unit päälle (ON-OFF-kytkin)
2. Keskimäinen LED loistaa noin 1 sekunnin jälkeen jatkuvasti, ja kuuluu lyhyt äänimerkki, kuva (2)
3. Paina sen jälkeen käynnistyspainiketta, kunnes kaikki LEDit palavat, kuva (4)
4. Aseta auto/autot liitäntäkiskoon, kuva (5)
5. Paina sen jälkeen starttipainiketta uudelleen - starttijakso käynnistyy, LEDit loistavat ja kuuluu äänimerkkejä.
6. Starttivaloihin päätyttyä (LEDit loistavat yksitellen) kilpa-ajo voi alkaa, kuva (6)
7. Varaslähtö: jos jonkin auton käsiohjainta käytetään starttivalojen aikana, se lasketaan varaslähdöksi. Varaslähdön aiheuttanut auto lähtee liikkeelle lyhyesti, ja tämän auton/käsiohjaimen LED vilkkuu. Kilpa-ajoa ei hyväksytä, ja se on aloitettava uudestaan.

Huolto ja hoito

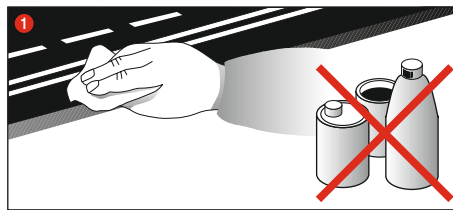

Autoradan moitteettoman toiminnan takaamiseksi kaikki sen osat on puhdistettava säännöllisesti. Verkkopistoke vedetään ennen puhdistusta.

- 1 **Ajorata:** radan pinta ja urat pidetään puhtaana kuivalla liinalla. Puhdistukseen ei saa käyttää liuottimia eikä kemikaaleja. Kun rataa ei käytetä, sitä säilytetään pölyltä suojattuna ja kuivassa, parhaiten alkuperäispakkauksessa.

Häiriöiden poisto Ajotekniikka

Häiriöiden poisto:

Häiriöiden esiintyessä tarkasta seuraava:

- Onko sähköliitännät tehty oikein?
 - Onko muuntaja ja käsiohjin liitetty oikein?
 - Ovatko rataliitokset kunnossa?
 - Ovatko rata ja urat puhtaita ja ilman roskaa?
 - Ovatko kontaktit kunnossa ja yhteydessä virtakiskoon?
 - Onko autot koodattu oikeaan käsiohjaimeen?
 - Oikosulun kohdalla radan virransaanti keskeytyy automaattisesti noin 5 sekunniksi, ja siitä ilmoitetaan akustisilla ja optisilla signaaleilla.
 - Ovatko autot radalla ajosuuntaan?
- Toimintahäiriön kohdalla auton alapuolella oleva ajosuuntakytkin laitetaan toiseen asentoon.

Huomautus:

Käytön aikana autosta voi irrota pikkuosia, kuten spoileriteita tai peilejä, jotka on alkuperäisen mallin mukaisesti otava mukana. Sen estämiseksi ne voi irrottaa ennen käyttöä.

Ajotekniikka:

- Suorilla osuuksilla voi ajaa nopeasti, ennen mutkaa täytyy jarruttaa, mutkan päässä voi kiihdyttää taas.
- Autoja ei saa pitää kiinni tai estää moottorin käydessä. Se voi aiheuttaa ylikuumentumista ja moottorivikoa.

Huomautus: kun käytetään muita kuin Carreran ratoja, ohjain on korvattava erikoisvalmisteisella ohjaimella (nro 20085309). Ajoainet Carreran siltaa (nro 20020587) tai mutkaa 1/30° (nro 20020574) käytettäessä ovat riippuvaisia mittakaavan aitoudesta, eikä niillä ole vaikutusta ajoon.

Kaikki varaosat on saatavissa Carreran myymälästä:

carrera-toys.com

Tekniset tiedot

Muuntajan · lähtöjännite

	18 V	==	54 VA (Carrera DIGITAL 124)
	14,8 V	==	51,8 VA (Carrera DIGITAL 132)

Virtatilat

- 1) Ajo = ajoneuvoja ohjataan käsiohjaimista
- 2) Lepotila = käsiohjaimia ei käytetä, ei ajoa
- 3) Valmiustila = noin 20 minuutin lepotilan jälkeen liitäntäkisko kytkeytyy valmiustilaan.

LED ei enää pala.

VIRRANKULUTUS < 0,5 watti / 0,5 W

Aktivoidaksesi uudelleen kytkä ohjainyksikkö noin 2-3 sekunniksi pois päältä ja jälleen päälle. Rata on silloin jälleen lepokäytössä.

- 4) Poiskytketty tila = verkkolaite irrotettu verkkovirrasta



Tämä tuote on varustettu merkillä, jonka mukaan se on hävitettävä sähköromuna (WEEE). Se tarkoittaa, että tämä tuote on hävitettävä EU-direktiivin 2012/19/EU mukaan ympäristövahinkojen pienentämiseksi.

Lisätietoja saa paikalliselta tai alueelliselta viranomaiselta.

Sähkölaitteet, joita ei hävitä näiden määrysten mukaisesti, ovat riski ympäristölle ja terveydelle niiden sisältämien vaarallisten aineiden vuoksi.

Innholdsfortegnelse

Sikkerhetshenvisninger	40
Beskrivelse	40
Funksjoner	40
Innholdet i pakningen	40
Viktig anvisning	40
Montasjeanvisning	40
Elektrisk tilkobling	40
Tilkoblinger	41
Betjeningsselementer	41
Koding/programmering av bilene på den tilhørende håndstyringen	41
Koding/programmering Autonomous Car	41
Koding/programmering Pace Car	41
Visning av posisjonen for Autonomous og Pace Car	41
Innstilling av grunnhastigheten på bilene	42
Innstilling av bremseaterferden til bilene	42
Innstilling av tankinnholdet	42
Tastesperre for innstillinger	42
Utvidet Pit Lane-funksjon	42
Lyd PÅ/AV	43
Reset-funksjon	43
Strømsparingsmodus	43
Startsekvens	43
Vedlikehold og pleie	43
Feilretting /Kjøreteknikk	43
Tekniske data	43

Velkommen

Hjertelig velkommen til Team Carrera!
Bruksanvisningen inneholder viktige opplysninger om hvordan du setter opp og betjeningen av din Carrera DIGITAL 124/132 Control Unit. Les nøye gjennom bruksanvisningen og oppbevar den for senere referanse.

Hvis du har spørsmål ber vi deg ta kontakt med salgsavdelingen vår eller gå på hjemmesiden vår: carrera-toys.com

Kontroller at innholdet i pakken er fullstendig og ikke har blitt skadet i transport. Det finnes viktig informasjon på forpakningen som også bør tas vare på.

Vi ønsker deg mye moro med din nye Carrera DIGITAL 124/132 Control Unit.

Sikkerhetshenvisninger

• **ADVARSEL!** Ikke egnet for barn under 36 måneder. Kvelningsfare på grunn av smådeler som kan settes i vrangstrupen.
Advarsel: Fare for klemming ved bruk.

• ADVARSEL!

• Dette leketøy inneholder magneter eller magnetiske bestanddeler. Magneter som i en menneskekropp kan trekke på hverandre eller metallgjenstander, kan forårsake alvorlige eller dødelige skader. Kontakt lege umiddelbart hvis magneter har blitt svelget eller innåndet.

• ADVARSEL!

• Barn må være minst 8 år for å bruke batteri-ladeapparatet. Man må gi barn tilstrekkelig informasjon om bruksmåten, slik at barnet kan bruke ladeapparatet sikkert. Gjør det klart at det ikke er noe leketøy.

• Transformatorer er ingen leke! Koble til transformatorer bør kontrolleres regelmessig på skader på ledning, støpsel og kasse. Denne leken skal kun brukes med den anbefalte transformatoren! Etter en skade skal den byttes ut! Bilbanen skal bare brukes med én transformator! Ved lengre opphold i kjøringen på banen anbefaler vi å trekke ut kontakten. Kassene på transformator og hastighetsjustering skal ikke åpnes!

Opplysning til foreldrene:

Transformatorer og nettdeler på leker er ikke ment som del av leketøy. Når disse produktene er i bruk skal det være en voksen til stede.

- Banen, bilene og ladeapparatet skal kontrolleres regelmessig for skader på ledninger, støpsler og karosser! Defekte deler byttes ut.
- Bilbanen er ikke egnet for bruk utendørs eller i våtrom! Ikke ha væsker i nærheten av banen.
- For å unngå kortslutning er det viktig at det ikke legges metallgjenstander på baneskinne. Plasser ikke bilbanen i umiddelbar nærhet av omfintlige gjenstander: biler som slynges ut fra banen kan forårsake skade.
- Trekk ut kontakten før du gjør banen ren! Bilbanen/bilene gjøres rene med en fuktig klut - uten løsemidler eller kjemikalier. Når den ikke er i bruk bør bilbanen oppbevares støvfritt og tørt, - helst i originalforpakningen.
- Bilbanen skal ikke plasseres og brukes i høyde med ansikt/øyne siden biler som slynges ut kan forårsake skade.
- Uriktig bruk av transformatorer kan føre til elektrisk strømstøt.

- Leketøyet må kun forbindes med apparater i verneklasse II.
- Leketøyet og ladeapparatet må kun brukes med en transformator for leketøy.
- Hvis forbindelsesledningen til dette apparatet skades, må den sendes til firmaet Stadtbauers kundetjeneste, eller erstattes av en lignende kvalifisert person, for å unngå fare.

Bemerk:

Bilen skal ikke tas i bruk igjen før den er satt fullstendig sammen. Bilen skal settes sammen av en voksen.

Vennligst oppbevar bruksanvisningen, da denne inneholder viktige opplysninger.

Vennligst følg også bruksanvisningen for grunnpakken til Carrera DIGITAL 124/132!

Beskrivelse

Control Unit er den sentrale enheten som styrer hele racet. Tallrike innstillinger og programmeringer av hastighet, bremseaterferd, tankinnhold på bilene og Pace Car- og Pit Stop-funksjon kan foretas via forskjellige betjeningsknapper. Videre er Control Unit tilkoblingsenheten for strømadapter, håndstyring, utvidelsesboks for håndstyring, Wireless-Tower, PC-enhet og rundeteller 20030342.

Funksjoner

- Programmering av bilene
- Innstilling av maksimal hastighet på bilene
- Innstilling av bremseaterferden til bilene
- Tankfunksjon som kan slås på/av
- Innstilling av tankinnholdet til kjøretøyene ved racestart (kun i forbindelse med Pit Stop 20030356 og Driver Display 20030353)
- Styring av kjøreatferden ved innkoblet tankfunksjon i sann-modus
- Individuell tankmulighet i forbindelse med Pit Lane 20030356 og Driver Display 20030353
- Rundetellingsfunksjon som kan slås på/av i Pit Lane 20030356
- Pace Car-funksjon
- Rundetelling i forbindelse med Position Tower 20030357
- Visningsfunksjon som kan slås på/av for Pace- og Autonomous Car på Position Tower
- Lyd på Control Unit som kan slås på/av
- Styring av Startlight 20030354
- Reset-funksjon
- Strømsparingsmodus
- Tastesperre for innstillinger

Innholdet i pakningen

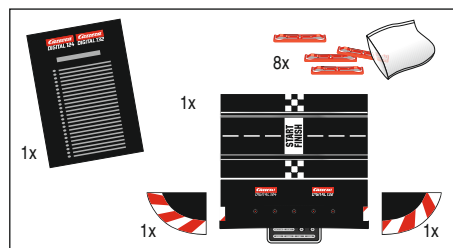

- 1 Carrera DIGITAL 124/132 Control Unit
- 1 Endestykke høyre
- 1 Endestykke venstre
- 8 Låsestykker
- Bruksanvisning

Kontroller at innholdet i pakken er fullstendig og ikke har blitt skadet i transport. Det finnes viktig informasjon på forpakningen som også bør tas vare på.

Viktig anvisning

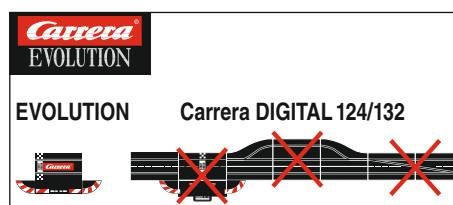

Legg merke til at Evolution (analogt system) og Carrera DIGITAL 124/132 (digitalt system) er to helt forskjellige systemer som ikke har noe med hverandre å gjøre. Vi ber brukerne innstendig om å holde systemene fra hverandre når bilbanen monteres, dvs. at det ikke må settes startskinner fra Evolution & Black Box sammen med Carrera DIGITAL 124/132-startskinner i én banestrekning. Heller ikke dersom bare en av de to startskinnene (Evolution eller Carrera DIGITAL 124/132) er koblet til strømmettet. Heller ingen andre Carrera DIGITAL 124/132-komponenter (sporskiftere, elektronisk rundeteller, pitstopp) skal bygges inn i en Evolution-bane, dvs. kjøres analogt. Hvis dette ikke tas hensyn til kan det ikke utelukkes at Carrera DIGITAL 124/132 komponentene ødelegges. Slike tilfeller dekkes ikke av garantien.

Montasjeanvisning

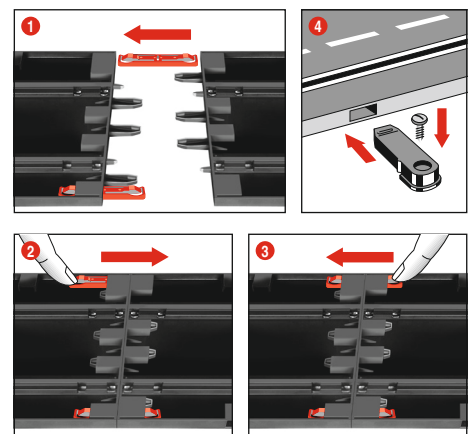

1 + 2 + 3 Før monteringen stikkes forbindelsesstykkene inn i skinnene slik fig. 1 viser. Sett sammen skinnene på et jevnt underlag. Forbindelsesstykkene skyves i pilens retning til det høres at de er på plass, fig. 2. Forbindelsesstykkene kan evt. også settes på i ettertid. Forbindelsesstykkene kan enkelt løses i begge retninger ved å trykke ned nesestykket (se fig. 3).

4 Feste: Banestykkene kan festes til en plate med egne banefester (art.nr. 20085209) (Må kjøpes separat).

Bemerk:

Tepppegulv er uegnet som monteringsunderlag pga. statisk oppladning, støvdannelse og lett antennelighet.

Elektrisk tilkobling

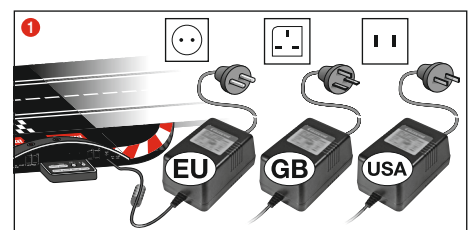

- 1 Kople trafostopset til Control Unit.

Bemerk: For å unngå kortslutning og elektrisk støt skal ingen deler av banen kobles til andre elektriske apparater, kontakter, ledninger eller andre fremmede elementer. Carrera DIGITAL 124/132 bilbane fungerer kun med en original Carrera DIGITAL 124/132 transformator.

PC-grensesnittet (PC enhet) skal kun brukes med den originale Carrera PC enheten.

Tilkoblinger

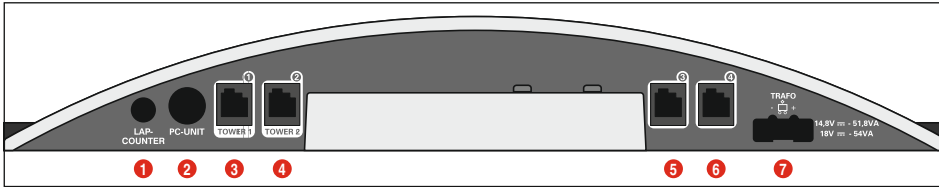

Tilkoblinger (fra venstre til høyre):

- 1 Tilkobling for rundeteller 20030342
- 2 Tilkobling for PC-enhet eller Lap Counter 20030355 eller App Connect 20030369
- 3 Uttak 1 for håndstyring, håndstyringsutvidelsesboks eller WIRELESS+-mottaker
- 4 Uttak 2 for WIRELESS-Tower 20010108
- 5 Uttak 3 til håndstyring
- 6 Uttak 4 til håndstyring
- 7 Tilkobling for DIGITAL 124 / DIGITAL 132 strømadapter

Generelle anvisninger for uttakene 1-4:

Så fremt det benyttes en WIRELESS+-mottaker, skal denne tilkobles uttak 1. Alternativt kan det kobles et WIRELESS Tower 20010108 til uttak 2. Hvis kun WIRELESS+-mottakeren brukes, skal uttak 2 ikke brukes.

På uttak 3 og 4 kan det i tillegg brukes håndstyringer med kabler. Vennligst vær oppmerksom på at disse i så fall bruker adresse 5 og 6.

Ved bruk av utvidelsesboksen for håndstyring 20030348 skal den forbindes med uttak 1. Tilordningen av biladressene skjer deretter som angitt i det følgende:

- Utvidelsesboks for håndstyring = adressene 1, 3 og 4
- Uttak 2 = adresse 2
- Uttak 3 = adresse 5
- Uttak 4 = adresse 6

Merk:

En kombinasjon av WIRELESS og håndstyringsutvidelsesboks er ikke mulig!

Betjeningselementer

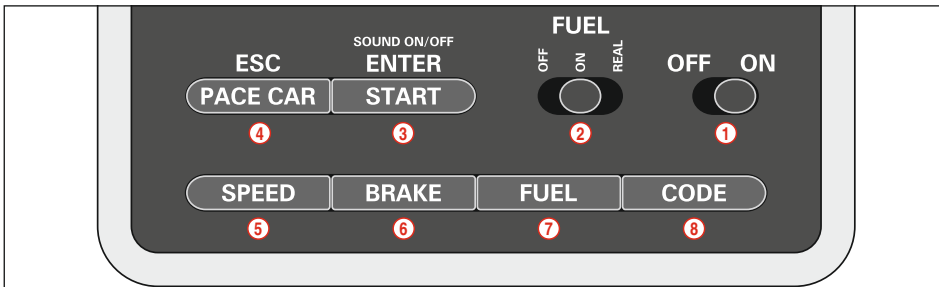

- 1 På/av-bryter
- 2 Bryter for tankfunksjon
- 3 Starttast for racestart/bekreftelsestast for programmering
- 4 Tast for Pace Car / avbrytelse av programmering
- 5 Tast for innstilling av grunnhastighet
- 6 Tast for innstilling av bremseafferd
- 7 Tast for innstilling av tankinnhold
- 8 Programmeringstast for biler

Generelle anvisninger om betjening

Noen taster brukes til flere funksjoner. Innstillingen av noen funksjoner skjer via tastekombinasjoner. Samtlige programmeringsforløp kan avbrytes via tast 4 „ESC/PACE CAR“. Flere opplysninger finner du i det videre forløpet.

Koding/programmering av bilene på den tilhørende håndstyringen



Still inn den bilen som skal kodes på banen og slå på Control Unit. Trykk én gang på tasten „Code“ (8), fig. 1; den første LED-en begynner å lyse, fig. 2. Trykk deretter én gang på sportstasten på tilhørende håndstyring, fig. 3.

På biler med belysning begynner lysene å blinke, og på Control Unit lyser LED-ene 2-4 etter hverandre. Etter vellykket koding lyser den midterste LED-en permanent (fig. 4), og bilen ble tilordnet håndstyringen.

Merk: Ved denne typen koding skal alltid **kun den bilen som skal kodes** befine seg på banen.

Koding/programmering Autonomous Car

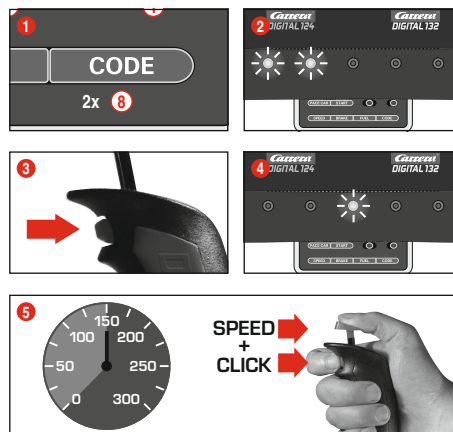

Still inn den bilen som skal kodes på banen ved innkoblet Control Unit og trykk 2 ganger på tasten „Code“ (8), fig. 1. Begge de første LED-ene på Control Unit lyser, fig. 2. Trykk nå på sportstasten på håndstyringen, fig. 3; LED 3-5 tennes nå etter hverandre. Vent til den midterste LED-en lyser på nytt, fig. 4. Betjen håndstyringsstangen og bring bilen til ønsket hastighet. Når du oppnår hastigheten, trykk igjen på sportstasten, fig. 5. Kodigen av Autonomous Car er dermed avsluttet.

Merk: Ved denne typen koding skal alltid kun den bilen som skal kodes befine seg på banen. Programmeringen av Autonomous Car beholdes inntil bilen koderes på nytt. Autonomous Car blir alltid vist med adresse 7 i forbindelse med Position Tower.

Koding/programmering Pace Car

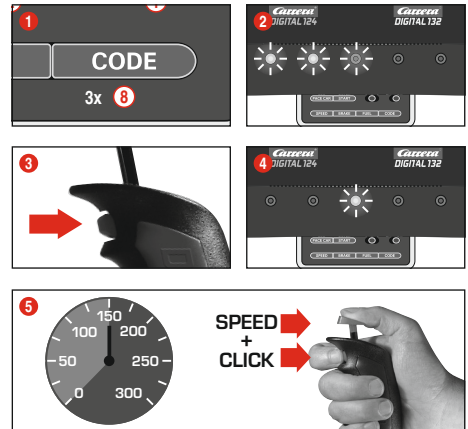

(bare i forbindelse med Pit Stop Lane nr. 20030356)

Still inn den bilen som skal kodes på banen ved innkoblet Control Unit og trykk 3 ganger på tasten „Code“ (8), fig. 1. Alle de tre LED-ene på Control Unit lyser, fig. 2. Trykk nå på sportstasten på håndstyringen, fig. 3; LED 2-5 tennes nå etter hverandre. Vent til den midterste LED-en lyser på nytt, fig. 4. Betjen håndstyringsstangen og bring bilen til ønsket hastighet. Når du oppnår hastigheten, trykk igjen på sportstasten, fig. 5. Kodingen av Pace Car er dermed avsluttet, og bilen kjører til Pit Stop Lane.

Merk: Ved denne typen koding skal alltid **kun den bilen som skal kodes** befine seg på banen. Programmeringen av Pace Car beholdes inntil bilen koderes på nytt. Pace Car blir alltid vist med adresse 8 i forbindelse med Position Tower.

Utvidet Pace Car-funksjon

Etter vellykket koding av Pace Car kjører denne innen den første runden automatisk inn i Pit Lane. For å starte Pace Car trykker du én gang på tasten „Pace Car“ (4). LED 2 og 3 på Control Unit lyser, og Pace Car forlater Pit Lane. Pace Car kjører nå inntil tasten „Pace Car“ trykkes på nytt. Da slukker LED 2, og bilen kjører innen den aktuelle runden automatisk inn i Pit Lane.

Visning av posisjonen for Autonomous og Pace Car

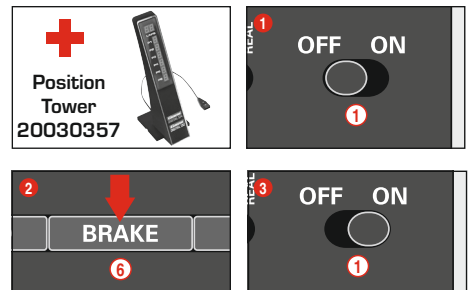

(kun i forbindelse med Position Tower nr. 20030357)

Posisjonen av Autonomous Car (adresse 7) og Pace Car (adresse 8) kan vises på Position Tower. Denne funksjonen kan kobles inn på Control Unit. Hold ved avslått Control Unit tasten „BRAKE“ (6) trykket, fig. 2, slå på banen og slipp tasten „BRAKE“ igjen. Gjennom å trykke på tasten på nytt, kan funksjonen omstilles.

1 LED lyser = ingen visning

2 LED-er lyser = visning på Position Tower.

Still inn ønsket funksjon og bekreft valget med „START/ENTER“-tasten.

Innstilling av grunnhastigheten på bilene

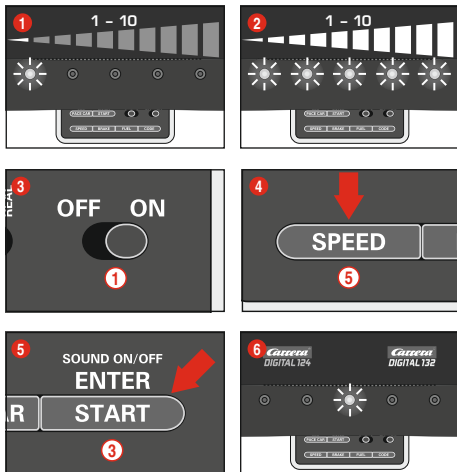

Innstillingen av grunnhastigheten kan skje enkeltvis for én og/eller flere biler. Bilene som skal stilles inn må befine seg på banen. Innstillingen kan skje i 10 trinn der de 5 LED-ene blinker hhv. lyser permanent og signaliserer de forskjellige trinnene.

- 1 1 LED lyser = lav hastighet
- 2 5 LED-er lyser = høy hastighet

Still de bilene som skal stilles inn på banen ved innkoblet Control Unit og trykk én gang på tasten "SPEED" (5). Nå lyser et visst antal LED-er. Disse viser til slutt det brukte hastighetsnivået. Trykk på tasten "SPEED" (5) inntil den ønskede grunnhastigheten er valgt. Bekreft valget med tasten "ENTER/START" (3). Et kort løpelys og lys fra den midterste LED-en bekrefter at innstillingen er avsluttet, fig. 6.

Innstilling av bremseatferden til bilene

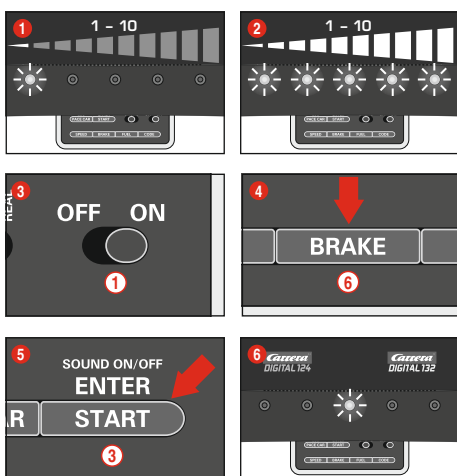

(kun for håndstyrte biler)

Innstillingen av bremseatferden kan skje enkeltvis for én og/eller flere biler. Bilene som skal stilles inn må befine seg på banen. Innstillingen kan skje i 10 trinn der de 5 LED-ene blinker hhv. lyser permanent og signaliserer de forskjellige trinnene.

- 1 1 LED lyser = svak bremsevirkning
- 2 5 LED-er lyser = sterk bremsevirkning

Still de bilene som skal stilles inn på banen ved innkoblet Control Unit og trykk én gang på tasten "BRAKE" (6). Nå lyser et visst antal LED-er. Disse viser til slutt det brukte bremsenivået. Trykk på tasten "BRAKE" (6) inntil den ønskede bremseatferden er valgt. Bekreft valget med tasten "ENTER/START" (3). Et kort løpelys og lys fra den midterste LED-en bekrefter at innstillingen er avsluttet, fig. 6.

Innstilling av tankinnholdet

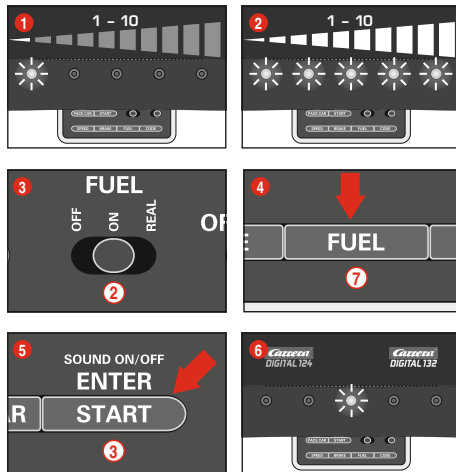

(kun for håndstyrte biler)

Innstillingen av tankinnholdet i forbindelse med Pit Lane (20030356) skjer samtidig for alle biler. Innstillingen kan skje i 10 trinn der de 5 LED-ene blinker hhv. lyser permanent og signaliserer de forskjellige trinnene.

- 1 1 LED lyser = lite tankinnhold
- 2 5 LED-er lyser = fullt tankinnhold

Still de bilene som skal stilles inn på banen ved innkoblet Control Unit og slå på tankfunksjonen via skyvebryteren (2), fig. 3. Trykk én gang på tasten "FUEL" (7). Nå lyser et visst antal LED-er. Disse viser det sist brukte tankinnholdet. Trykk på tasten "FUEL" (7) inntil det ønskede tankinnholdet er valgt. Bekreft valget med tasten "ENTER/START" (3). Et kort løpelys og lys fra den midterste LED-en bekrefter at innstillingen er avsluttet, fig. 6.

Utvidet tankfunksjon

Via skyvebryteren (2) kan 3 moduser velges, fig. 3:

- OFF = Bilene bruker ingen "bensin"
- ON = Bilene bruker "bensin"
- REAL = maksimal hastighet er avhengig av tankinnhold / Bilene bruker "bensin" (kun i forbindelse med Pit Lane 20030356 hhv. Pit Stop Lane 20030346 og Pit Stop Adapter Unit 20030361)

I "REAL"-modus er bilen "tyngre" med full tank, kjører langsommere og har mindre bremsevirkning. Biler med tom tank er "lettere", kjører fortere og har en høyere bremsevirkning. En visning av det aktuelle tankinnholdet og "bensinforbruket" kan kun skje i forbindelse med Driver Display 20030353 og Pit Stop 20030356.

Opptanking av bilene med Pit Lane 20030356 og Driver Display 20030353

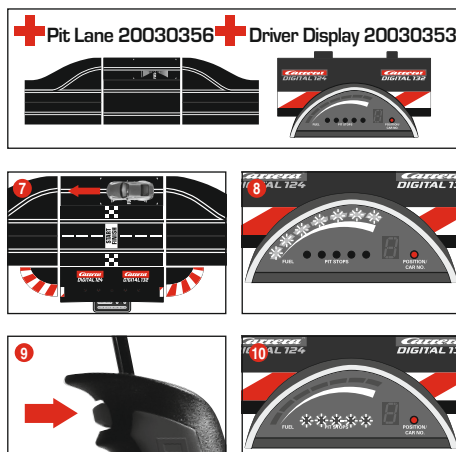

Det aktuelle tankinnholdet til bildene kan avleses via søylevisningen med 5 grønne og 2 røde LED-er for Driver Display. Kjør til opp-tanking av bilen til Pit Lane via tanksensoren, fig. 7. Søylevisningen begynner nå å blinke, fig. 8, og bilen kan tankes opp ved å holde fast sportastene, fig. 9. Antallet tankinger vises gjennom blinking hhv. lys av de gule LED-ene, fig. 10 (se også Driver Display).

Merk: Biler med tom tank vil ikke bli vurdert ved rundetellingen i forbindelse med Position Tower 20030357.

Innstilling av tankinnholdet ved racestart

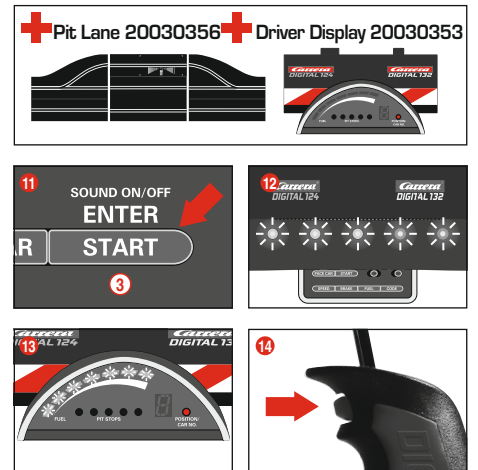

(kun i forbindelse med Pit Lane 20030356 og Driver Display 20030353)

Uavhengig av grunninnstillingen for tankinnholdet kan tankinnholdet stilles inn enkeltvis for én og/eller flere biler ved start av et race for rundene inntil første tankstopp. Trykk én gang på tasten "START/ENTER" (3), de 5 LED-ene på Control Unit lyser permanent, fig. 12, og søylevisningen for Driver Display blinker, fig. 13. Ved å klikke på sportasten på den tilhørende håndstyringen kan tanknivået endres, fig. 14.

Tastesperre for innstillinger

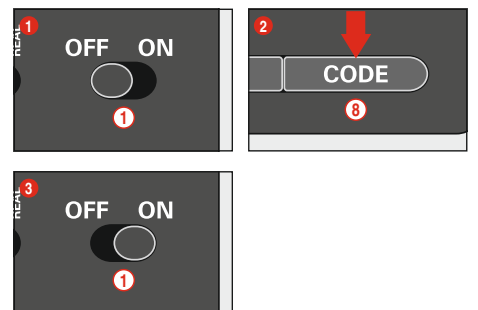

For å sperre tastene for innstillingene av Speed, Brake og Fuel går du frem på følgende måte: Hold Code-tasten (8) trykket når Control Unit er slått av, slå så på Control Unit og slipp Code-tasten igjen. For å oppheve sperren gjennomfører du forløpet på nytt.

Utvidet Pit Lane-funksjon

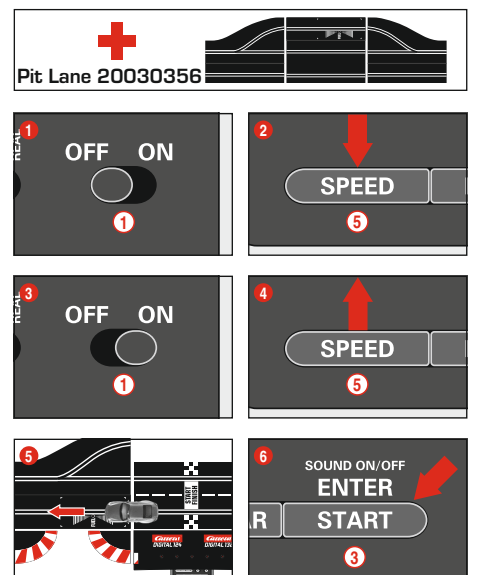

(bare i forbindelse med Pit Lane 20030356)

Det er mulighet for å slå rundetellingsfunksjonen på/av i Pit Lane 20030356 hhv. Pit Stop Lane 20030346 med Pit Stop Adapter Unit 20030361. For å gjøre dette holdes tasten "SPEED" (5) trykket

med Control Unit avslått, deretter slås Control Unit på, og tasten "SPEED" (5) slippes. Gjennom et nytt trykk på tasten lyser 1 eller 2 LED-er avhengig av innstilling.

- LED 1 = Rundetellingsfunksjonen er av
- LED 1 + 2 = Rundetellingsfunksjonen er på

Velg den ønskede innstillingen og skyv eller kjør en bil over Pit Lane-sensoren, fig. 5. Innstillingene overtas ved overkjøring. For å gå ut av innstillingene igjen, trykk på tasten "START/ENTER" (3).

Lyd PÅ/AV

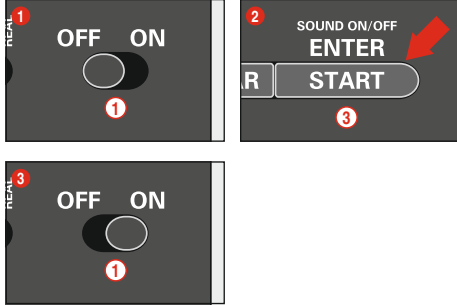

Bekreftelsestonen ved overkjøring av sensorene og tastebetjeningen kan slås av. Hold ved avslått Control Unit tasten "START/ENTER" (3) trykket, slå på banen og slipp tasten "START/ENTER" (3). Kvitteringstonen ved innkobling av Control Unit kan likevel ikke slås av.

Reset-funksjon

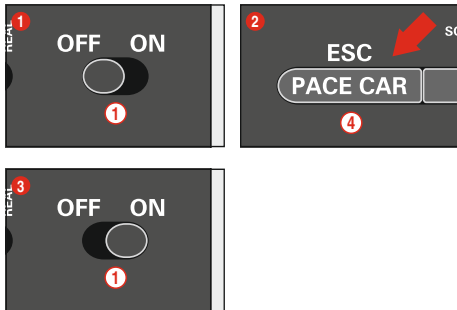

For å gjenopprette fabrikkinnstillingene har Control Unit en reset-funksjon.

Hold ved avslått Control Unit tasten "ESC/PACE CAR" (4) trykket, slå på banen og slipp tasten igjen. Alle de foretatte innstillingene for hastighet, bremsefølelse, tankinnhold, lyd og rundetelling tilbakestilles til fabrikkinnstillingen. Innstillingen til bilene blir uberørt av disse, så lenge de ikke befinner seg på banen.

Fabrikkinnstillinger:

- Hastighet = 10
- Bremsfølelse = 10
- Tankinnhold = 7
- Lyd = On
- Visning av posisjonen for Autonomous og Pace Car = OFF

Strømsparingsmodus

Control Unit går etter 20 minutter uten bruk over i strømsparingsmodusen og slår av alle visninger, slik som f.eks. Position Tower, Driver Display og Startlight. For reaktivering slås kontrollenheten av i ca. 2-3 sekunder og deretter på igjen. Alle innstillinger blir beholdt.

Startsekvens

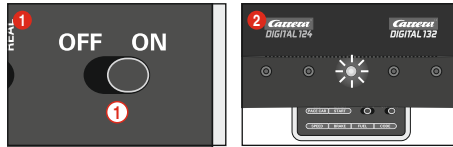

Kjøring uten startsekvens:

1. Slå på Control Unit (ON-OFF)
2. Den midterste LED-en lyser i ca. 1 sekund permanent, og det høres et kort, akustisk signal, fig. 2
3. Posisjoner bilen/e på tilkoblingskinnen
4. I denne modusen frigis banen uten startlyssignal; det kan startes med en gang.

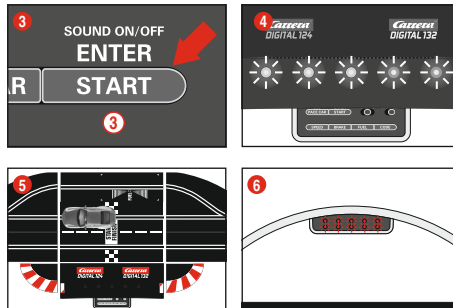

Kjøring med startsekvens:

Ved innledning av startsekvensen blir alle visningene tilbakestilt.

1. Slå på Control Unit (ON-OFF)
2. Den midterste LED-en lyser i ca. 1 sekund permanent, og det høres et kort, akustisk signal, fig. 2.
3. Trykk deretter startknappen inntil alle LED-ene lyser, fig. 4.
4. Posisjoner bilen/e på tilkoblingskinnen, fig. 5.
5. Trykk startknapp på nytt - startsekvensen innledes, LED-ene lyser og akustiske signaler høres.
6. Etter startlyssfasen (LED-ene lyser opp enkeltvis) frigis racet, fig. 6.
7. Feilstart: Hvis en av håndstyringene til en bil betjenes under startlyssfasen, gjelder det som feilstart. Bilen som har forårsaket feilstart begynner kort kjøringen, og LED-en til den aktuelle bilen/håndstyringen blinker. Racet blir ikke frigitt og må startes på nytt.

Vedlikehold og pleie

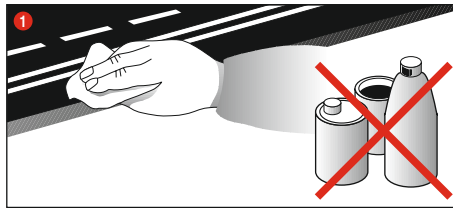

Bruken av bilbanen er sikrest når alle deler rengjøres med jevne mellomrom. Trekk ut kontakten før du rengjør banen.

1. **Racerbanen:** Baneoverflaten og sporene holdes rene med en tørr klut. Rengjør ikke med løsemidler eller kjemikalier. Når den ikke er i bruk bør bilbanen oppbevares støvfritt og tørt, - helst i originalforpakningen.

Feilretting Kjøreteknikk

Feilretting:

Hvis noe ikke fungerer som det skal, skal du først sjekke dette:

- Sitte strømkoblingene ordentlig?
 - Er transformator og håndkontroller koblet riktig til?
 - Er bane-sammenkoblingene som de skal?
 - Ligger det fremmedlegemer på banen eller i sporene?
- Er de rene?
- Er børstene ok og har god kontakt med strømskinnen?
 - Er bilen riktig programmert på riktig håndkontroll?
 - Ved kortslutning kuttet strømtilførselen til banen automatisk i ca. 5 sekunder og meldt med akustiske og optiske signaler.
 - Står bilene i riktig retning på banen? Ved manglende funksjon Legg om kjøretretningsbryteren på undersiden av bilen.

Bemerk:

På bilene finnes små originale detaljer - f.eks. spoilere eller spill - som lett kan løse eller brette av når bilene lekes med. For å unngå at disse delene ødelegges, er det mulig å fjerne dem før bilene settes på banen.

Kjøreteknikk:

- Kjør raskt på de rette strekningene, brems ned før svingene, øk farten igjen mot slutten av svingen.
- Ikke hold fast eller blokker bilen når motoren går, det kan gi overoppheting og motorskade.

Bemerk: Hvis det brukes skinnesystemer som ikke er fra Carrera, må styrepinnen byttes ut med spesial-styrepinne nr. 20085309. Kjørelyd som oppstår i kryssninger (nr. 20020587) eller i bratt sving 1/30" (nr. 20020574) hører med og er en del av kjøreløken.

Carrera reservedeler får du i nettbutikken:

carrera-toys.com

Tekniske data

Utgangsspenning - Banetransformator

	18 V	==	54 VA (Carrera DIGITAL 124)
	14,8 V	==	51,8 VA (Carrera DIGITAL 132)

Strømmodus

- 1.) Spilledrift = Kjøretøy betjenes over håndregulering
- 2.) Hviledrift = Håndregulering betjenes ikke, ingen spill
- 3.) Stand-by drift = Etter ca. 20 minutter hviledrift koples forbindelseskinnen i stand-by modus.
LED-lampen lyser ikke lenger.
STRØMFORBRUK < 0,5 Watt/0,5W
For reaktivering slås kontrollenheten av i ca. 2-3 sekunder og deretter på igjen. Da er banen i hvilemodus igjen.
- 4.) Tilstand AV = Nettapparat skilt fra strømmettet



Tartalomjegyzék

Biztonsági előírások	44
Leírás	44
Funkciók	44
A csomag tartalma	44
Fontos tudnivaló	44
Felépítési útmutató	44
Villamos csatlakoztatás	44
Csatlakozások	45
Kezelőelemek	45
A járművek kódolása/ programozása a megfelelő kézi vezérlőkre	45
Kódolás/programozás Autonomous Car	45
A Pace Car kódolása/programozása	45
Az Autonomous és a Pace Car pozíciójának kijelzése	45
A járművek fékezési alapsebességének beállítása	46
A járművek fékezési magatartásának beállítása	46
Az üzemanyagszint beállítása	46
Billentyűzár a beállításokhoz	46
Bővített Pit Lane funkció	46
Sound ON/OFF	47
RESET funkció	47
Áramtakarékos funkció	47
Indító szekvencia	47
Karbantartás és gondozás	47
Hibaelhárítás/Vezetéstechnika	47
Műszaki adatok	47

Üdvözljük

Szívélyesen üdvözljük a Carrera csapatban!
A használati utasítás az Carrera DIGITAL 124/132 Control Unit versenypálya felépítésére és kezelésére vonatkozó fontos információkat tartalmaz. Kérjük, gondosan olvassa végig és őrizze meg. Kérdések esetén kérjük, forduljon értékesítési osztályunkhoz vagy látogassa meg weboldalunkat: carrera-toys.com

Kérjük, ellenőrizze a csomag tartalmát teljesség és esetleges szállítási eredő sérülések tekintetében. A csomagolás fontos információkat tartalmaz és javasoljuk szintén megőrizni.

Jó szórakozást kívánunk Önnek az új Carrera DIGITAL 124/132 Control Unit-tel.

Biztonsági előírások

FIGYELMEZTÉS! 36 hónap alatti gyermekeknek nem adható. Fulladásveszély a lenyelhető apró részek miatt. Figyelem: Működésből eredő beszorulás veszélye.

FIGYELMEZTÉS!

Ez a játék mágneset vagy mágneses alkatrészt tartalmaz. Az emberi test belsejében az egymáshoz vagy más fémtárgyhoz tapadó mágnesek súlyos vagy halálos sérülést okozhatnak. Azonnal kérjen orvosi segítséget a mágnes lenyelése vagy belélegzése esetén!

FIGYELMEZTÉS!

Az akkutöltő használata csak olyan gyermekeknek engedhető meg, akik legalább 8 évesek. Megfelelő utasítást kell adni, amely a gyermeket olyan helyzetbe hozza, hogy az akkutöltőt biztonságosan tudja használni és egyértelműen tudomására kell hozni, hogy az akkutöltő nem játék és nem szabad vele játszani.

A transzformátor nem játékszer! A trafó csatlakozóit nem szabad rövidre zární! Tájékoztató a szülőknek: A trafót rendszeresen ellenőrizni kell a vezeték, a dugó vagy a burkolat sérülései tekintetében. A játék csak az ajánlott transzformátorokkal működhető! Sérülés esetén a transzformátor további alkalmazása tilos! A versenypálya csak egy transzformátorral működhető! Ha hosszabb ideig nem játszik, javasoljuk a transzformátor áramhálózatról történő leválasztását. A trafó és a sebességszabályozók burkolatát kinyitni tilos

Tájékoztató a szülőknek:

A játékok transzformátorai és tápegységei nem alkalmasak arra, hogy azokat játékszerként használják. Ezeknek a termékeknek a használata csak a szülők folyamatos felügyelete mellett történhet.

- A pályát, a járműveket és a töltőt rendszeresen ellenőrizni kell a vezeték, a dugók és a burkolatok sérülései tekintetében! A meghibásodott alkotóelemeket ki kell cserélni.
- Az autóversenypálya szabadban vagy nedves tereken történő használatra nem alkalmas! A folyadékot távol kell tartani.
- A rövidzárlat elkerülése érdekében nem tehető a pályára fémből készült tárgyak. A pálya nem állítható fel érzékeny tárgyak közvetlen közelében, mivel a pályáról kirepülő járművek sérüléseket okozhatnak.
- A tisztítás előtt húzzuk ki a hálózati dugót! A tisztításhoz nedves kendőt használjunk, az oldó- vagy vegyszerek használata nem megengedett. Ha nem használja a pályát, portól védett és száraz helyen tárolja. E célból legkedvezőbb az eredeti karton használata.
- A versenypálya nem működhető arc- vagy szemmagasságban, mivel a kirepülő járművek miatt sérülésveszély áll fenn.

- A transzformátor szakszerűen használata áramütést okozhat.
- A játék csak II. védelmi osztálynak megfelelő készülékekre csatlakoztatható.
- A játék és a töltő csak játékokhoz készült transzformátorral működhető.
- Ha e készülék csatlakozó vezetéke megsérül, azt a veszélyeztetés elkerülése érdekében be kell küldeni a Stadlbauer cég vevőszolgálatának, vagy egy hasonlóan szakképzett szakemberrel ki kell cseréltetni.

Figyelem:

A jármű csak teljesen összeszerelt állapotban helyezhető újra üzembe. Az összeszerelést csak felnőtt végezheti.

A használati útmutató fontos tájékoztatókat tartalmaz, ezért kérjük megőrizni.

Kérjük, szíveskedjék figyelembe venni a Carrera DIGITAL 124/132 alapsomag használati útmutatóját is!

Leírás

A Control Unit a verseny egészét vezérlő központi egység. Számos beállítás és a sebesség, a fékezés, a járművek üzemanyagtartályának szintje, valamint a Pace Car és a Pit Stop funkciók programozása különböző kezelőgombok segítségével végezhető el. A Control Unit továbbá a tápegység, a kézi szabályozó, a kézi vezérlőket bővítő doboz, a Wireless-Tower, a PC-Unit és a 20030342 sz. kórszámláló csatlakoztató egysége.

Funkciók

- A járművek programozása
- A járművek maximális sebességének beállítása
- A járművek fékezési magatartásának beállítása
- Be-/kikapcsolható tankfunkció
- A járművek üzemanyagszintjének beállítása a verseny kezdetén (csak a 20030356 sz. Pit Stoppal és a 20030353 sz. Driver Display-el kombinálva)
- A menetmagatartás vezérlése bekapcsolt tankfunkció mellett Real-üzemmódban
- Egyéni tankolási lehetőség a 20030356 sz. Pit Lane-el és a 20030353 sz. Driver Display-el kombinálva
- Be-/kikapcsolható kórszámláló funkció a 20030356 sz. Pit Lane-ben
- Pace Car funkció
- Kórszámlálás a 20030357 sz. Position Tower-rel kombinálva
- Be-/kikapcsolható kijelzőfunkció a Pace- és Autonomous Car számára a Position Tower-en
- A Control Unit soundja be-/kikapcsolható
- A 20030354 sz. Startlight vezérlése
- RESET-funkció
- Áramtakarékos üzemmód
- Billentyűzár a beállításokhoz

A csomag tartalma

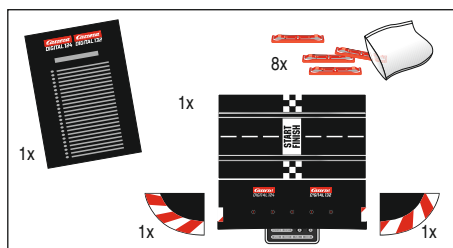

- Carrera DIGITAL 124/132 Control Unit
- végidom, jobb o.
- végidom, bal o.
- 8 Pályaszakaszs reteszlesek
- Használati utasítás

Kérjük, ellenőrizze a csomag tartalmát teljesség és esetleges szállítási eredő sérülések tekintetében. A csomagolás fontos információkat tartalmaz és javasoljuk szintén megőrizni.

Fontos tudnivaló

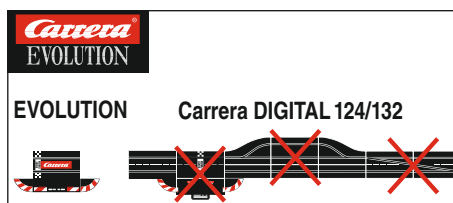

Kérjük, szíveskedjék figyelembe venni, hogy az Evolution (analóg rendszer) és a Carrera DIGITAL 124/132 (digitális rendszer) esetében két külön és teljesen önálló rendszerről van szó. Nyomatékkal felhívjuk a figyelmet arra, hogy a pálya felállítása során a két rendszert külön kell választani, azaz az Evolution pálya egyik csatlakozó sínje sem lehet egy versenypályán a Carrera DIGITAL 124/132 rendszer csatlakozó sínjével és a Black Box-szal. Akkor sem, ha csak a két csatlakozó sín egyike (Evolution csatlakozó sín vagy Carrera DIGITAL 124/132 csatlakozó sín, Black Box-szal együtt) van csatlakoztatva az áramellátásra. Továbbá a Carrera DIGITAL 124/132 egyetlen további komponense (váltó, elektronikus kórszámláló, Pit Stop) sem építhető be egy Evolution pályába, azaz nem játszható analóg módban. A fenti adatok figyelmen kívül hagyása esetén nem zárható ki, hogy a Carrera DIGITAL 124/132 komponensek roncsolódnak. Ebben az esetben nem érvényesíthető garanciaigény.

Felépítési útmutató

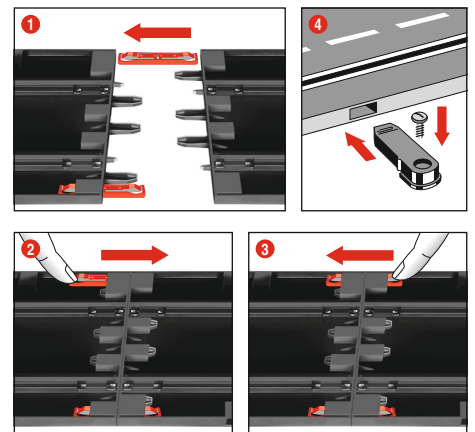

1 + 2 + 3 A felépítés előtt az összekötő kapcsokat az 1 ábrának megfelelően a sinbe dugjuk. A síneket egy sima és egyenesen aljzatban egymásba dugjuk. Az összekötő kapcsokat a 2 ábrának megfelelően nyílirányba mozgatjuk, míg hallhatóan beugranak. Az összekötő kapcsok behelyezése utólag is lehetséges. Az összekötő kapcsok oldása a szorító orr mindkét irányba történő egyszerű lenyomásával lehetséges (lásd 3 ábra).

4 Rögzítés: A pályadarabok terepasztalon történő rögzítéséhez a pályaszakaszs rögzítőket (cikksz.: 20085209) kell alkalmazni (az egység nem tartalmazza).

Figyelem:

A padlószőnyeg a sztatikai feltöltődés, a bolyhok képződése és a fokozott gyúlékonyság miatt nem tekinthető megfelelő aljzatnak.

Villamos csatlakoztatás

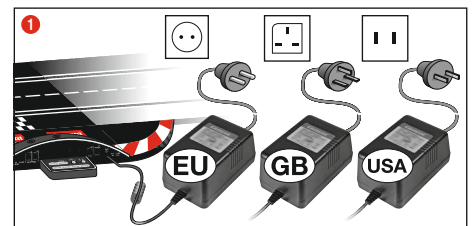

- A trafódugót csatlakoztassa a Control Unit-re.

Figyelem: A rövidzárlatok és áramütések megakadályozása érdekében a játék nem csatlakoztatható idegen elektromos eszközökre, dugókra, kábelekre vagy egyéb játéktól idegen tárgyra. A Carrera DIGITAL 124/132 autóversenypálya csak eredeti Carrera DIGITAL 124/132 transzformátorral működik kifogástalanul. A PC-port (PC Unit) csak az eredeti Carrera PC-egységgel kombinálva működhető.

Csatlakozások

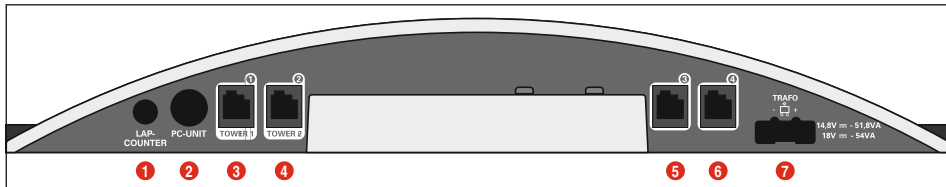

Csatlakozások (balról jobbra):

- 1 Csatlakozó a 20030342 sz. körszámlálóhoz
- 2 Csatlakozó a PC-Unithez vagy a Lap Counter 20030355-hez, vagy a App Connect 20030369
- 3 1-es csatlakozó persely a kézi szabályozóhoz, a kézi vezérlőket bővítő dobozhoz vagy a WIRELESS+-vevőhöz
- 4 2-es csatlakozó persely a WIRELESS Tower 20010108-hoz
- 5 3-es csatlakozó persely kézi szabályozóhoz
- 6 4-es csatlakozó persely kézi szabályozóhoz
- 7 Csatlakozó a DIGITAL 124 / DIGITAL 132 tápegységhez

Az 1-4-es csatlakozó perselyekre vonatkozó általános tudnivalók:

WIRELESS+ vevő alkalmazása esetén azt az 1-es csatlakozó perselyre kell csatlakoztatni. A 2-es csatlakozó perselyre tetszőszerint csatlakoztatható egy WIRELESS Tower 20010108. Csak egy WIRELESS+ vevő alkalmazása esetén a 2-es csatlakozó perselyre nem csatlakoztathatók semmit.

A 3-as és 4-es csatlakozó perselyeken ezen kívül vezetékcsatlakozó is alkalmazható. Kérjük, szíveskedjék figyelembe venni, hogy ezek az 5-ös és 6-os címet használják.

A 20030348 sz. kézi vezérlőket bővítő doboz alkalmazása esetén azt az 1-es csatlakozó perselyre kell csatlakoztatni. A járműcímek hozzárendelése ekkor az alábbiak szerint történik:

- Kézi vezérlőket bővítő doboz = 1-es, 3-as és 4-es cím
- 2-es csatlakozó persely = 2-es cím
- 3-as csatlakozó persely = 5-ös cím
- 4-es csatlakozó persely = 6-os cím

Figyelem:

A WIRELESS és a kézi szabályozókat bővítő doboz kombinációja nem lehetséges!

Kezelőelemek

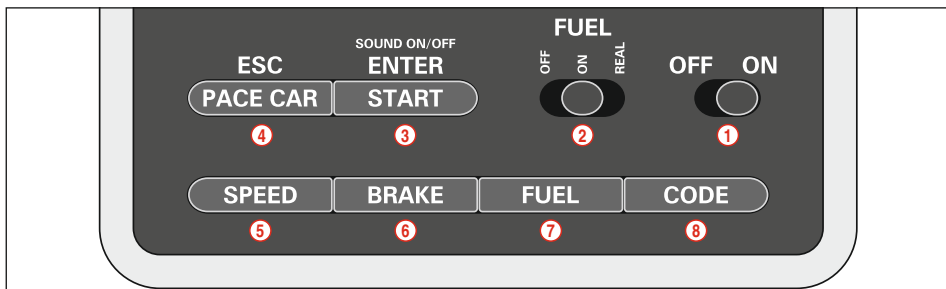

- 1 Be-/kikapcsoló
- 2 Kapcsoló a tankfunkcióhoz
- 3 Start-gomb a verseny indításához / programozást igazoló gomb
- 4 Pace Car billentyű / a programozás megszakítása
- 5 Billentyű az alapsebesség beállításához
- 6 Billentyű a fékmagatartás beállításához
- 7 Billentyű az üzemanyagszint beállításához
- 8 A járművek programozó billentyűje

Általános kezelési tudnivalók

Néhány gomb többszörös kiosztással rendelkezik. Néhány funkció beállítására billentyűkombinációk segítségével történik. A 4-es „ESC/PACE CAR” billentyűvel valamennyi programozási művelet megszakítható. További részleteket a továbbiakban találhat.

A járművek kódolása/programozása a megfelelő kézi vezérlőre

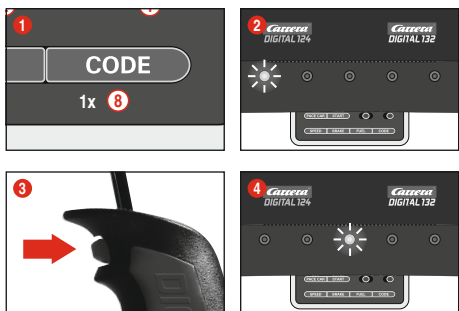

Állítsa a pályára a kódolandó járművet és kapcsolja be a Control Unit-et.

Nyomja meg egyszer a „Code” billentyűt (8) (1. ábra); az első LED világitani kezd (2. ábra). Ezt követően a megfelelő kézi vezérlőn nyomja meg egyszer a váltóbillentyűt (3. ábra).

Világítással rendelkező járművek esetében villogni kezdenek a lámpák, a Control Unit-en pedig egymás után kigyullad a 2-4-es LED. Befejezett kódolás után a középső LED folyamatosan világít (4. ábra), a jármű pedig hozzá lett rendelve a kézi szabályozóhoz.

Figyelem: Az efféle kódolásnál mindig csak a kódolandó járműnek szabad a pályán lennie.

Kódolás/programozás Autonomous Car

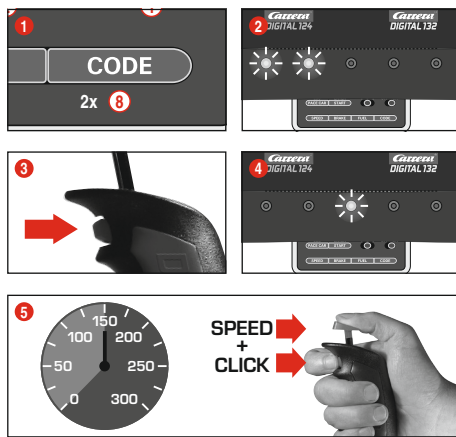

Ha be van kapcsolva a Control Unit, állítsa a kódolandó járművet a pályára és kétszer nyomja meg a „Code” billentyűt (8) (1. ábra). A Control Unit első két LED-je világít (2. ábra). Most nyomja meg a kézi szabályozó váltóbillentyűjét (3. ábra); a 3-5-ös LED-ek egymás után kigyulladnak. Várja meg, míg újra kigyullad a középső LED (4. ábra). Működtesse a kézi szabályozó karját és gyorsítsa a járművet a kívánt sebességre. A sebesség elérésekor ismét nyomja meg a váltóbillentyűt (5. ábra).

Ezzel lezárult az Autonomous Car kódolása.

Figyelem: Az efféle kódolásnál mindig csak a kódolandó járműnek szabad a pályán lennie. Az Autonomous Car programozása mindaddig megmarad, míg a járművet újra kódolják. Az Autonomous Car a Position Towerrel kombinálva mindig a 7-es címmel jelenik meg.

A Pace Car kódolása/programozása

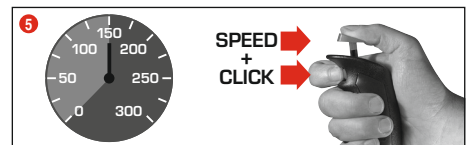
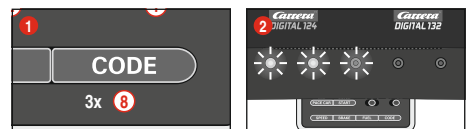

(csak a 20030356 sz. Pit Stop Lane-el kombinálva)
Ha be van kapcsolva a Control Unit, a kódolandó járművet tegye a pályára és háromszor nyomja meg a „Code” billentyűt (8) (1. ábra). A Control Unit első három LED-je világít (2. ábra). Most nyomja meg a kézi szabályozó váltóbillentyűjét (3. ábra); a 2-5-ös LED-ek egymás után kigyulladnak. Várja meg, míg újra kigyullad a középső LED (4. ábra). Működtesse a kézi szabályozó karját és gyorsítsa a járművet a kívánt sebességre. A sebesség elérésekor ismét nyomja meg a váltóbillentyűt (5. ábra). Ezzel a Pace Car kódolása lezáródott, a jármű pedig a Pit Stop Lane-be hajt.

Figyelem: Az efféle kódolásnál mindig csak a kódolandó járműnek szabad a pályán lennie. A Pace Car programozása mindaddig megmarad, amíg a járművet újra kódolják. A Pace Car a Position Towerrel kombinálva mindig a 8-es címmel jelenik meg.

Bővített Pace Car funkció

A Pace Car sikeres kódolása után az az első körökön belül automatikusan a Pit Lane-be hajt. A Pace Car indításához nyomja meg egyszer a „Pace Car” billentyűt (4). A Control Unit 2-es és 3-as LED-jei világitanak, a Pace Car pedig elhagyja a Pit Lane-t. A Pace Car most addig megy, míg ismét megnyomják a „Pace Car”-billentyűt. Ennek során kialszik a 2-es LED, a jármű pedig az aktuális körben automatikusan a Pit Lane-be hajt.

Az Autonomous és a Pace Car pozíciójának kijelzése

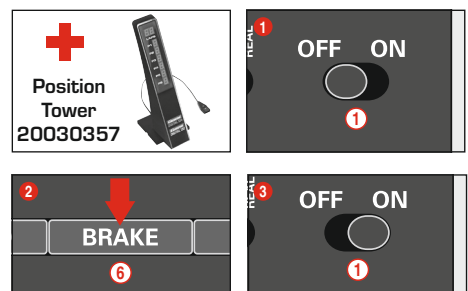

(csak a 20030357 sz. Position Tower-rel kombinálva)
Az Autonomous Car (7-es cím) és a Pace Car (8-as cím) pozíciója a Position Tower-en jelezhető ki. Ez a funkció a Control Unit-en kapcsolható be. Ha ki van kapcsolva a Control Unit, tartsa nyomva a „BRAKE” billentyűt (6) (2. ábra), kapcsolja be a pályát, majd ismét engedje el a „BRAKE” billentyűt. A billentyű ismételt megnyomásával a funkció átváltható:

- 1 LED világít = nincs kijelzés
- 2 LED világít = kijelzés a Position Tower-en.

Állítsa be a kívánt funkciót, majd a „START/ENTER” billentyűvel hagyja jóvá választását.

A járművek fékezési alapsebeségének beállítása

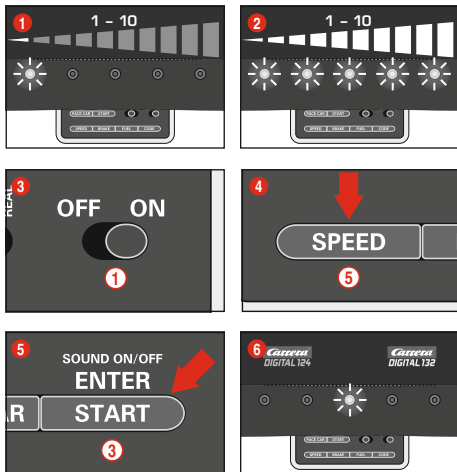

Az alapsebesség egyénileg állítható be egy és/vagy több járműhez. A beállítandó járműveknek ehhez a pályán kell lenniük. A beállítás 10 fokozatban történhet, miközben az 5 LED villogással ill. állandó világitással jelzi a különböző fokozatokat.

- 1 1 LED világit = alacsony sebesség
- 2 5 LED világit = magas sebesség

A beállítandó járműveket bekapcsolt Control Unit mellett tegye a pályára, majd egyszer nyomja meg a „SPEED” billentyűt (5). Ekkor egy bizonyos számú LED világit. Ezek jelzik a legutóbb alkalmazott sebességfokozatot. Annyiszor nyomja a „SPEED” billentyűt (5), míg ki van választva a kívánt alapsebesség. Az „ENTER/START” billentyűvel (3) hagyja jóvá a választást. Egy rövid futófény és a középső LED világitása igazolja, hogy a beállítás lezárult (6. ábra).

A járművek fékezési magatartásának beállítása

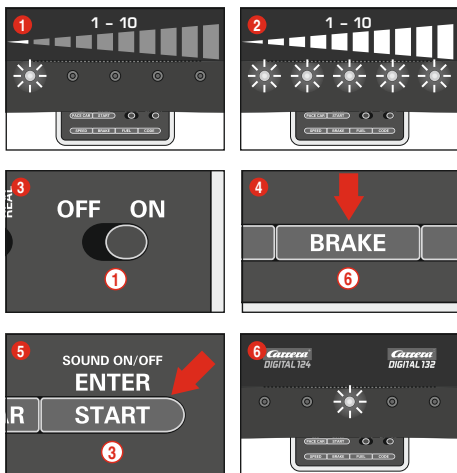

(csak kézi szabályozóval kezelt járművekhez)

A fékmagatartás egyénileg állítható be egy és/vagy több járműhez. A beállítandó járműveknek ehhez a pályán kell lenniük. A beállítás 10 fokozatban történhet, miközben az 5 LED villogással ill. állandó világitással jelzi a különböző fokozatokat.

- 1 1 LED világit = gyenge fékhatás
- 2 5 LED világit = erős fékhatás

A beállítandó járműveket bekapcsolt Control Unit mellett tegye a pályára, majd egyszer nyomja meg a „BRAKE” billentyűt (6). Ekkor egy bizonyos számú LED világit. Ezek jelzik a legutóbb alkalmazott fékfokozatot. Annyiszor nyomja meg a „BRAKE” billentyűt (6), míg ki van választva a kívánt fékmagatartás. Az „ENTER/START” billentyűvel (3) hagyja jóvá a választást. Egy rövid futófény és a középső LED világitása igazolja, hogy a beállítás lezárult (6. ábra).

Az üzemanyagszint beállítása

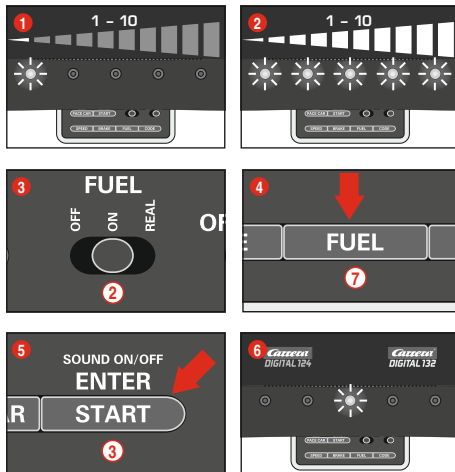

(csak kézi szabályozóval kezelt járművekhez)

A Pit Lane-el (20030356) kombinálva minden jármű tekintetében egyszerre történik üzemanyagszint beállítás. A beállítás 10 fokozatban történhet, miközben az 5 LED villogással ill. állandó világitással jelzi a különböző fokozatokat.

- 1 1 LED világit = kevés üzemanyag mennyiség
- 2 5 LED világit = tele üzemanyagtartály

Bekapcsolt Control Unit mellett állítsa a beállítandó járműveket a pályára, majd a tolokapszóval (2) kapcsolja be a tankfunkciót (3. ábra). Egyszer nyomja meg a „FUEL” billentyűt (7). Ekkor egy bizonyos számú LED világit. Ezek jelzik a legutóbb alkalmazott üzemanyagszintet. Annyiszor nyomja meg a „FUEL” billentyűt (7), míg ki van választva a kívánt üzemanyagszint. Az „ENTER/START” billentyűvel (3) hagyja jóvá a választást. Egy rövid futófény és a középső LED világitása igazolja, hogy a beállítás lezárult (6. ábra).

Bővített tankfunkció

A tolokapszóval (2) 3 üzemmód kiválasztása lehetséges (3. ábra):

- OFF = a járművek nem fogyasztanak „benzint”
- ON = a járművek „benzint” fogyasztanak
- REAL = a maximális sebesség függ az üzemanyag szintjétől / a járművek „benzint” fogyasztanak (csak a 20030356 sz. Pit Lane-el ill. a 20030346 sz. Pit Stop Lane-el és a 20030361 sz. Pit Stop Adapter Unit-tel kombinálva)

A „REAL-Mode” üzemmódban a jármű teli tankkal „nehezebb”, lassabban halad és alacsonyabb a fékhatása; a jármű üres tankkal „könnyebb”, gyorsabban halad és jobb a fékhatása. Az üzemanyagtartály aktuális töltésszintjének és a „benzinfogyasztásnak” a kijelzése csak a 20030353 sz. Driver Display-el és a 20030356 sz. Pit Stoppal kombinálva történik.

A járművek feltankolása a 20030356 sz. Pit Lane-el és a 20030353 sz. Driver Display-el

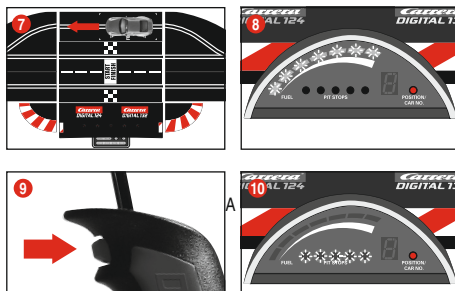
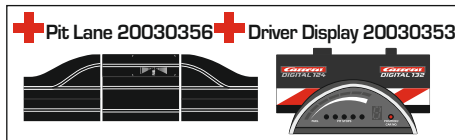

jármű üzemanyagtartályának aktuális szintje a Driver Display 5 zöld és 2 piros LED-et tartalmazó sávok kijelzőjén olvasható le. Feltankoláshoz a járművel a tankszenzoron keresztül a Pit Lane-be hajtunk (7. ábra). Ekkor elkezdi villogni a sávok kijelzője (8. ábra), a jármű pedig a váltóbillentyű nyomva tartásával feltankolható (9. ábra). A tankolások számát a sárga LED-ek villogása ill. világitása jelzi (10. ábra) (lásd a Driver Display-t is).

Figyelem! Ha üres a járművek tankja, azok a 20030357 sz. Position Towerrel együtt a körszámlálásnál nem kerülnek figyelembevételre.

Az üzemanyagszint beállítása a verseny kezdetén

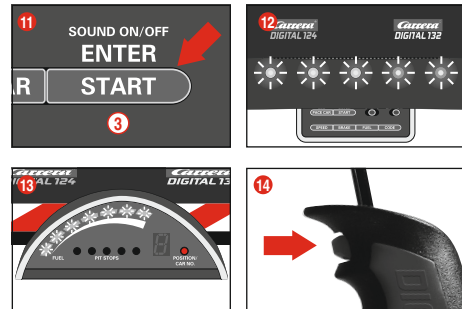
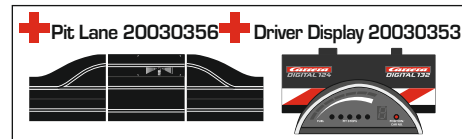

(csak a 20030356 sz. Pit Lane-el és a 20030353 sz. Driver Display-el kombinálva)

Az üzemanyagszint alapbeállításától függően az üzemanyag szintje egy verseny kezdetén az első tankstopig tartó körökre nézve egyénileg beállítható egy és/vagy több jármű tekintetében. Egyszer nyomja meg a „START/ENTER” billentyűt (3); a Control Unit 5 LED-je folyamatosan világit (12. ábra), a Driver Display-k sávok kijelzője villog (13. ábra). A megfelelő kézi szabályozó váltóbillentyűjére kattintással az üzemanyagtartály töltésszintje módosítható (14. ábra).

Billentyűzár a beállításokhoz

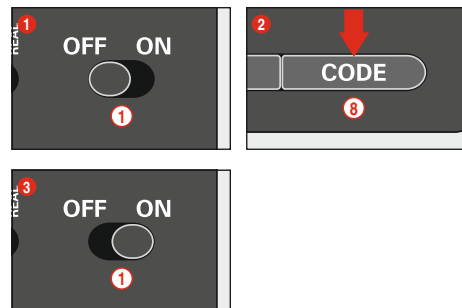

A Speed, Brake és Fuel beállítások gombjainak letiltásához végezze el az alábbi lépéseket:

Kikapcsolt Control Unit mellett tartsa nyomva a Code-gombot (8), majd kapcsolja be a Control Unit-et és engedje el a Code-gombot. A letiltás megszüntetéséhez ismételve meg a műveletet.

Bővített Pit Lane funkció

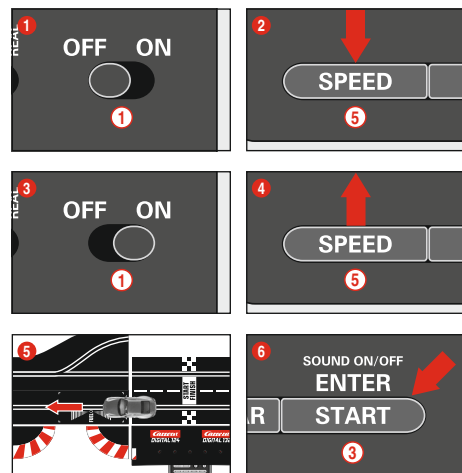
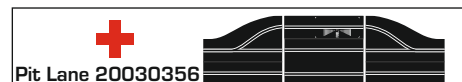

(csak a 20030356 sz. Pit Lane-el kombinálva)

Fennáll a lehetősége annak, hogy a 20030356 sz. Pit Lane-ben ill. a 20030346 sz. Pit Stop Lane-ben a 20030361 sz. Pit Stop Adapter

a 20030346 sz. Pit Stop Lane-ben a 20030361 sz. Pit Stop Adapter Unit-tel be-/kikapcsoljuk a körszámláló funkciót. Ehhez kikapcsolt Control Unit mellett nyomva tartjuk a „SPEED” billentyűt (5), bekapcsoljuk a Control Unit-et és elengedjük a „SPEED” billentyűt (5). A billentyű újbóli megnyomásával a mindenkorai beállítás függvényben 1 vagy 2 LED világít.

- LED 1 = körszámláló funkció ki
- LED 1 + 2 = körszámláló funkció be

Válassza ki a kívánt beállítást és toljon át vagy haladjon át egy járművel a Pit Lane szenzoron (5. ábra). A szenzoron történő áthaladásnál a beállítások alkalmazásra kerülnek. A beállításokból való kilépéshez nyomja meg a „START/ENTER” billentyűt (3).

Sound ON/OFF

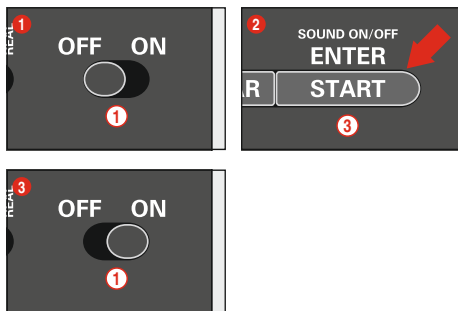

A szenzorokon történő áthaladáskor és a billentyűk kezelésekor megszólaló hangjelzés kikapcsolható. Ehhez kikapcsolt Control Unit mellett tartsa nyomva a „START/ENTER” billentyűt (3), kapcsolja be a pályát, majd ismét engedje el a „START/ENTER” billentyűt (3). A Control Unit bekapcsolásakor elhangzó nyugtázó hangjelzés kikapcsolására azonban nincs lehetőség.

RESET funkció

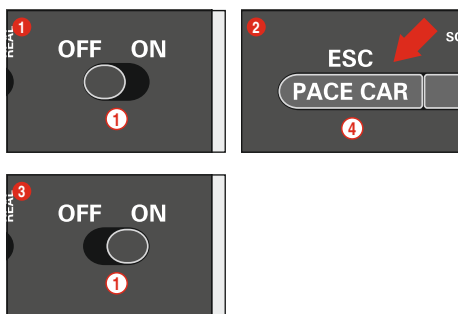

A gyári beállítások helyreállításához a Control Unit RESET funkcióval rendelkezik. Ehhez kikapcsolt Control Unit mellett tartsa nyomva az „ESC/PACE CAR” billentyűt (4); kapcsolja be a pályát, majd ismét engedje el a billentyűt. Minden eddigi, sebesség, fékezési magatartás, üzemanyagszint, sound és körszámlálás tekintetében végzett beállítás visszaáll a gyári beállításra. A járművek beállításait ez nem érinti, amennyiben azok nincsenek a pályán.

Gyári beállítások:

- Sebesség = 10
- Fékezési magatartás = 10
- Üzemanyag mennyiség = 7
- Sound = On
- Az Autonomous és a Pace Car pozíciójának kijelzése = OFF

Áramtakarékos funkció

Ha 20 percig nem használják, a Control Unit áramtakarékos üzemmódba kapcsol, és kikapcsol minden olyan kijelzőt, mint a Position Tower, a Driver Display és a Startlight. A Control Unit reaktiválásához azt kb. 2-3 másodpercre kapcsolja ki, majd kapcsolja vissza.

Minden beállítás megmarad.

Indító szekvencia

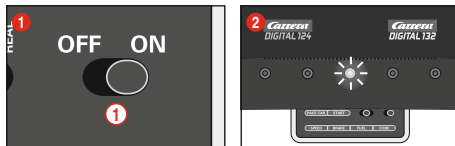

Futam indító szekvencia nélkül:

1. Kapcsolja be a Control Unit-et (ON-OFF)
2. A középső LED kb. 1 másodperc elteltével folyamatosan világít, és rövid hangjelzés szólal meg (2. ábra).
3. Helyezze a járműve(ke)t a csatlakozó sínre
4. Ebben az üzemmódban a pálya a rajtjelző lámpa jelzése nélkül használható; a játék azonnal megkezdhető.

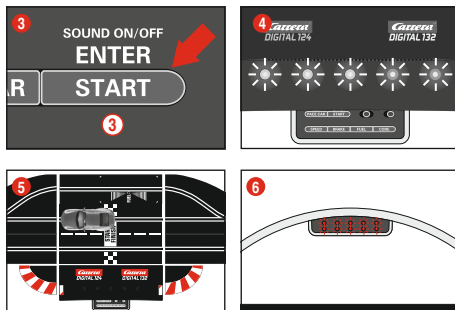

Futam indító szekvenciával:

Az indító szekvencia megkezdésekor minden kijelző kinullázódik.

1. Kapcsolja be a Control Unit-et (ON-OFF)
2. A középső LED kb. 1 másodperc elteltével folyamatosan világít, és rövid hangjelzés szólal meg (2. ábra).
3. Ezt követően nyomja meg a startgombot, míg minden LED világít (4. ábra).
4. Helyezze a járműve(ke)t a csatlakozó sínre (5. ábra).
5. Ismét nyomja meg a startgombot - bevezetésre kerül az indító szekvencia, a LED-ek világítanak és hangjelzés szólal meg.
6. A rajtjelző lámpa fázisának lejárta után (a LED-ek egyenként felvillannak) a futam megkezdhető (6. ábra).
7. Hibás rajt: Ha a rajtjelző lámpa fázisa közben működtetjük valamelyik jármű kézi szabályozóját, az hibás rajtnak minősül. A hibás rajtot okozó jármű röviden elindul, az érintett jármű/kézi szabályozó LED-je pedig villog. A futam nem kezdhető meg és újra kell indítani.

Karbantartás és gondozás

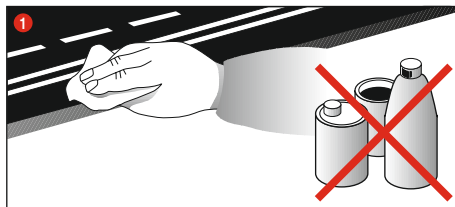

Az autóversenypálya kifogástalan működését biztosítandó, a versenypálya minden alkotóelemét rendszeresen meg kell tisztítani. A tisztítás előtt húzzuk ki a hálózati dugót.

1. **Versenypálya:** A versenypálya felületét és a nyomvezető barázdákat egy száraz ronggyal tartsa tisztán. Ne használjon a tisztításhoz oldószereket vagy vegyszereket.

Ha nem használja a pályát, portól védett és száraz helyen tárolja. E célból legkedvezőbb az eredeti karton használata.

Hibaelhárítás Vezetéstechnika

Hibaelhárítás:

- Zavarok esetén kérjük, szíveskedjék ellenőrizni következőket:
- Az áramcsatlakozások szabályosak?
 - A transzformátor és a kézi vezérlő szabályosan vannak csatlakoztatva?
 - A pályaoösszeköttetések kifogástalanok?
 - A versenypálya és a nyomvezető barázdák tiszták és nincsenek rajtuk idegen objektumok?
 - A kékfék rendben vannak és érintkeznek az áramvezető sínnel?
 - A járművek szabályosan be vannak kódolva a megfelelő kézi szabályozóra?
 - Villamos rövidzárlat esetén a pálya áramellátása kb. 5 másodperc erejéig automatikusan megszakad, amit akusztikus és optikai jelzés kísér.
 - A járművek a menetiránynak megfelelően állnak a pályán? A működés hiánya esetén átváltjuk a jármű alján található menetirányváltót.

Figyelem:

Játék közben esetleg leválhatnak vagy eltérhetnek a jármű alkotóelemei, mint például a spojlerok vagy a tükrök, melyeket az eredetihöz való hasonlóság miatt így kell kiképezni. Ennek elkerülése érdekében lehetősége van a jármű e részeinek játék előtt történő eltávolítására, ezzel megóvva azokat.

Vezetéstechnika:

- Az egyes pályaszakaszokon gyorsan lehet haladni, a kanyar előtt fékezni kell, majd a kanyarból kiérve ismét gyorsíthatunk.
- A járműveket a túlhevülés és a motorkárok megakadályozása érdekében nem szabad járó motor mellett tartani vagy blokkolni.

Figyelem: A nem Carrera által gyártott sínrendszereken történő alkalmazás esetén a meglévő vezetőgerincet egy speciális vezetőgerincire (#20085309) kell cserélni. A Carrera híd (#20020587) vagy a döntött kanyar 1/30° (#20020574) alkalmazása esetén a méretarányos eredetiség miatt enyhe menetzörejek hallhatók, melyek a játék kifogástalan menete szempontjából lényegtelenek.

A WebShopban minden Carrera pótalkatrész beszerezhető: carrera-toys.com

Műszaki adatok

Kimeneti feszültség · Járműtranszformátor

	18 V	==	54 VA (Carrera DIGITAL 124)
	14,8 V	==	51,8 VA (Carrera DIGITAL 132)

Energia üzemmódok

- 1.) Játék üzemmód = a járművek a kézi szabályzóval irányíthatók
- 2.) Nyugalmi üzemmód = a kézi szabályzók nem használhatóak, nem lehet játszani
- 3.) Készenléti üzemmód = kb. 20 perc nyugalmi üzemmód után a csatlakozósín készenléti üzemmódba kapcsol át.
A LED már nem világít.
ENERGIAFOGYASZTÁS < 0,5 W
A Control Unit reaktiválásához azt kb. 2-3 másodpercre kapcsolja ki, majd kapcsolja vissza. A pálya ezt követően ismét nyugalmi üzemmódban van.
- 4.) Kikapcsolt állapot = a tápegység le van választva az elektromos hálózatról



Ez a termék a villamos felszerelések szelektív hulladékgyűjtésért jelölő szimbólummal van ellátva (WEEE). Ez azt jelenti, hogy ezt a terméket a 2012/19/EU Tanácsi irányelvnek megfelelően kell hulladékként elhelyezni, ezzel minimalva a keletkező környezeti károkat.

További információkat a helyi vagy regionális hatóságnál kaphat.

A szelektív hulladékgyűjtési folyamatból kizárt elektromos termékek a veszélyes szubsztanciák jelenléte miatt veszélyt jelentenek a környezetre és az egészségre.

Spis treści

Uwagi dot. bezpiecznego użycia	48
Opis	48
Funkcje	48
Zawartość opakowania	48
Ważna wskazówka	48
Instrukcja montażu	48
Podłączenie do prądu	48
Przyłącza	49
Elementy obsługi	49
Kodowanie/programowanie pojazdów na odpowiednie regulatory ręczne	49
Kodowanie/programowanie Autonomous Car	49
Kodowanie/Programowanie Pace Car	49
Wskaźnik pozycji Autonomous i Pace Car	49
Nastawienie prędkości podstawowej pojazdów	50
Nastawienie hamulców pojazdów	50
Nastawienie stanu paliwa	50
Blokada przycisku regulacji	50
Rozszerzona funkcja Pit Lane	50
Sound ON/OFF	51
Funkcja reset	51
Funkcja oszczędności energii	51
Sekwencja startu	51
Konserwacja i pielęgnacja	51
Usuwanie usterek/Technika jazdy	51
Dane techniczne	51

Witamy

Serdecznie witamy w zespole Carrera! Instrukcja obsługi zawiera ważne informacje dotyczące budowy i obsługi toru wyścigowego typu Control Unit do Państwa Carrery DIGITAL 124/132. Prosimy o dokładne zapoznanie się z treścią instrukcji obsługi i o jej zachowanie. Z pytaniami prosimy zwracać się do naszego działu sprzedaży lub odwiedzić naszą stronę internetową: carrera-toys.com

Prosimy o sprawdzenie zawartości opakowania celem stwierdzenia czy towar jest kompletny i czy nie uległ uszkodzeniu podczas transportu. Na opakowaniu znajdują się ważne informacje i z tego względu zaleca się jego zachowanie.

Zyczymy Państwu przyjemnej zabawy z nową Control Unit do Państwa Carrery DIGITAL 124/132.

Uwagi dot. bezpiecznego użycia

• OSTRZEŻENIE! Produkt nie jest przeznaczony dla dzieci w wieku poniżej 36 miesięcy. Niebezpieczeństwo uduszenia na skutek połknięcia małych części. Uwaga: niebezpieczeństwo zakleszczenia związane z funkcją.

• OSTRZEŻENIE! Zabawka zawiera magnesy lub części magnetyczne. Magnesy przyciągnięte do siebie lub przywierające do przedmiotu metalowego w organizmie człowieka mogą być przyczyną poważnych, a nawet śmiertelnych obrażeń. W przypadku połknięcia magnesów lub wprowadzenia ich do dróg oddechowych należy natychmiast zwrócić się o pomoc lekarską!

• OSTRZEŻENIE! Tylko dzieciom w wieku co najmniej 8 lat można pozwolić używać ładowarki do baterii. Należy dziecku udzielić odpowiednich instrukcji, które pozwolą mu w bezpieczny sposób używać ładowarki do baterii i wyjaśnić dziecku, że urządzenie nie jest zabawką i dlatego nie wolno się nim bawić.

• Transformator nie jest zabawką! Nie wolno zwierać łącz transformatora! Wskazówka dla rodziców: Transformator należy regularnie sprawdzać pod kątem uszkodzeń przewodów, wtyczki i obudowy. Zabawkę należy użytkować wyłącznie z zaleconym transformatorem! Nie wolno używać uszkodzonego transformatora! Tor wyścigowy może być użytkowany wyłącznie z transformatorem! W przypadku dłuższych przerw w użytkowaniu zaleca się odłączenie transformatora od sieci elektrycznej. Nie otwierać obudowy transformatora i regulatorów prędkości!

Wskazówka dla rodziców:

Transformatory i zasilacze sieciowe nie są urządzeniami przeznaczonymi do zabawy. Użytkowanie tych urządzeń musi być zawsze nadzorowane przez rodziców.

- Tor, pojazdy i ładowarkę do baterii należy regularnie sprawdzać pod kątem uszkodzeń przewodów, wtyczek i obudów! Uszkodzone części należy wymienić.
- Tor wyścigowy nie jest przeznaczony do zabawy na powietrzu lub w wilgotnych pomieszczeniach! Należy unikać kontaktu z substancjami ciekłymi.
- Nie należy umieszczać żadnych metalowych przedmiotów na torze celem uniknięcia zwarcia. Nie należy umieszczać toru w pobliżu łatwo uszkodzalnych przedmiotów, ponieważ pod wpływem działania siły odśrodkowej wyrzucone z toru pojazdy mogą spowodować ich uszkodzenie.
- Przed czyszczeniem lub konserwacją należy wyjąć wtyczkę z gniazda! Do czyszczenia należy używać wilgotnych chusteczek, nie należy używać żadnych rozpuszczalników i środków chemicznych. W

przypadku nieużytkowania toru należy go przechowywać najlepiej w oryginalnym kartonie w suchym miejscu i chronić przed zakurzeniem.

- Torem wyścigowym nie należy bawić się na wysokości twarzy lub oczu ze względu na niebezpieczeństwo zranienia przez pod wpływem działania siły odśrodkowej wyrzucone z toru pojazdy.
- Nieodpowiednie użytkowanie transformatora może spowodować porażenie prądem elektrycznym.
- Zabawka może być przyłączana wyłącznie do urządzeń drugiej klasy ochronności.
- Zabawkę i ładowarkę do baterii można użytkować wyłącznie z transformatorem przeznaczonym do zabawek.
- Nie używać z transformatorami z możliwością regulacji!
- Jeżeli przewód zasilający niniejszego urządzenia uległ uszkodzeniu, musi on zostać przesłany do punktu obsługi klienta firmy Staldbauer lub zostać wymieniony przez osobę posiadającą podobne kwalifikacje w celu uniknięcia narażenia na niebezpieczeństwo.

Wskazówka:

Pojazd może być użytkowany dopiero po jego kompletnym zmontowaniu. Montażu mogą dokonać wyłącznie dorośli. Prosimy o zachowanie instrukcji obsługi, ponieważ zawiera ona ważne wskazówki. Prosimy o przestrzeganie wskazówek zawartych w instrukcji obsługi wyposażenia podstawowego Carrery DIGITAL 124/132!

Opis

Control Unit jest centralną jednostką sterującą cały przebieg wyścigu. Różne przyciski obsługi umożliwiają nastawienie i programowanie prędkości, hamulców, stanu paliwa, jak również Pace Car i funkcji Pit Stop. Ponadto Control Unit stanowi jednostkę przyłączeniową do zasilacza, regulatora ręcznego, aparatu wspomagającego regulator ręczny, bezprzewodowej Tower, PC-Unit i licznika przejechanych okrążeń 20030342.

Funkcje

- Programowanie pojazdów
- Nastawienie maksymalnej prędkości pojazdów
- Nastawienie hamulców pojazdów
- Dołączalna / odłączalna funkcja tankowania
- Nastawienie stanu paliwa pojazdów przy starcie (tylko w połączeniu z Pit Stop 20030356 i Driver Display 20030353)
- Sterowanie sposobu jazdy przy włączonej funkcji tankowania w Real-Mode
- Indywidualne możliwości tankowania w połączeniu z Pit Lane 20030356 i Driver Display 20030353
- Dołączalna / odłączalna funkcja liczenia okrążeń w Pit Lane 20030356
- Funkcja Pace Car
- Liczenie okrążeń w połączeniu z Position Tower 20030357
- Dołączalna / odłączalna funkcja wskazywania dla Pace - i Autonomous Car na Position Tower.
- Dołączalny / odłączalny Sound Control Unit
- Sterowanie Starlight 20030354
- Funkcja reset
- Tryb oszczędności energii
- Blokada przycisku regulacji

Zawartość opakowania

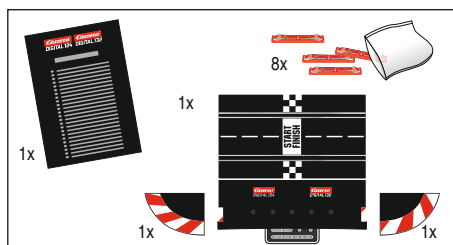

- 1 Carrera DIGITAL 124/132 Control Unit
- 1 końcówka prawa strona
- 1 końcówka lewa strona
- 8 Blokady torów
- Instrukcja obsługi

Prosimy o sprawdzenie zawartości opakowania celem stwierdzenia czy towar jest kompletny i czy nie uległ uszkodzeniu podczas transportu. Na opakowaniu znajdują się ważne informacje i z tego względu zaleca się jego zachowanie.

Ważna wskazówka

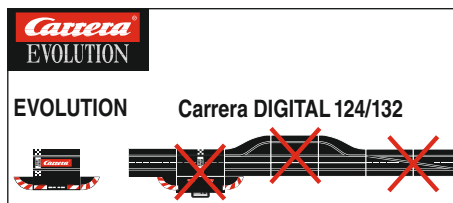

Należy zwrócić uwagę na fakt, że Carrera Evolution (system analogowy) i Carrera DIGITAL 124/132 (system cyfrowy) to dwa oddzielne, zupełnie niezależne systemy. Jednocześnie zwracamy uwagę na fakt, że przy montażu toru należy rozdzielić oba systemy, to znaczy, że nie wolno dopuścić do tego, aby szyna przyłączeniowa typu Evolution znajdowała się jednocześnie z szyną przyłączeniową wraz z Black Box typu Carrera DIGITAL 124/132 na jednym torze. Należy na to zwrócić uwagę również wtedy, gdy tylko jedna z obu szyn przyłączeniowych (albo szyna przyłączeniowa typu Evolution albo szyna przyłączeniowa typu Carrera DIGITAL 124/132 wraz z Black Box) jest podłączona do prądu.

Ponadto nie wolno montować innych elementów typu Carrera DIGITAL 124/132 (zwrotnice, elektroniczny licznik okrążeń, Pit Stop) do toru typu Evolution, to znaczy użytkować w systemie analogowym. Przy nieprzestrzeganiu powyższych wskazówek nie można wykluczyć, że części Carrery DIGITAL 124/132 ulegną uszkodzeniu. W takim przypadku nie będzie można skorzystać z prawa gwarancji.

Instrukcja montażu

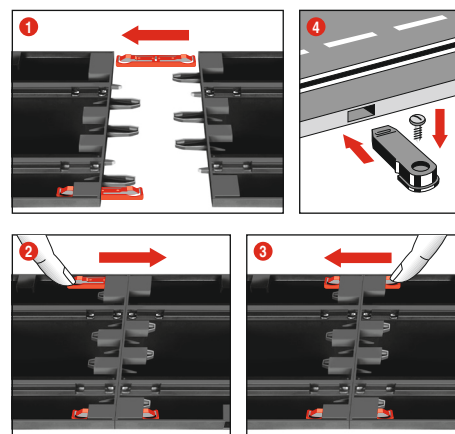

1 + 2 + 3 Przed montażem wsunąć zacisk łączeniowy w szynę zgodnie z ilustracją nr 1. Na równym podłożu połączyć szyny. Zaciski łączeniowe poruszać w kierunku oznaczonym strzałką zgodnie z ilustracją nr 2 aż do momentu usłyszenia dźwięku oznaczającego wżebienie zapadki. Zaciski łączeniowe można włożyć również później. Rozluźnienie zacisków łączeniowych jest możliwe w obu kierunkach poprzez przyciśnięcie końcówki zacisku (ilustracja nr 3).

4 Zamocowanie: Do zamocowania elementów toru na płycie stosuje się elementy łączące (Nr 20085209) (nie dołączone do zestawu).

Wskazówka: Wykładzina podłogowa nie nadaje się jako podkład dla toru ze względu na jego naładowanie statyczne i łatwopalność.

Podłączenie do prądu

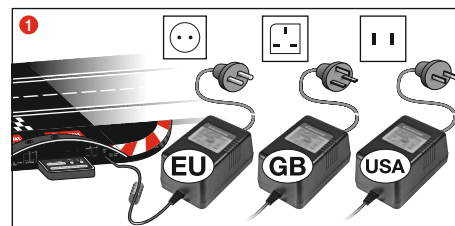

1 Przyłączyć Państwo wtyczkę transformatora do Control Unit.

Wskazówka: Aby uniknąć zwarcia i porażenia prądem nie wolno łączyć toru z innymi urządzeniami elektrycznymi, gniazdkami, kabłami i innymi przedmiotami nie należącymi do zestawu. Tor wyścigowy typu Carrera DIGITAL 124/132 funkcjonuje bez zakłóceń tylko z oryginalnym transformatorem typu Carrera DIGITAL 124/132.

Interfejs komputera (PC UNIT) może być użytkowany wyłącznie z oryginalnym interfejsem Carrera.

Przylącza

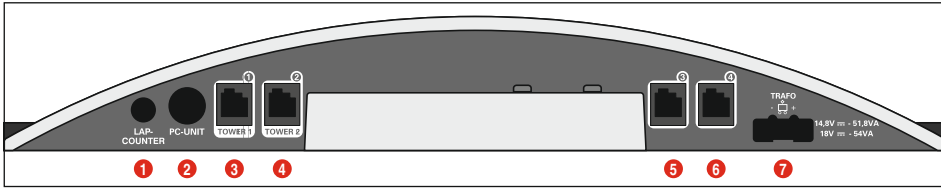

Przylącza (od lewej do prawej strony):

- 1 Przylącze do licznika okrążeń 20030342
- 2 Przylącze do PC-Unit lub Lap Counter 20030355 lub App Connect 20030369
- 3 Gniazdko przyłączeniowe 1 do regulatora ręcznego, aparatu wspomagającego regulator ręczny lub do WIRELESS+odbiornika.
- 4 Gniazdko przyłączeniowe 2 do WIRELESS-Tower 20010108.
- 5 Gniazdko przyłączeniowe 3 do regulatora ręcznego
- 6 Gniazdko przyłączeniowe 4 do regulatora ręcznego
- 7 Przylącze do zasilacza DIGITAL 124 / DIGITAL 132

Ogólne wskazówki dotyczące gniazdek przyłączeniowych 1-4: Przy zastosowaniu bezprzewodowego odbiornika WIRELESS+ należy go połączyć z gniazdkiem przyłączeniowym 1. Według upodobania można połączyć bezprzewodową Tower 20010108 z gniazdkiem przyłączeniowym 2. Przy zastosowaniu wyłącznie bezprzewodowego odbiornika WIRELESS+ nie należy zajmować gniazdków przyłączeniowych 2.

Do gniazdek przyłączeniowych 3 i 4 można dodatkowo zastosować połączone kablem regulatory ręczne. Prosimy o zwrócenie uwagi na fakt, że w tym przypadku korzystają one z adresów 5 i 6.

Przy zastosowaniu aparatu wspierającego regulator ręczny 20030348 należy go przyłączyć do gniazdka przyłączeniowego 1. Przy przyporządkowaniu adresów pojazdów następuje w poniżej podany sposób:

- Aparat wspierający regulator ręczny = adres 1,3 i 4
- Gniazdko przyłączeniowe 2 = adres 2
- Gniazdko przyłączeniowe 3 = adres 5
- Gniazdko przyłączeniowe 4 = adres 6

Wskazówka

Nie istnieje możliwość połączenia WIRELESS i aparatu wspomagającego regulator ręczny!

Elementy obsługi

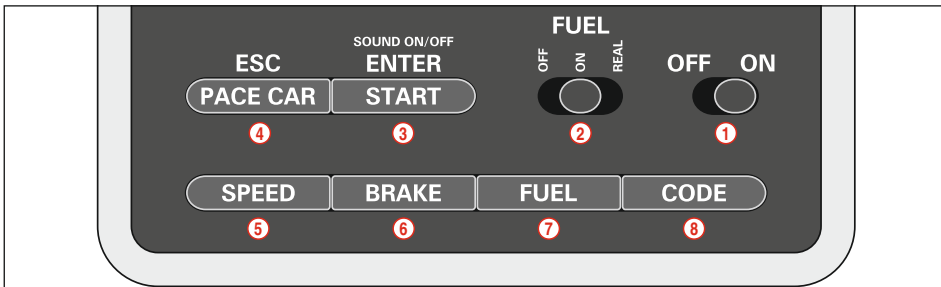

- 1 Włącznik / wyłącznik
- 2 Włącznik funkcji tankowania
- 3 Przycisk startu wyciągu / przycisk potwierdzający programowanie
- 4 Przycisk Pace Car / Przerwanie programowania
- 5 Przycisk do nastawiania prędkości podstawowej
- 6 Przycisk do nastawiania hamulców
- 7 Przycisk do nastawiania stanu paliwa
- 8 Przycisk programowania pojazdów

Ogólne wskazówki dotyczące obsługi:

Niektóre przyciski spełniają kilka funkcji. Nastawienie niektórych funkcji następuje poprzez jednoczesne przytoczenie kilku przycisków. Wszelkie procesy programowania można przerwać poprzez przytoczenie przycisku 4 „ESC/PACE CAR”. Dalsze szczegóły znajdują Państwo w dalszym opisie.

Kodowanie Autonomous jest zakończone.

Wskazówka: Przy tego rodzaju kodowaniu na torze może znajdować się wyłącznie pojazd przeznaczony do kodowania. Zaprogramowanie Autonomous Car pozostaje aktualne do momentu nowego zakodowania pojazdu. Autonomous Car w połączeniu z Position Tower zostanie zawsze wskazany pod adresem 7.

Kodowanie/Programowanie Pace Car

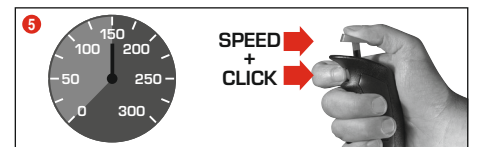
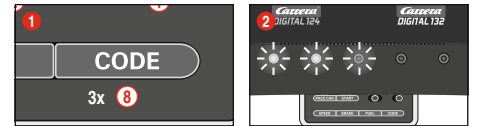

(tylko w połączeniu z Pit Stop Lane #20030356)

Pojazd przeznaczony do kodowania Państwo na torze przy włączonej Control Unit i przytoczenie Państwo trzy razy przycisk „Code” (8), ilustracja 1. Świecą pierwsze trzy LED znajdujące się przy Control Unit, ilustracja 2. Następnie przytoczenie Państwo przycisk zwrótnicy regulatora ręcznego, ilustracja 3; po kolei świecą LED 2-5. Poczekajcie Państwo do momentu ponownego zaświecenia środkowej LED, ilustracja 4. Przesuńcie Państwo suwak regulatora ręcznego i doprowadźcie Państwo do jazdy pojazdu z prędkością zgodną z Państwa życzeniem. Po osiągnięciu wybranej przez Państwa prędkości przytoczenie Państwo ponownie przycisk zwrótnicy, ilustracja 5. Zakodowanie Pace Car zostało w ten sposób zakończone i pojazd wjeżdża do Pit Stop Lane.

Wskazówka: Przy tego rodzaju kodowaniu na torze może znajdować się wyłącznie pojazd przeznaczony do kodowania. Zaprogramowanie Pace Car pozostaje aktualne do momentu nowego zakodowania pojazdu. Pace Car w połączeniu z Position Tower zostanie zawsze wskazany pod adresem 8.

Rozszerzona funkcja Pace Car

Po dokonaniu zakodowania Pace Car pojazd wjeżdża w trakcie pierwszych okrążeń automatycznie do Pit Lane. W celu wystawienia Pace Car przytoczenie Państwo przycisk „Pace Car” (4). LED 2 i 3 znajdują się przy Control Unit świecą i Pace Car opuszcza Pit Lane. Pace Car jedzie do momentu ponownego przytoczenia przycisku „Pace Car”. Przy tym gaśnie LED 2 i w czasie trwania aktualnego okrążenia pojazd automatycznie wjeżdża do Pit Lane.

Kodowanie/programowanie pojazdów na odpowiednie regulatory ręczne

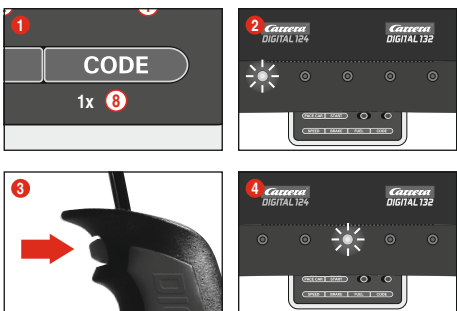

Pojazd przeznaczony do kodowania postawcie Państwo na torze i włączcie Państwo Control Unit. Przytoczenie Państwo przycisk „Code” (8), ilustracja 1; pierwsza LED zaczyna świecić, ilustracja 2. Następnie przytoczenie Państwo przycisk zwrótnicy przy odpowiednim regulatorze ręcznym, ilustracja 3. Przy pojazdach z oświetleniem światła zaczynają migać i po kolei zaczynają świecić LED 2-4 umieszczone na Control Unit. Po zakodowaniu środkowa LED świeci nieprzerwanie (ilustracja 4) i pojazd zostaje przyporządkowany regulatorowi ręcznemu. **Wskazówka:** Przy tego rodzaju kodowaniu na torze może znajdować się wyłącznie pojazd przeznaczony do kodowania.

Kodowanie/programowanie Autonomous Car

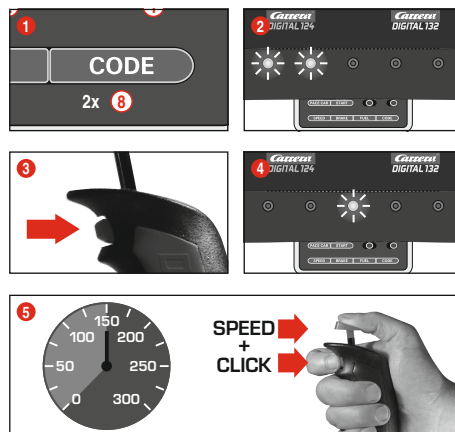

Pojazd przeznaczony do kodowania postawcie Państwo na torze przy włączonej Control Unit i przytoczenie Państwo dwa razy przycisk „Code” (8), ilustracja 1. Świecą pierwsze dwie LED znajdujące się przy Control Unit, ilustracja 2. Teraz przytoczenie Państwo przycisk zwrótnicy regulatora ręcznego, ilustracja 3; teraz po kolei świecą LED 3-5. Poczekajcie Państwo aż ponownie zaświeci środkowa LED, ilustracja 4. Uruchoćcie Państwo suwak regulatora ręcznego i doprowadźcie Państwo pojazd do jazdy z prędkością zgodną z Państwa życzeniem. Po uzyskaniu przez pojazd odpowiedniej prędkości ponownie przytoczenie Państwo przycisk suwaka, ilustracja 5.

Wskaźnik pozycji Autonomous i Pace Car

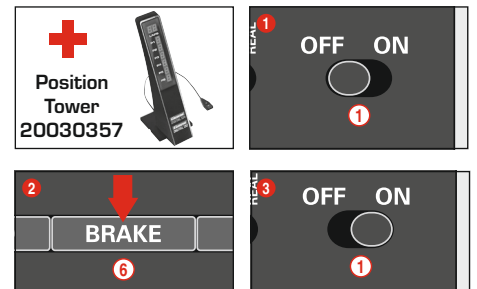

(tylko w połączeniu z Position Tower #20030357)

Pozycja Autonomous Car (adres 7) i Pace Car (adres 8) mogą zostać wskazane na Position Tower. Tę funkcję można włączyć przy Control Unit. Przy włączonej Control Unit przytoczenie Państwo przycisk „BRAKE” (6), ilustracja 2; włączcie Państwo tor i zwolnicie Państwo przycisk „BRAKE”. Poprzez ponowne przytoczenie tego przycisku można przełączyć tę funkcję.

1 LED świeci = brak wskaźnika
2 LED świecą = wskaźnik na Position Tower
Nastawcie Państwo zgodną z Państwa życzeniem funkcję i potwierdźcie Państwo dokonany wybór przyciskiem „START/ENTER”.

Nastawienie prędkości podstawowej pojazdów

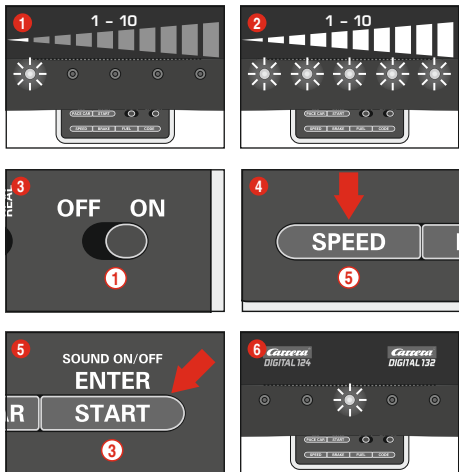

Prędkość podstawową pojazdów można nastawić indywidualnie dla jednego i/lub kilku pojazdów. Nastawiane pojazdy muszą znajdować się na torze. Nastawienie można przeprowadzić w 10 etapach, przy czym 5 LED miganiem lub świeceniem sygnalizuje różne stopnie nastawienia.

- 1 1 LED świeci = niska prędkość
- 2 5 LED świecą = wysoka prędkość

Pojazdy przeznaczone do nastawienia postawcie Państwo na torze przy włączonej Control Unit i przyciśnijcie Państwo przycisk „SPEED” (5). Świeci kilka LED, które wskazują ostatnio zastosowaną prędkość. Przyciskajcie Państwo przycisk „SPEED” (5) aż do momentu wyboru prędkości zgodnej z Państwa życzeniem. Potwierdźcie Państwo Państwa wybór przyciskiem „ENTER/START” (3). Krótki efekt biegającego światła i krótkie świecenie środkowej LED potwierdzają zakończenie nastawienia, ilustracja 6.

Nastawienie hamulców pojazdów

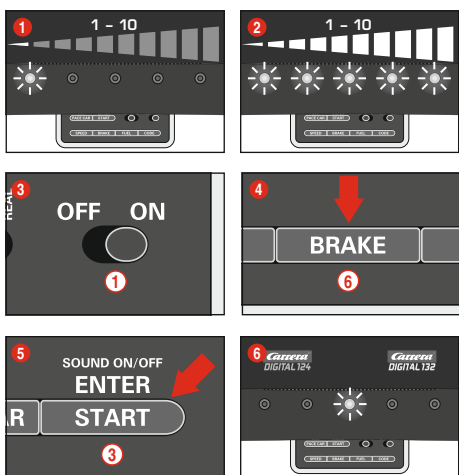

(tylko dla pojazdów obsługiwanych regulatorem ręcznym)
Hamowanie pojazdów można nastawić indywidualnie dla jednego i/lub kilku pojazdów. Nastawiane pojazdy muszą znajdować się na torze. Nastawienie można przeprowadzić w 10 etapach, przy czym 5 LED miganiem lub świeceniem sygnalizuje różne stopnie nastawienia.

- 1 1 LED świeci = słabe hamowanie
- 2 5 LED świecą = silne hamowanie

Pojazdy przeznaczone do nastawienia postawcie Państwo na torze przy włączonej Control Unit i jeden raz przyciśnijcie Państwo przycisk „BRAKE” (6). Świeci kilka LED, które wskazują ostatnio zastosowaną siłę hamulców. Przyciskajcie Państwo przycisk „BRAKE” (6) aż do momentu wyboru siły hamowania zgodnej z Państwa życzeniem. Potwierdźcie Państwo Państwa wybór przyciskiem „ENTER/START” (3).

Krótki efekt biegającego światła i świecenie środkowej LED potwierdzają zakończenie nastawienia, ilustracja 6.

Nastawienie stanu paliwa

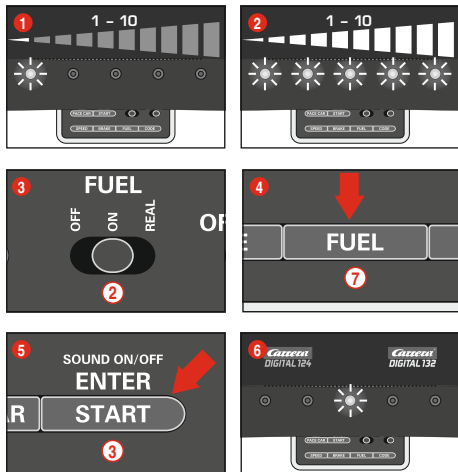

(tylko dla pojazdów obsługiwanych regulatorem ręcznym)
Nastawienie stanu paliwa w połączeniu z Pit Lane (20030356) następuje jednocześnie dla wszystkich pojazdów. Nastawienie stanu paliwa można przeprowadzić w 10 etapach, przy czym 5 LED miganiem lub świeceniem sygnalizuje różne stopnie nastawienia.

- 1 1 LED świeci = niski stan paliwa
- 2 5 LED świecą = pełen zbiornik paliwa

Pojazdy przeznaczone do nastawienia postawcie Państwo na torze przy włączonej Control Unit i włączcie Państwo funkcję tankowania przy pomocy suwaka (2) ilustracja 3. Przyciśnijcie Państwo przycisk „FUEL” (7). Świeci kilka LED, które wskazują ostatnio zastosowany stan paliwa. Przyciskajcie Państwo przycisk „FUEL” (7) aż do momentu wyboru stanu paliwa zgodnego z Państwa życzeniem. Potwierdźcie Państwo Państwa wybór przyciskiem „ENTER/START” (3). Krótki efekt biegającego światła i świecenie środkowej LED potwierdzają zakończenie nastawienia, ilustracja 6.

Rozszerzona funkcja tankowania

Przyciskiem suwakowym (2) można wybrać 3 tryby, ilustracja 3:

- OFF = pojazdy nie zużywają żadnej „benzyny”
- ON = pojazdy zużywają „benzynę”
- REAL = maksymalna prędkość uzależniona od stanu paliwa / pojazdy zużywają „benzynę” (tylko w połączeniu z Pit Lane 20030356 lub Pit Stop Lane 20030346 i Pit Stop Adapter Unit 20030361)

W „REAL-Mode” pojazd z pełnym zbiornikiem paliwa jest „cięższy”, jedzie wolniej i trudniej hamuje, pojazd z pustym zbiornikiem paliwa jest „lżejszy”, jedzie szybciej i lepiej hamuje. Wskazanie aktualnego stanu paliwa i „zużycia benzyny” może nastąpić tylko w połączeniu z Driver Display 20030353 i Pit Stop 20030356.

Tankowanie pojazdów z Pit Lane 20030356 i Driver Display 20030353

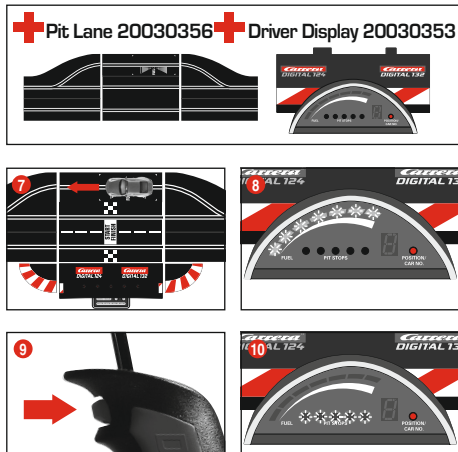

Aktualny stan paliwa w pojeździe można odczytać ze wskaźnika paskowego z 5 zielonymi i 2 czerwonymi LED na Driver Display. W celu zatankowania należy przejechać przez sensor tankowania i wjechać do Pit Lane, ilustracja 7. Wskaźnik paskowy zaczyna migać, ilustracja 8 i pojazd może zostać zatankowany poprzez przytrzymanie przycisku zwrotnicy, ilustracja 9. Liczba tankowań zostanie wskazana poprzez miganie lub świecenie żółtych LED, ilustracja 10 (por. Driver Display).

Wskazówka: Pojazdy z pustym zbiornikiem paliwa nie zostaną uwzględnione przy liczeniu okrążeń w połączeniu z Position Tower 20030357.

Nastawienie stanu paliwa przy starcie

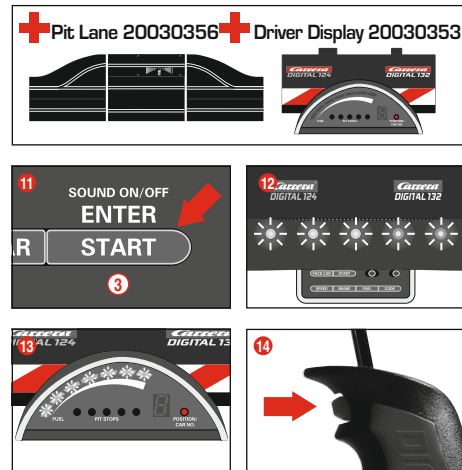

(tylko w połączeniu z Pit Lane 20030356 i Driver Display 20030353)
Niezależnie od nastawienia podstawowego stanu paliwa istnieje możliwość indywidualnego nastawienia stanu paliwa jednego i/lub kilku pojazdów przy starcie wyścigu dla okrążeń trwających do pierwszego tankowania. Przyciśnijcie Państwo przycisk „START/ENTER” (3); 5 LED znajdujących się przy Control Unit świecą bez przerwy, ilustracja 12, i wskaźnik paskowy jednego lub kilku Driver Display miga, ilustracja 13. Poprzez kliknięcie przycisku zwrotnicy przy odpowiednim regulatorem ręcznym można zmienić poziom napełnienia zbiornika paliwa, ilustracja 14.

Blokada przycisku regulacji

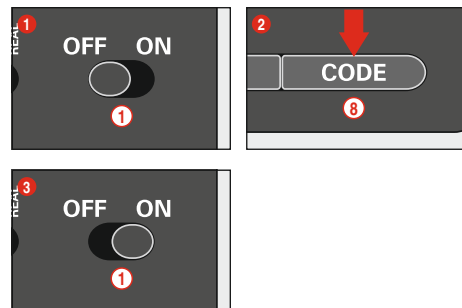

W celu zablokowania funkcji Speed, Brake i Fuel postępujcie Państwo w następujący sposób:
Trzymajcie Państwo wciśnięty przycisk Code (8) przy włączonej Control Unit, następnie włączcie Państwo Control Unit i zwolnicie Państwo przycisk Code. W celu ponownego wyłączenia blokady powtórzcie Państwo powyższą procedurę.

Rozszerzona funkcja Pit Lane

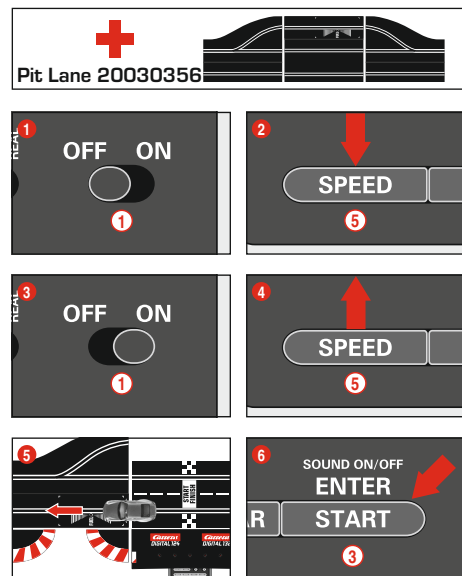

(tylko w połączeniu z Pit Lane 20030356)
Istnieje możliwość włączenia / wyłączenia funkcji liczenia okrążeń w

pter Unit 20030361. W tym celu należy przy wyłączonej Control Unit przycisnąć i trzymać przycisk „SPEED” (5), włączyć Control Unit i zwolnić przycisk „SPEED” (5). Poprzez ponowne przyciśnięcie tego przycisku, w zależności od nastawienia, świeci 1 lub 2 LED..

- LED 1 = wyłączona funkcja liczenia okrążeń
- LED 1 + 2 = włączona funkcja liczenia okrążeń

Dokonajcie Państwo wyboru nastawienia zgodnego z Państwa życzeniem i przesuniecie Państwo pojazd lub przejeździe Państwo pojazdem przez sensor Pit Lane ilustracja (5). Przy przekroczeniu sensora nastawienia zostaną przejęte. W celu opuszczenia wybranych nastawień przyciśnijcie Państwo przycisk „START/ENTER” (3).

Sound ON/OFF

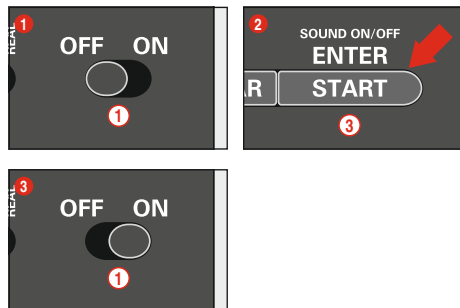

Istnieje możliwość wyłączenia tonu potwierdzającego przejazd przez sensory i tonu przycisków obsługi. W tym celu przyciśnijcie Państwo przycisk „START/ENTER” (3) przy wyłączonej Control Unit, włączcie Państwo tor i zwolnicie Państwo przycisk „START/ENTER” (3). Tonu potwierdzającego włączenie Control Unit nie można wyłączyć.

Funkcja reset

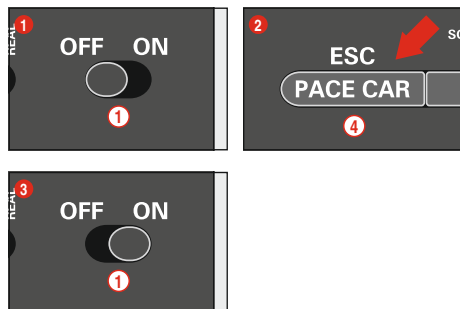

W celu odnowienia nastawień fabrycznych Control Unit dysponuje funkcją Reset.

W tym celu przyciśnijcie i trzymajcie Państwo przycisk „ESC/PACE CAR” (4) przy wyłączonej Control Unit, włączcie Państwo tor i zwolnicie Państwo trzymany przycisk. Wszystkie dotychczasowe nastawienia prędkości, hamulców, stanu paliwa, sound i liczenia okrążeń zostaną cofnięte do nastawień fabrycznych. Nastawienia pojazdów pozostają bez zmian, jeżeli pojazdy nie znajdują się na torze.

Nastawienia fabryczne:

- Prędkość = 10
- Hamowanie = 10
- Stan paliwa = 7
- Sound = On
- Wskaźnik pozycji Autonomous i Pace Car = OFF

Funkcja oszczędności energii

Control Unit po 20 minutach nieużytkowania przechodzi w tryb oszczędności energii i wyłącza wszystkie wskaźniki, jak Position Tower, Driver Displays i Startlight. W celu ponownego uruchomienia wyłączyć Control Unit na 2-3 sekundy i następnie ponownie ją włączyć. Tor ponownie znajduje się w stanie spoczynku. Wszystkie nastawienia pozostają bez zmian.

Sekwencja startu

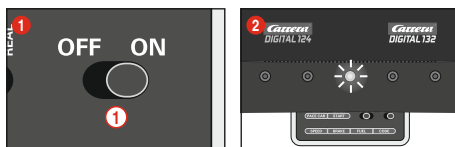

Jazda bez sekwencji startu:

1. Włączcie Państwo Control Unit (ON-OFF)
2. Środkowa LED świeci po upływie około 1 sekundy bez przerwy i rozbrzmiewa krótki sygnał akustyczny, ilustracja (2)
3. Umieście Państwo pojazd / pojazdy na szynie łączącej
4. W tym trybie tor jest otwarty bez świetlnego sygnału startu; można natychmiast startować

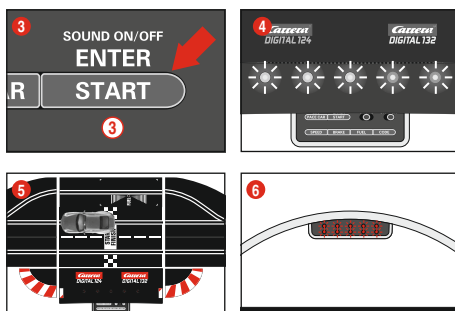

Jazda na sekwencji startu

W momencie rozpoczęcia sekwencji startu cofają się wszystkie wskaźniki.

1. Włączcie Państwo Control Unit (ON-OFF)
2. Środkowa LED świeci po upływie około 1 sekundy bez przerwy i rozbrzmiewa krótki sygnał akustyczny, ilustracja (2).
3. Następnie przyciskać przycisk startu do momentu świecenia wszystkich LED, ilustracja (4).
4. Umieście Państwo pojazd / pojazdy na szynie łączącej ilustracja (5).
5. Ponownie przycisnąć przycisk startu - rozpoczyna się sekwencja startu, LED świecą i rozbrzmiewają sygnały akustyczne.
6. Po upływie fazy świetlnego sygnału startu zostanie potraktowane jako falstart. Pojazd, który popęnił falstart podejźdza krótko i miga LED właściwego pojazdu/regulatora ręcznego. Wyścig nie zostanie otwarty i musi ponownie startować.
7. Falstart: uruchomienie regulatora ręcznego jednego z pojazdów podczas trwania świetlnego sygnału startu zostanie potraktowane jako falstart. Pojazd, który popęnił falstart podejźdza krótko i miga LED właściwego pojazdu/regulatora ręcznego. Wyścig nie zostanie otwarty i musi ponownie startować.

Konserwacja i pielęgnacja

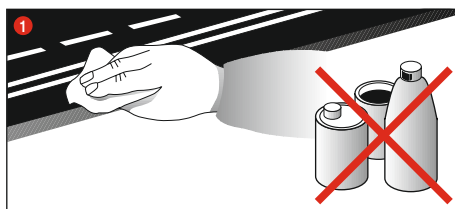

W celu zapewnienia niezakłóconej funkcjonalności toru wyścigowego należy regularnie czyścić wszystkie części toru. Przedtem należy wyjąć wtyczkę z gniazdka.

- 1 **Trasa wyścigu:** powierzchnię toru i środkowy rowek obwodowy oczyścić przy pomocy suchej chusteczki. Do czyszczenia nie używać żadnych rozpuszczalników i środków chemicznych. W przypadku nieużytkowania toru należy go przechowywać najlepiej w oryginalnym kartonie w suchym miejscu i chronić przed zakurzeniem.

Usuwanie usterek Technika jazdy

Usuwanie usterek

- W przypadku zakłóceń funkcjonowania należy sprawdzić:
- Czy przyłączenia do sieci są prawidłowe?
 - Czy transformator i ręczny regulator prędkości są prawidłowo podłączone?
 - Czy łącza szyn funkcjonują bez zarzutu?
 - Czy tor i środkowy rowek obwodowy są czyste i czy nie leżą na nich jakieś przedmioty?
 - Czy szczołki stykowe nie są uszkodzone i mają kontakt z szynami?
 - Czy pojazdy są prawidłowo zakodowane na odpowiedni ręczny regulator prędkości ?
 - W przypadku zwarcia przepływ prądu zostaje automatycznie przerwany na około 5 sekund na co wskazują sygnały akustyczne. Czy pojazdy stoją na torze w kierunku jazdy?
 - W przypadku niefunkcjonowania należy zmienić pozycję włącznika kierunku jazdy znajdującego się na spodzie pojazdu.

Wskazówka:

Podczas zabawy drobne elementy pojazdu, jak np. spojler lub lustro, które ze względu na wierność z oryginałem muszą być imitowane, mogą się ewentualnie odłączyć od pojazdu. Aby tego uniknąć mają Państwo możliwość ich usunięcia przed użytkowaniem toru.

Technika jazdy:

- Na prostych odcinkach toru pojazdy mogą poruszać się z wysoką prędkością, przed zakrętem należy wyhamować, przed końcem zakrętu można ponownie przyspieszyć tempo.
- Przy włączonym silniku nie należy przytrzymywać lub blokować pojazdów, ponieważ może to doprowadzić do przegrzania silnika.

Wskazówka: przy użyciu systemów szyn nie wyprodukowanych przez Carrera zamontowana stępka musi zostać zastąpiona specjalną stępką (#20085309). Lekkie szmery przy zastosowaniu wiaduktu Carrera (#20020587) względnie przy pokonywaniu zakrętów pod kątem 1/30° (#20020574) są uwarunkowane wpływem podziałki i pod kątem niezakłóconej funkcjonalności bez znaczenia.

Wszystkie części zamienne typu Carrera są dostępne w sklepie internetowym: carrera-toys.com

Dane techniczne

Napięcie wyjściowe · Transformator

	18 V	==	54 VA (Carrera DIGITAL 124)
	14,8 V	==	51,8 VA (Carrera DIGITAL 132)

Tryby prądu

- 1.) Gra = pojazdy zostają uruchomione regulatorem ręcznym
 - 2.) Stan spoczynku / Stand by = regulatory ręczne nie są uruchomione / przerwa w grze
 - 3.) Stan spoczynku / Stand by = po około 20 minutach stanu spoczynku szyna przyłączeniowa przechodzi w stan spoczynku stand-by. Lampa LED przestaje świecić.
- Zużycie prądu < 0,5 Wat / 0,5 W**
- W celu ponownego uruchomienia wyłączyć Control Unit na 2-3 sekundy i następnie ponownie ją włączyć. Tor ponownie znajduje się w stanie spoczynku.
- 4.) Odłączenie od prądu = Zasilacz sieciowy odłączony od sieci elektrycznej



Ten produkt jest oznaczony symbolem oznaczającym selektywne usuwanie odpadów elektrycznych i elektronicznych (WEEE). To oznacza, że w celu zminimalizowania powstających zanieczyszczeń środowiska produkt ten musi zostać usunięty zgodnie z postanowieniami Dyrektywy Unii Europejskiej 2012/19/EU.

Dalsze informacje uzyskają Państwo w urzędach lokalnych względnie regionalnych.

Produkty elektroniczne wyłączone z procesu selektywnego usuwania odpadów, ze względu na zawartość niebezpiecznych substancji oznaczają niebezpieczeństwo dla środowiska i zdrowia.

Obsah

Bezpečnostné pokyny.....	52
Popis.....	52
Funkcie.....	52
Obsah balenia.....	52
Dôležitý pokyn.....	52
Návod na montáž.....	52
Elektrické pripojenie.....	52
Prípojky.....	53
Ovládacie prvky.....	53
Kódovanie/programovanie vozidiel na príslušné ručné regulátory.....	53
Kódovanie/programovanie vozidla Autonomous Car.....	53
Kódovanie/programovanie vozidla Pace Car.....	53
Zobrazenie pozície vozidiel Autonomous Car a Pace Car.....	53
Nastavenie základnej rýchlosti vozidiel.....	54
Nastavenie brzdného správania vozidiel.....	54
Nastavenie obsahu palivovej nádrže.....	54
Zablokovanie tlačidla pre nastavenia.....	54
Rozšírená funkcia Pit Lane.....	54
Zvuk ZAP/VYP.....	55
Funkcia Reset.....	55
Funkcia šetrenia prúdom.....	55
Štartovacia sekvencia.....	55
Údržba a ošetrovanie.....	55
Odstraňovanie chýb/Technika jazdy.....	55
Technické údaje.....	55

Vitajte

Buďte srdečne vítaní v tíme Carrera!
Návod na obsluhu obsahuje dôležité informácie pre výstavbu a obsluhu Vašej Carrera DIGITAL 124/132 Control Unit. Prečítajte ho prosím starostlivo a uložte si ho. Pri spätných otázkach sa prosím obráťte na obdýť alebo navštívte našu webovú stránku: carrera-toys.com

Skontrolujte prosím obsah ohľadne úplnosti a prípadných poškodení transportom. Obal obsahuje dôležité informácie a mal by sa tak tiež uložiť.

Želáme Vám veľa radosti s Vašou novou Carrera DIGITAL 124/132 Control Unit.

Bezpečnostné pokyny

• UPOZORNENIE! Nevhodné pre deti do 36 mesiacov. Prehltnutím malých dielov hrozí nebezpečenstvo udusenía. Pozor: Počas činnosti hrozí nebezpečenstvo zovretia.

• UPOZORNENIE!
Táto hračka obsahuje magnety alebo magnetické súčiastky. Magnety, ktoré držia spolu alebo ktoré sa pripoja ku kovovému predmetu vnútri ľudského tela, môžu spôsobiť vážne alebo smrteľné zranenie. V prípade prehltnutia alebo vdychnutia magnetov okamžite vyhľadajte lekársku pomoc.

• UPOZORNENIE!
Používanie nabíjačky batérií sa smie dovoliť iba deťom vo veku minimálne 8 rokov. Musia byť dostatočne poučené, aby dieťa bolo schopné bezpečným spôsobom používať nabíjačku batérií, a je nutné vysvetliť, že to nie je hračka a nesmie sa s ňou hrať.

• Transformátor nie je hračka! Pripojte transformátora neskratovať! Pokyn pre rodičov: Pravidelne kontrolujte transformátor ohľadne poškodení na vedení, na zástrčke alebo na puzdre. Prevádzkujte túto hračku iba s odporúčanými transformátormi! Pri poškodení sa transformátor už nesmie používať! Prevádzkujte závodnú dráhu iba s jedným transformátorom! Pri dlhších prestávkach v hre sa odporúča odpojiť transformátor od siete. Neotvárajte puzdro transformátora a regulátora rýchlostí!

Pokyn pre rodičov:
Transformátory a sieťové zdroje nie sú vhodné na to, aby sa používali ako hračky. Používanie týchto výrobkov sa musí diať za neustáleho dohľadania rodičov.

- Dráhu, vozidlá a nabíjačku treba pravidelne kontrolovať ohľadne škôd na vedeniach, na zástrčkách a na puzdriach! Defektné diely vymeniť!
- Automobilová závodná dráha nie je vhodná na prevádzkovanie vonku! Nepripúšťať blízkosť tekutín.
- Nepokladať žiadne kovové diely na dráhu, aby sa vyvarovalo skratom. Nepostaviť dráhu v bezprostrednej blízkosti citlivých predmetov, keďže z dráhy vymrštené vozidlá môžu spôsobiť poškodenia.
- Pred čistením alebo údržbou vytiahnuť sieťovú zástrčku! Na čistenie používať vlhkú handru, žiadne rozpúšťadlá alebo chemikálie. Pri nepoužívaní uložte dráhu s ochranou proti prachu a v suchu, najlepšie v originálnom kartóne.
- Neprevádzkovať automobilovú závodnú dráhu vo výške očí alebo tváre, keďže existuje nebezpečenstvo poranenia skrz vymrštené vozidlá.
- Nesprávne používanie transformátora môže spôsobiť úder elektrickým prúdom.

- Hračka sa smie pripojiť iba na prístroje s triedou ochrany II.
- Hračka a nabíjačka sa smú používať iba s transformátorom pre hračky.
- Nepoužívať s regulovateľnými transformátormi.
- Keď sa sieťový kábel tohto prístroja poškodí, musí sa zasiať do zákazníckeho servisu firmy Stadlbauer, alebo ho musí vymeniť podobne kvalifikovaná osoba, aby sa zabránilo ohrozeniu.

Pokyn:
Až v kompletne zostavenom stave sa smie vozidlo opäť uviesť do prevádzky. Zostavenie sa smie vykonávať iba skrz dospelé osoby. Návod na obsluhu prosím uchovajte, pretože obsahuje dôležité upozornenia.

Dajte pritom prosím aj na návod na obsluhu základného balenia Carrera DIGITAL 124/132!

Popis

Control Unit je centrálna jednotka, ktorá riadi celé dianie na pretekoch. Mnohé nastavenia a programovanie rýchlosti, brzdného správania, obsahu palivovej nádrže vozidiel ako aj funkcie Pace Car a Pit Stop je možné vykonávať pomocou rôznych ovládacích tlačidiel. Ďalej je Control Unit pripájacou jednotkou pre jednotku sieťového napájania, ručný regulátor, box pre rozšírenie ručnej regulácie, bezdrôtovú vežu (Wireless-Tower), PC jednotku a počítač do okruhu 20030342.

Funkcie

- Programovanie vozidiel
- Nastavenie maximálnej rýchlosti vozidiel
- Nastavenie brzdného správania vozidiel
- Zapnutelná/vypnutelná tankovacia funkcia
- Nastavenie obsahu palivovej nádrže vozidiel pri štarte pretekov (len v spojení s Pit Stop 20030356 a Driver Display 20030353)
- Riadenie jazdného správania pri zapnutej tankovacej funkcii v režime Real
- Individuálna možnosť tankovania v spojení s Pit Lane 20030356 a Driver Display 20030353
- Zapnutelná/vypnutelná funkcia počítania okruhov v Pit Lane 20030356
- Funkcia Pace Car
- Počítanie okruhov v spojení s Position Tower 20030357
- Zapnutelná/vypnutelná funkcia zobrazenia pre Pace Car a Autonomous Car na Position Tower
- Zapnutelný/vypnutelný zvuk riadiacej jednotky Control Unit
- Riadenie štartovacích svetiel Startlight 20030354
- Funkcia Reset
- Režim šetrenia prúdom
- Zablokovanie tlačidla pre nastavenia

Obsah balenia

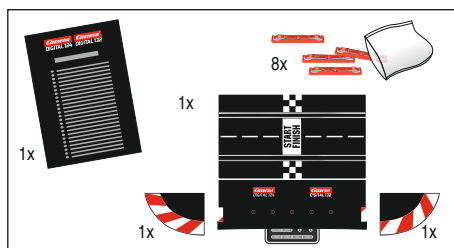

- 1 Carrera DIGITAL 124/132 Control Unit
- 1 koncový kus vpravo
- 1 koncový kus vľavo
- 8 Zablokovania kusu dráhy

Návod na obsluhu
Skontrolujte prosím obsah ohľadne úplnosti a prípadných poškodení transportom. Obal obsahuje dôležité informácie a mal by sa tak tiež uložiť.

Dôležitý pokyn

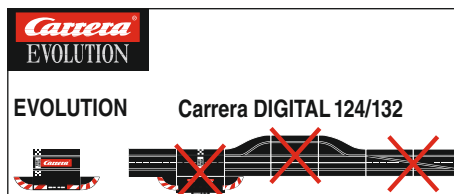

Dajte prosím na to, že sa u systému Evolution (analogový systém) a u systému Carrera DIGITAL 124/132 (digitálny systém) jedná o dva oddelené a kompletne samostatné systémy. Výslovne poukazuje na to, aby sa dva systémy pri stavbe dráhy od seba oddelili, t.j. na jednej dráhe sa nesmie nachádzať prípojná koľajnica od Evolution spolu s prípojnou koľajnicou včítane Black Boxu od Carrera DIGITAL 124/132. Ani vtedy nie, keď je iba jedna z oboch prípojnych koľajnic (prípojná koľajnica Evolution alebo prípojná koľajnica Carrera DIGITAL 124/132 včítane Black Boxu) pripojená na zdroj prúdu. Ďalej sa nesmú ani všetky ostatné komponenty od Carrera DIGITAL 124/132 (výhybky, elektronické počítačové kóly, Pit Stop) zabudovať do dráhy Evolution, t.j. nesmie sa s nimi hrať v analogovom systéme. Pri nedbaní na vyššie uvedené údaje nemožno vylúčiť, že budú komponenty systému Carrera DIGITAL 124/132 zničené. V tomto prípade nemožno uplatniť žiadny nárok na záruku.

Návod na montáž

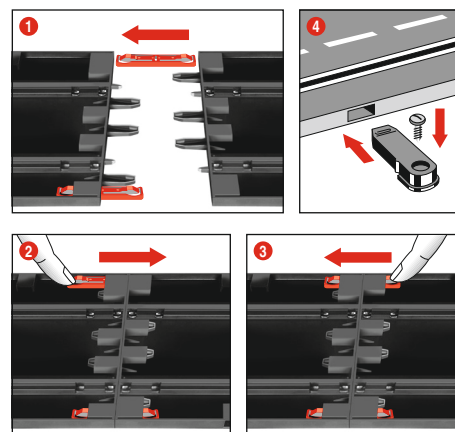

1 + 2 + 3 Pred montážou zastrčíte spojovacie klipy do koľajníc tak, ako to je v obr. 1 popísané. Zastrčíte koľajnice na rovnej podložke do seba. Posúvajte spojovacie klipy v smere šípky podľa obr. 2 až po počuteľné zaklapnutie. Spojovací klip možno aj dodatočne zastrčiť. Uvoľnenie spojovacích klipov je v oboch smeroch možné jednoduchým stlačením zvieracieho výstupku (viď obr. 3).

4 Upevnenie: Pre fixáciu kusov dráhy na doske sa používajú upevňovacie zariadenia pre kusy dráhy (č. artiklu 20085209) (nie sú obsiahnuté v balení).

Pokyn:
Kobercová podlaha nie je vhodným podkladom pre montáž kvôli elektrostatickému nabitíu, tvorbe chlpov a ľahkej zápalnosti.

Elektrické pripojenie

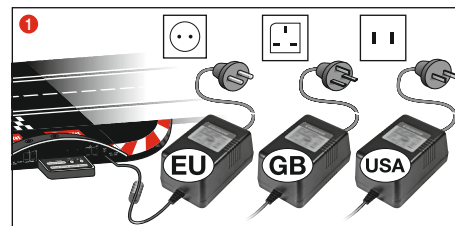

1 Pripojte zástrčku transformátora na riadiacu jednotku Control Unit.

Pokyn: Pre vyvarovanie sa skratom a elektrickým úderom, nesmie byť táto hračka spojená s cudzími elektrickými prístrojmi, zástrčkami, káblami alebo inými predmetmi, ktoré sú cudzie voči tejto hračke. Automobilová závodná dráha Carrera DIGITAL 124/132 funguje bezvadne iba s originálnym transformátorom Carrera DIGITAL 124/132. Rozhranie pre PC (PC Unit) sa smie prevádzkovať iba v spojení s originálnou jednotkou Carrera PC Unit.

Prípojky

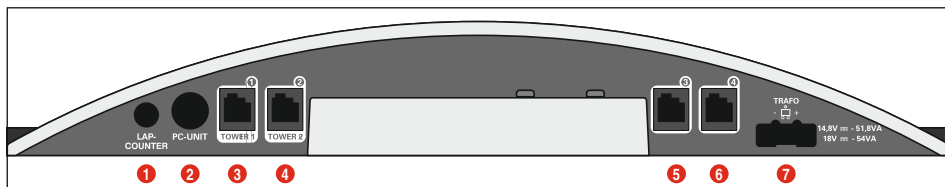

Prípojky (zľava doprava):

- 1 Prípojka pre počítačdo okruhov 20030342
- 2 Prípojka pre PC jednotku alebo Lap Counter 20030355 alebo App Connect 20030369
- 3 Prípojacia zásuvka 1 pre ručný regulátor, box pre rozšírenie ručnej regulácie alebo WIRELESS+ prijímača
- 4 Prípojacia zásuvka 2 pre bezdrôtovú vežu WIRELESS-Tower 20010108
- 5 Prípojacia zásuvka 3 pre ručný regulátor
- 6 Prípojacia zásuvka 4 pre ručný regulátor
- 7 Prípojka pre DIGITAL 124 / DIGITAL 132 jednotka sieťového napájania

Všeobecné upozornenia k pripájacím zásuvkám 1-4:

Pokiaľ sa používa bezdrôtová veža WIRELESS+ prijímač, musí sa spojiť s pripájacou zásuvkou 1. Podľa voľby sa druhá bezdrôtová veža WIRELESS Tower 20010108 môže spojiť s pripájacou zásuvkou 2. Ak sa používa len WIRELESS+ prijímač, pripájacia zásuvka 2 sa nesmie obsadiť.

Na zásuvkách 3 a 4 sa potom môžu navyše použiť kábelové ručné regulátory. Dbajte prosím na to, aby tieto potom používali adresy 5 a 6.

Ak použijete škatuľu na rozšírenie ručnej regulácie 20030348, musíte ju spojiť s pripájacou zásuvkou 1. Priradenie adries vozidiel sa potom uskutoční nasledovne:

- Box pre rozšírenie ručnej regulácie = adresy 1, 3 a 4
- Prípojacia zásuvka 2 = adresa 2
- Prípojacia zásuvka 3 = adresa 5
- Prípojacia zásuvka 4 = adresa 6

Upozornenie:

Kombinácia bezdrôtového spojenia WIRELESS a rozširovacieho boxu pre ručný regulátor nie je možná!

Ovládacie prvky

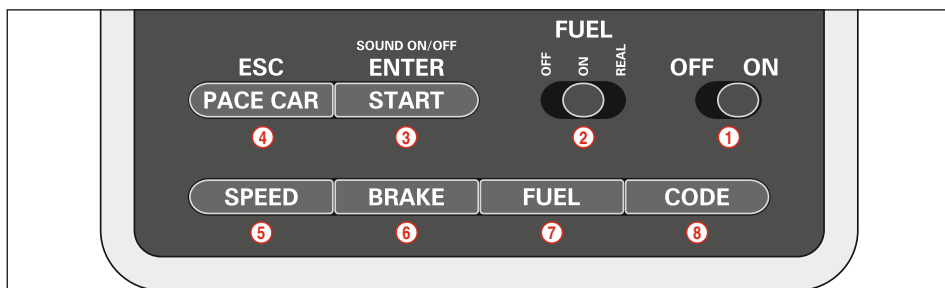

- 1 Zapínač/vypínač
- 2 Spínač tankovacej funkcie
- 3 Tlačidlo Štart pre štart pretekov / potvrdzovacie tlačidlo pre programovanie
- 4 Tlačidlo pre Pace Car / prerušenie programovania
- 5 Tlačidlo pre nastavenie základnej rýchlosti
- 6 Tlačidlo pre nastavenie brzdného správania
- 7 Tlačidlo pre nastavenie obsahu palivovej nádrže

- 8 Tlačidlo pre programovanie vozidiel

Všeobecné upozornenia k obsluhu

Niektoré tlačidlá sú obsadené viacerými funkciami. Nastavenie niektorých funkcií sa uskutoční pomocou kombinácie tlačidiel. Všetky programovania sa dajú prerušiť pomocou tlačidla 4 „ESC/ PACE CAR“. Ďalšie detaily nájdete ďalej.

Upozornenie: Pri tomto spôsobe kódovania sa na dráhe smie nachádzať len vozidlo, ktoré má byť kódované. Programovanie vozidla Autonomous Car ostane zachované dovtedy, kým vozidlo nie je nanovo kódované. Autonomous Car sa v spojení s Position Tower zobrazuje vždy s adresou 7.

Kódovanie/programovanie vozidla Pace Car

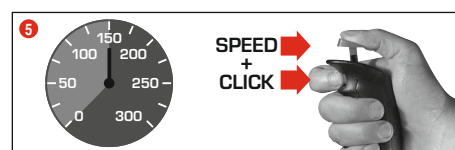

(len v spojení s Pit Stop Lane #20030356)

Postavte vozidlo, ktoré sa má kódovať, na dráhu pričom je zapnutá riadiaca jednotka Control Unit a stlačte 3 krát tlačidlo „Code“ (8), obr. 1. Prvé tri LED diódy na riadiacej jednotke Control Unit svietia, obr. 2. Teraz stlačte výhybkové tlačidlo ručného regulátora, obr. 3; LED diódy 2-5 sa po sebe rozsvietia. Počkajte, kým stredná LED opäť svieti, obr. 4. Stlačte rýchlostnú páku ručného regulátora a uveďte vozidlo na želanú rýchlosť. Pri dosiahnutí rýchlosti stlačte znova výhybkové tlačidlo, obr. 5. Kódovanie vozidla Pace Car je týmto ukončené a vozidlo odíde do Pit Stop Lane.

Upozornenie: Pri tomto spôsobe kódovania sa na dráhe smie nachádzať len vozidlo, ktoré má byť kódované. Programovanie vozidla Pace Car sa zachová dovtedy, dokedy nie je nanovo kódované. Vozidlo Pace Car sa v spojení s Position Tower zobrazuje vždy s adresou 8.

Rozšírená funkcia vozidla Pace Car

Po vykonanom kódovaní vozidla Pace Car vozidlo odíde v rámci prvého okruhu automaticky do Pit Lane. Na odštartovanie vozidla Pace Car stlačte jeden krát tlačidlo „Pace Car“ (4). LED diódy 2 a 3 na riadiacej jednotke Control Unit svietia a vozidlo Pace Car opustí Pit Lane. Vozidlo Pace Car teraz jazdí, až kým sa opäť nestlačí tlačidlo „Pace Car“. Pritom zhasne LED 2 a vozidlo odíde v rámci aktuálneho okruhu automaticky do Pit Lane.

Kódovanie/programovanie vozidiel na príslušné ručné regulátory

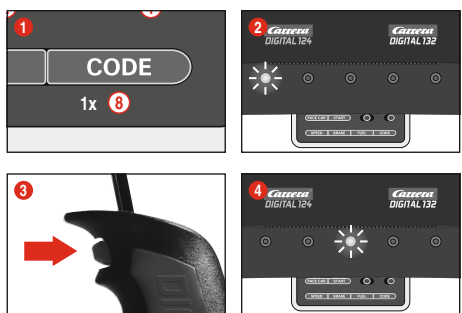

Vozidlo, ktoré chcete kódovať, postavte na dráhu a zapnite riadiacu jednotku Control Unit.

Jeden krát stlačte tlačidlo „Code“ (8), obr. 1; prvá LED sa rozsvieti, obr. 2. Potom stlačte jeden krát výhybkové tlačidlo na príslušnom ručnom regulátore, obr. 3.

Pri vozidlách s osvetlením začnú svetlá blikať a na riadiacej jednotke sa po sebe rozsvietia LED diódy 2-4. Po vykonaní kódovania stredná LED stále svieti (obr. 4) a vozidlo je priradené k ručnému regulátoru.

Upozornenie: Pri tomto spôsobe kódovania sa na dráhe smie nachádzať vždy len to vozidlo, ktoré sa má kódovať.

Kódovanie/programovanie vozidla Autonomous Car

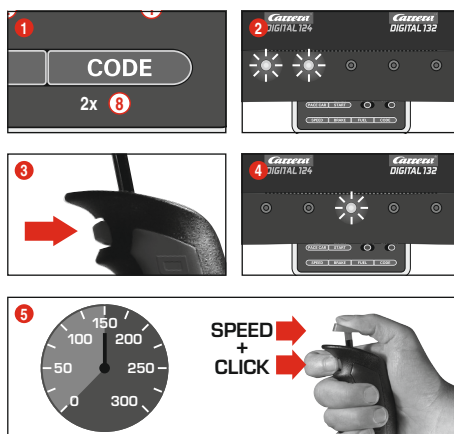

Postavte vozidlo, ktoré má byť kódované, na dráhu pričom je zapnutá riadiaca jednotka Control Unit a dvakrát stlačte tlačidlo „Code“ (8), obr. 1. Prvé dve LED diódy na riadiacej jednotke Control Unit svietia, obr. 2.

Teraz stlačte výhybkové tlačidlo ručného regulátora, obr. 3; LED diódy 3-5 sa teraz postupne po sebe rozsvietia. Počkajte kým sa stredná LED opäť nerozsvieti, obr. 4. Stlačte rýchlostnú páku ručného regulátora a uveďte vozidlo na želanú rýchlosť. Pri dosiahnutí rýchlosti opäť stlačte výhybkové tlačidlo, obr. 5. Kódovanie vozidla Autonomous Car je týmto ukončené.

Zobrazenie pozície vozidiel Autonomous Car a Pace Car

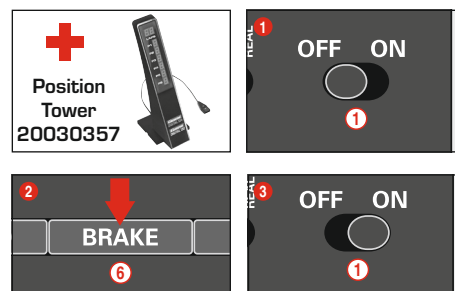

(len v spojení s Position Tower #20030357)

Pozíciu vozidla Autonomous Car (adresa 7) a Pace Car (adresa 8) je možné zobraziť na Position Tower. Túto funkciu je možné zapnúť na riadiacej jednotke Control Unit. Pri vypnutej riadiacej jednotke Control Unit držte tlačidlo „BRAKE“ (6) stlačené, obr. 2, zapnite dráhu a tlačidlo „BRAKE“ opäť pusťte. Opätovným stlačením tlačidla sa funkcia môže prepnúť.

- 1 LED svieti = žiadne zobrazenie
- 2 LED diódy svietia = zobrazenie na Position Tower.

Nastavte želanú funkciu a výber potvrdte tlačidlom „START/ENTER“.

Nastavenie základnej rýchlosti vozidiel

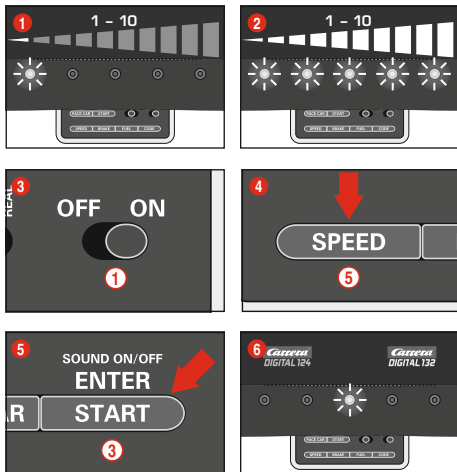

Nastavenie základnej rýchlosti sa môže vykonať individuálne pre jedno a/alebo viaceré vozidlá. Vozidlá, ktoré majú byť nastavené, sa pritom musia nachádzať na dráhe. Nastavenie môže byť vykonané v 10 stupňoch, pričom 5 LED diód blikaním resp. stálym svietením signalizuje rôzne stupne.

- 1 1 LED svieti = nízka rýchlosť
- 2 5 LED diód svieti = vysoká rýchlosť

Vozidlá, ktoré majú byť nastavené, postavte na dráhu pričom je zapnutá riadiaca jednotka Control Unit a jedenkrát stlačte tlačidlo „SPEED“ (5). Teraz svieti určité množstvo LED diód. Tieto ukazujú stupeň rýchlosti, ktorý bol naposledy použitý. Stláčajte tlačidlo „SPEED“ (5) dovtedy, kým sa nezvolí želaná základná rýchlosť. Výber potvrďte tlačidlom „ENTER/START“ (3). Krátko bežiacie svetlo a svietenie strednej LED potvrdzujú, že nastavenie je ukončené, obr. 6.

Nastavenie brzdného správania vozidiel

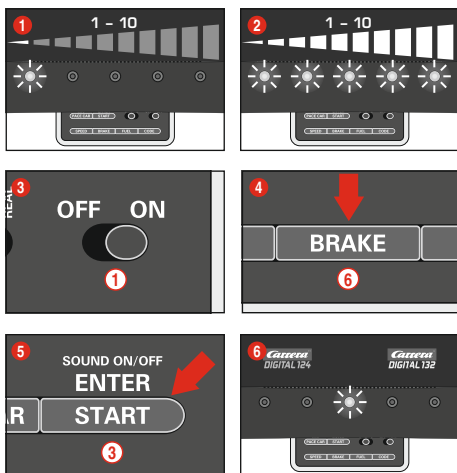

(len pre vozidlá ovládané ručným regulátorom)
Nastavenie brzdného správania sa môže uskutočniť individuálne pre jedno a/alebo viaceré vozidlá. Vozidlá, ktoré majú byť nastavené, sa pritom musia nachádzať na dráhe. Nastavenie sa môže uskutočniť v 10 stupňoch, pričom 5 LED diód blikaním resp. stálym svietením signalizuje rôzne stupne.

- 1 1 LED svieti = slabý brzdný účinok
- 2 5 LED diód svieti = silný brzdný účinok

Postavte nastavené vozidlá pri zapnutej riadiacej jednotke Control Unit na dráhu a jedenkrát stlačte tlačidlo „BRAKE“ (6). Teraz svieti určitý počet LED diód. Tieto ukazujú brzdný stupeň, ktorý bol naposledy použitý. Stláčajte tlačidlo „BRAKE“ (6) dovtedy, kým si nezvolíte želané brzdné správanie. Výber potvrďte tlačidlom „ENTER/START“ (3). Krátko bežiacie svetlo a svietenie strednej LED potvrdzujú, že nastavenie je ukončené, obr. 6.

Nastavenie obsahu palivovej nádrže

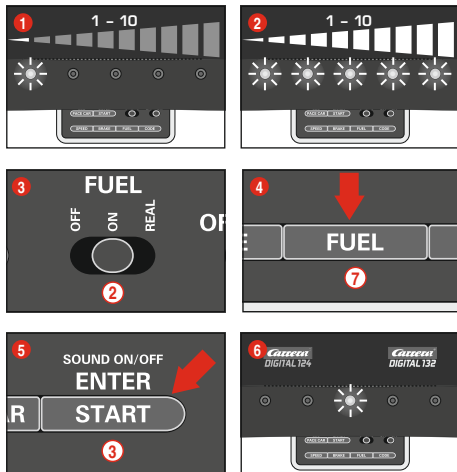

(len pre vozidlá ovládané ručným regulátorom)
Nastavenie obsahu palivovej nádrže v spojení s Pit Lane (20030356) sa vykoná pre všetky vozidlá súčasne. Nastavenie sa môže uskutočniť v 10 stupňoch, pričom 5 LED diód blikaním resp. stálym svietením signalizuje rôzne stupne.

- 1 1 LED svieti = nízky obsah palivovej nádrže
- 2 5 LED diód svieti = plná palivová nádrž

Pri zapnutej riadiacej jednotke Control Unit postavte nastavené vozidlá na dráhu a posuvným spínačom (2) zapnite tankovaciu funkciu obr. 3. Stlačte jedenkrát tlačidlo „FUEL“ (7). Teraz svieti určitý počet LED diód. Tieto ukazujú obsah palivovej nádrže, ktorý bol naposledy použitý. Stláčajte tlačidlo „FUEL“ (7) dovtedy, kým sa nezvolí želaný obsah palivovej nádrže. Výber potvrďte tlačidlom „ENTER/START“ (3). Krátko bežiacie svetlo a svietenie strednej LED potvrdzujú, že nastavenie je ukončené, obr. 6.

Rozšírená tankovacia funkcia

S posuvným spínačom (2) si môžete vybrať 3 režimy, obr. 3:

- OFF = vozidlá nemajú žiadnu spotrebu „benzínu“
- ON = vozidlá majú spotrebu „benzínu“
- REAL = maximálna rýchlosť závislá od obsahu palivovej nádrže / vozidlá majú spotrebu „benzínu“ (len v spojení s Pit Lane 20030356 resp. Pit Stop Lane 20030346 a Pit Stop Adapter Unit 20030361)

V „režime REAL“ je vozidlo s plnou palivovou nádržou „ľahšie“, jazdí pomalšie a má nižší brzdný účinok; vozidlo s prázdnu palivovou nádržou je „ľahšie“, jazdí rýchlejšie a má vyšší brzdný účinok. Zobrazenie aktuálneho obsahu palivovej nádrže a „spotreby benzínu“ sa môže uskutočniť len v spojení s Driver Display 20030353 a Pit Stop 20030356.

Natankovanie vozidiel s Pit Lane 20030356 a Driver Display 20030353

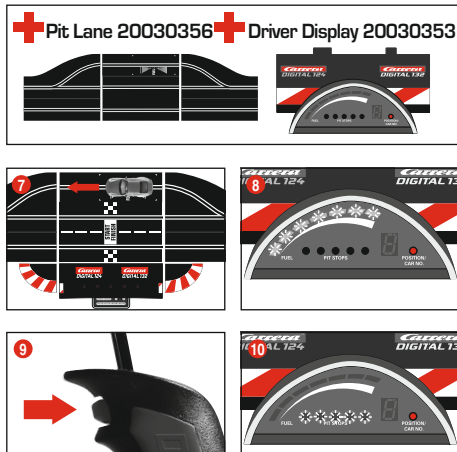

Aktuálny obsah palivovej nádrže vozidla sa dá prečítať zo stĺpkovej signalizácie s 5 zelenými a 2 červenými LED diódami na displeji vodiča Driver Display. Na natankovanie prejdite s vozidlom cez tankovací senzor do Pit Lane obr. 7. Stĺpková signalizácia teraz začína blikáť, obr. 8, a podržaním výhybkového tlačidla vozidlo môže natankovať obr. 9. Počet tankovaní sa zobrazí blikaním resp. svietením žltých LED diód, obr. 10 (pozri tiež displej vodiča Driver Display).

Upozornenie: Vozidlá s prázdnu nádržou nie sú zohľadňované pri počítaní okruhov v spojení s Position Tower 20030357.

Nastavenie obsahu palivovej nádrže pri štarte pretekov

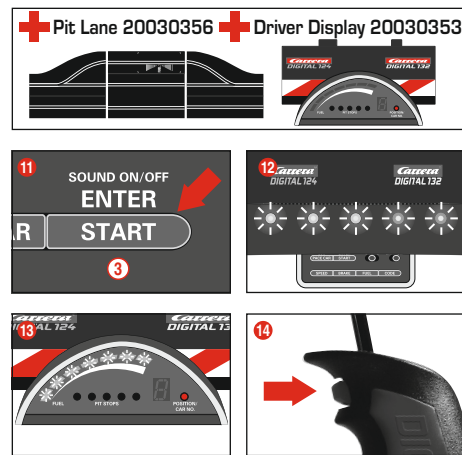

(len v spojení s Pit Lane 20030356 a Driver Display 20030353)
Nezávisle od základného nastavenia obsahu palivovej nádrže sa môže individuálne pre jedno a/alebo viaceré vozidlá nastaviť obsah palivovej nádrže pri štarte pretekov pre okruhy do prvého zastavenia na účelom tankovania. Stlačte jedenkrát tlačidlo „START/ENTER“ (3); 5 LED diód na riadiacej jednotke Control Unit stále svieti, obr. 12, a stĺpková signalizácia displeja/displejov vodiča bliká, obr. 13. Kliknutím na výhybkové tlačidlo na príslušnom ručnom regulátore sa stav naplnenia nádrže môže zmeniť, obr. 14.

Zablokovanie tlačidla pre nastavenia

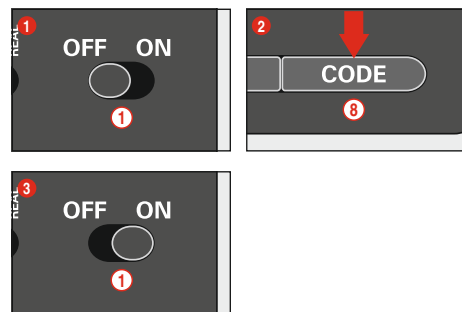

Na zablokovanie tlačidiel pre nastavenia Speed, Brake a Fuel postupuje nasledovne:
Držte tlačidlo Code (8) pri vypnutej riadiacej jednotke stlačené, potom zapnite riadiacu jednotku a tlačidlo Code pusťte. Na zrušení zablokovania zopakujte tento postup ešte raz.

Rozšírená funkcia Pit Lane

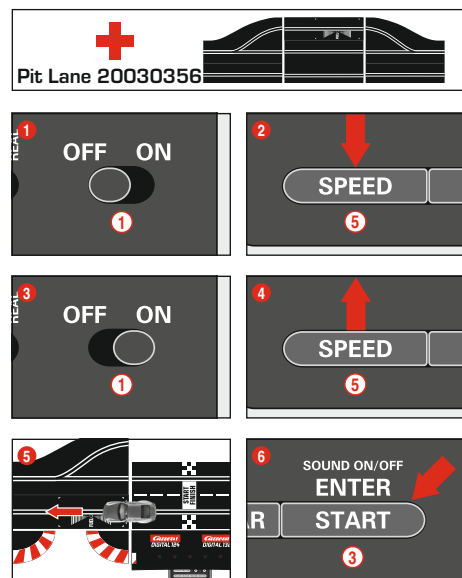

(len v spojení s Pit Lane 20030356)
Je možnosť zapnutia/vypnutia funkcie počítania okruhov v Pit Lane 20030356 resp. Pit Stop Lane 20030346 s Pit Stop Adapter Unit 20030361. Na to držte stlačené tlačidlo „SPEED“ (5) pričom je ria-

diaca jednotka vypnutá, riadiacu jednotku zapnite a tlačidlo „SPEED“ (5) uvoľnite. Opätovným stlačením tlačidla svetla v závislosti od nastavenia 1 alebo 2 LED.

- LED 1 = funkcia počítania okruhov je vypnutá
- LED 1 + 2 = funkcia počítania okruhov je zapnutá

Vyberte si želané nastavenie a posúvajte jedno vozidlo alebo jazdíte s ním cez senzor Pit Lane obr. (5). Nastavenia sa pri prejazde preberú. Ak chcete nastavenia opäť zmeniť, stlačte tlačidlo „START/ENTER“ (3).

Zvuk ZAP/VYP

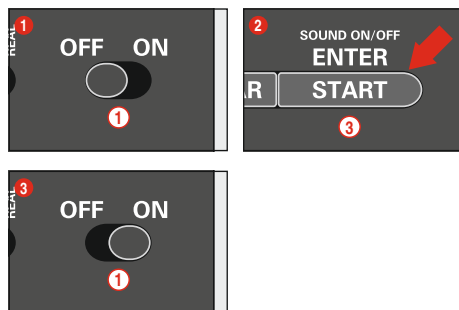

Potvrzovací tón pri prejazde cez senzory a pri ovládaní tlačidiel sa môže vypnúť. Podržte tlačidlo „START/ENTER“ (3) stlačené, pričom je riadiaca jednotka vypnutá, zapnite dráhu a tlačidlo „START/ENTER“ (3) opäť pustíte. Potvrzovací tón pri zapnutí riadiacej jednotky Control Unit sa však vypnúť nedá.

Funkcia Reset

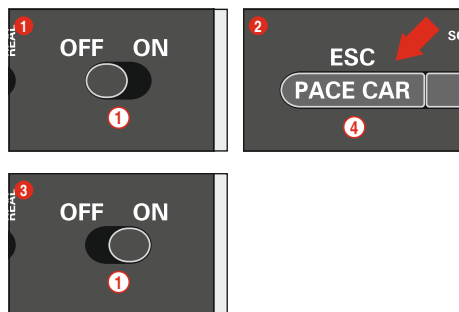

Pre opätovné získanie nastavení od výrobcu má riadiaca jednotka funkciu Reset. Podržte pritom tlačidlo „ESC/PACE CAR“ (4) stlačené, pričom je riadiaca jednotka vypnutá; zapnite dráhu a tlačidlo opäť uvoľnite. Všetky doterajšie nastavenia rýchlosti, brzdného správania, obsahu palivovej nádrže, zvuku a počítania okruhov sa vrátia na pôvodné nastavenie od výrobcu. Pokiaľ sa vozidlá nenachádzajú na dráhe, ich nastavenia ostanú týmto nedotknuté.

Nastavenia od výrobcu:

- Rýchlosť = 10
- Brzdné správanie = 10
- Obsah palivovej nádrže = 7
- Zvuk = ZAP
- Zobrazenie pozície vozidiel Autonomous a Pace Car = VYP

Funkcia šetrenia prúdom

Riadiaca jednotka Control Unit sa prepne po 20 minútach nepoužívania do režimu šetrenia prúdom a vypne všetky zobrazenia ako Position Tower, displeje vodičov a štartovacie svetlá. Na reaktiváciu vypnite riadiacu jednotku (Control Unit) na cca 2-3 sekundy a znova ju zapnite. Všetky nastavenia ostanú zachované.

Štartovacia sekvencia

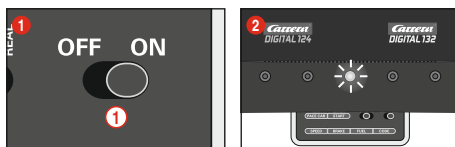

Jazda bez štartovacej sekvencie:

1. Zapnite riadiacu jednotku Control Unit (ZAP-VYP)
2. Asi po 1 sekunde stredná LED stále svieti a zaznie krátky akustický signál, obr. (2)
3. Postavte vozidlo/vozidlá do správnej polohy na prípojný diel
4. V tomto režime je dráha uvoľnená aj bez signálu štartovacích svetiel; hneď sa môže štartovať.

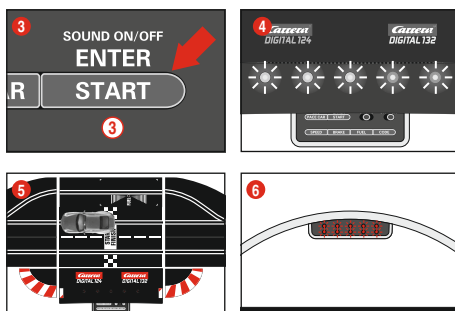

Jazda so štartovacou sekvenciou:

Pri spustení štartovacej sekvencie sa všetky zobrazenia resetujú.

1. Zapnite riadiacu jednotku Control Unit (ZAP-VYP)
2. Po asi 1 sekunde stredná LED stále svieti a zaznie krátky akustický signál, obr. (2)
3. Potom stlačte štartovací gombík kým sa nerozsvietia všetky LED diódy, obr. (4)
4. Postavte vozidlo/vozidlá na prípojnom dieli do správnej polohy obr. (5)
5. Opäť stlačte štartovací gombík – spustí sa štartovacia sekvencia, LED diódy svietia a zaznievajú akustické signály.
6. Po uplynutí fázy štartovacích svetiel (LED diódy sa po jednom rozsvetujú) sú preteky povolené, obr. (6)
7. Pokazený štart: Ak sa počas fázy štartovacích svetiel použije ručný regulátor vozidla, hodnotí sa to ako pokazený štart. Vozidlo, ktoré spôsobilo pokazený štart, sa krátko rozbehne a LED príslušného vozidla/ručného regulátora bliká. Preteky sa nepovolia a musí sa nanovo štartovať.

Údržba a ošetrovanie

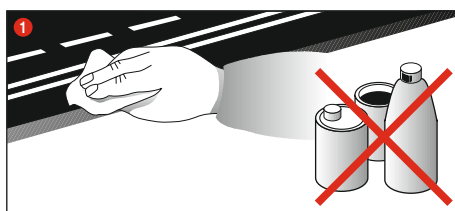

Aby sa zaručila bezchybná funkcia automobilovej závodnej dráhy, by sa mali všetky časti závodnej dráhy pravidelne očistiť. Pred čistením vytiahnuť sieťovú zástrčku.

1. **Závodná dráha:** Povrch jazdnej dráhy a drážky stopy udržiavať v čistote suchou handrou. Nepoužívať žiadne rozpúšťadlá alebo chemikálie. Pri nepoužívaní uložiť dráhu s ochranou proti prachu a za suchu, najlepšie v originálnom kartóne.

Odstraňovanie chýb Technika jazdy

Odstraňovanie chýb:

Pri poruchách skontrolujte prosím nasledujúce:

- Sú pripojené prúdy korektné?
- Je transformátor a ručný regulátor korektné pripojený?
- Sú spojenia častí dráhy bezchybné?
- Je závodná dráha a sú drážky stôp čisté a bez cudzích telies?
- Sú zberacie kontakty v poriadku a majú kontakt ku kolajniciam vodiacim prúd?
- Sú vozidlá korektné kódované pre príslušný ručný regulátor?
- Pri elektrickom skrate sa prívod prúdu pre dráhu automaticky na 5 sekúnd odopne a toto sa indikuje skrz akustické a optické signály.
- Stoja vozidlá na dráhe v smere jazdy? Pri nefunkčnosti prepnuť prepínač smeru jazdy na spodnej strane vozidla.

Pokyn:

Pri hre sa môžu malé súčiastky vozidiel, ako je spoiler alebo zrkadlo, ktoré z dôvodu vernosti voči originálu musí byť takto napodobnené, prípadne uvoľniť alebo zlomiť. Aby sa tomu zabránilo, máte možnosť tieto pred začiatkom hry skrz odstránenie ochrániť.

Technika jazdy:

- Sú rovinkách možno jazdiť rýchlo, pred zákrutami by sa malo pribrzdiť, pri výjazde zo zákruty možno opäť zrýchliť.
- Pri elektrickom skrate sa prívod prúdu pre dráhu automaticky na 5 sekúnd odopne a toto sa indikuje skrz akustické a optické signály.

Pokyn: Pri použití kolajnicových systémov, ktoré nie sú vyrobené firmou Carrera, musí byť pôvodný vodiaci kým nahradený špeciálnym vodiacim kým (#20085309). Láhky hluk počas jazdy pri použití Carrera nadjazdu (#20020587) alebo strmej zákruty 1/30° (#20020574), je podmienený originálnym vyhotovením presne podľa miery a je pre bezchybný priebeh hry nepodstatný.

Všetky náhradné diely Carrera možno obdržať vo Web Shope: carrera-toys.com

Technické údaje

Výstupné napätie · hračkový transformátor

	18 V --- 54 VA (Carrera DIGITAL 124)
	14,8 V --- 51,8 VA (Carrera DIGITAL 132)

Prúdové režimy

- 1.) Hrací režim = vozidlá sú ovládané ručným ovládačom
- 2.) Pokojový režim = ručné ovládače nie sú v činnosti, žiadna hra
- 3.) Stand-by režim = cca po 20 minútach pokojového režimu zopne pripojná kolaj na stand-by režimu. LED dióda už nesvieti.
SPOTREBA PRÚDU < 0,5 watt / 0,5 W
Na reaktiváciu vypnite riadiacu jednotku (Control Unit) na cca 2-3 sekundy a znova ju zapnite. Dráha bude potom znova v kľudovej prevádzke.
- 4.) Stav vypnutý = sieťový napájač je odpojený od elektrickej siete



Tento produkt je opatrený symbolom pre selektívnu likvidáciu elektrického výstroja (WEEE). To znamená, že tento produkt musí byť zlikvidovaný podľa direktívy EÚ 2012/19/EU, aby boli minimalizované vznikajúce škody na životnom prostredí.

Ďalšie informácie obdržite u svojho miestneho alebo regionálneho úradu.

Z tohto selektívneho procesu likvidácie vylúčené elektronické produkty, predstavujú kvôli prítomnosti nebezpečných substancií, nebezpečenstvo pre životné prostredie.

Obsah

Bezpečnostní upozornění	56
Popis	56
Funkce	56
Obsah balení	56
Důležitý pokyn	56
Návod na montáž	56
Elektrické připojení	56
Připojky	57
Ovládací prvky	57
Kódování/programování vozidel na příslušné ruční regulátory	57
Kódování/programování vozidla Autonomous Car	57
Kódování/programování vozidla Pace Car	57
Zobrazení pozice vozidel Autonomous Car a Pace Car	57
Nastavení základní rychlosti vozidel	58
Nastavení chování vozidel při brzdění	58
Nastavení obsahu palivové nádrže	58
Zablokování tlačítka pro nastavení	58
Rošířená funkce Pit Lane	58
Zvuk ZAP/VYP	59
Funkce Reset	59
Funkce úspory proudu	59
Startovací sekvence	59
Údržba a ošetřování	59
Odstraňování chyb / Technika jízdy	59
Technické údaje	59

Vítejte

Buďte srdečně vítáni v týmu Carrera!
Návod na obsluhu obsahuje důležité informace pro výstavbu a obsluhu Vaší řídicí jednotky Carrera DIGITAL 124/132 Control Unit. Přečtěte ho prosím pečlivě a uložte si ho. Při zpětných dotazech se prosím obraťte na obdyt nebo navštivte naši webovou stránku: carrera-toys.com

Zkontrolujte prosím obsah ohledně úplnosti a případných poškození transportem. Obal obsahuje důležité informace a měl by se také uložit.

Přejeme Vám hodně zábavy s Vaší novou řídicí jednotkou Carrera DIGITAL 124/132 Control Unit.

Bezpečnostní upozornění

• UPOZORNĚNÍ! Není vhodné pro děti mladší než 36 měsíců. Nebezpečí udušení při případném spolknutí malých součástek. Pozor: Při používání hrozí nebezpečí skřípnutí.

• UPOZORNĚNÍ!
Tato hračka obsahuje magnety nebo magnetické části. Magnety přitahující se k sobě navzájem nebo ke kovovému předmětu uvnitř lidského těla mohou způsobit vážné nebo smrtelné zranění. V případě spolknutí či vdechnutí magnetů vyhledejte okamžitou lékařskou pomoc.

• UPOZORNĚNÍ!
Používání nabíječky baterií lze dovolit jen dětem ve věku minimálně 8 let. Dítě je třeba dostatečně poučit, aby bylo schopné nabíječku baterií bezpečně používat a je nutné mu vysvětlit, že nabíječka není hračka a že si s ní nesmí hrát.

• Transformátor není hračka! Připoje transformátoru nezkratovat! Pokyn pro rodiče: Pravidelně kontrolujte transformátor ohledně poškození na vedení, na zástrčce nebo na pouzdře. Provozujte tuto hračku pouze s doporučenými transformátory! Při poškození se transformátor již nesmí používat! Provozujte závodní dráhu pouze s jedním transformátorem! Při delších přestávkách ve hře se doporučuje odpojit transformátor od sítě. Neotvírejte pouzdro transformátoru a regulátoru rychlosti!

Pokyn pro rodiče: Transformátory a síťové zdroje nejsou vhodné na to, aby se používaly jako hračky. Používání těchto výrobků se musí dít za neustálého dohlížení rodičů.

• Dráhu, vozidla a nabíječku je nutno pravidelně kontrolovat ohledně škod na vedeních, na zástrčkách a na pouzdrech! Defektní díly vyměňte!
• Automobilová závodní dráha není vhodná pro provozování venku! Nepřipouštějte blízkost tekutin.
• Nepokládat žádné kovové díly na dráhu, aby se vyvarovalo zkrátům. Nestavět dráhu v bezprostřední blízkosti citlivých předmětů, jelikož z dráhy vymrštěná vozidla mohou způsobit poškození.
• Před čištěním nebo údržbou vytáhnout síťovou zástrčku! Na čištění používat vlhký hadr, žádná rozpouštědla anebo chemikálie. Při nepoužívání uložit dráhu s ochranou proti prachu a v suchu, nejlépe v originálním kartónu.
• Neprovazovat automobilovou závodní dráhu ve výšce očí anebo tváře, jelikož existuje nebezpečí poranění skrz vymrštěná vozidla.
• Neodborně použít transformátor může způsobit zasažení elektrickým proudem.
• Hračka smí být připojena jen na zařízení třídy ochrany II.

• Hračka a nabíječka se smejí používat jen s transformátorem určeným k napájení hraček.
• Nepoužívat s regulovatelnými transformátory.
• Když je síťový přívod tohoto výrobku poškozený, musíte ho zaslat servisu firmy Stadlbauer nebo přívod může vyměnit nějaký podobně kvalifikovaný odborník, abyste se vyvarovali možných nebezpečí.

Pokyn: Až v kompletně sestaveném stavu se smí vozidlo opět uvést do provozu. Sestavení se smí provádět pouze skrze dospělé osoby.

Návod k obsluze si prosím uschovejte, neboť obsahuje důležité informace.

Věnujte také pozornost návodu k obsluze pro základní balení Carrera DIGITAL 124/132!

Popis

Control Unit je centrální jednotka, která řídí celé dění na závodech. Řadu nastavení a programování rychlosti, chování vozidel při brzdění, obsahu palivové nádrže vozidel a funkce Pace Car a Pit Stop je možné vykonávat pomocí různých ovládacích tlačítek. Dále je Control Unit připojovací jednotkou pro jednotku síťového napájení, ruční regulátor, box pro rozšíření ruční regulace, bezdrátovou věž (Wireless-Tower), PC jednotku a počítaadlo okruhů 20030342.

Funkce

- Programování vozidel
- Nastavení maximální rychlosti vozidel
- Nastavení chování vozidel při brzdění
- Funkce tankování paliva s možností zapnutí/vypnutí
- Nastavení obsahu tankovací nádrže vozidel při startu závodů (pouze ve spojení s Pit Stop 20030356 a Driver Display 20030353)
- Řízení ovladatelnosti při zapnutí tankovací funkce v reálném režimu
- Individuální možnost tankování ve spojení s Pit Lane 20030356 a Driver Display 20030353
- Funkce počítání okruhů v Pit Lane 20030356 s možností zapnutí/vypnutí funkce
- Funkce Pace Car
- Počítání okruhů ve spojení s panelem Position Tower 20030357
- Funkce zobrazení pro Pace Car a Autonomous Car na panelu Position Power s možností zapnutí/vypnutí funkce
- Možnost zapnutí/vypnutí zvuku u Control Unit
- Řízení Startlight 20030354
- Funkce reset
- Režim úspory proudu
- Zablokování tlačítka pro nastavení

Obsah balení

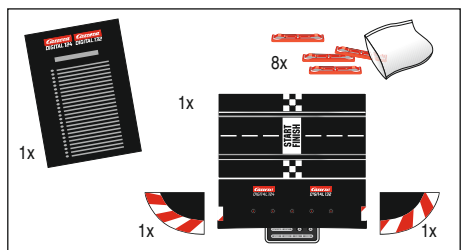

- 1 Carrera DIGITAL 124/132 Control Unit
- 1 koncový kus vpravo
- 1 koncový kus vlevo
- 8 Zablokování kusu dráhy
- Návod na obsluhu

Zkontrolujte prosím obsah ohledně úplnosti a případných poškození transportem. Obal obsahuje důležité informace a měl by se také uložit.

Důležitý pokyn

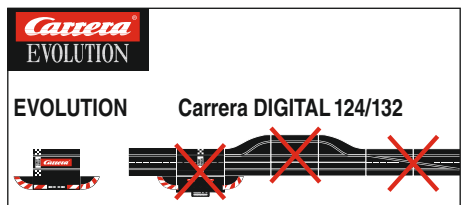

Dbejte prosím na to, že se u systému Evolution (analogový systém) a u systému Carrera DIGITAL 124/132 (digitální systém) jedná o dva oddělené a kompletně samostatné systémy. Výslovně poukážeme na to, aby se oba systémy při stavbě dráhy od sebe oddělily, t.j. na jedné dráze se nesmí nacházet přípojné kolejničky od Evolution spolu s přípojnou kolejničkou včetně Black Boxu od Carrera DIGITAL 124/132. Ani tehdy ne, když je pouze jedna z obou přípojných kolejniček (přípojná kolejnička Evolution anebo přípojná kolejnička Carrera DIGITAL 124/132 včetně Black Boxu) připojena na zdroj proudu.

Dále se nesmí ani všechny ostatní komponenty od Carrera DIGITAL 124/132 (výhybky, elektronické počítačové koil, Pit Stop) zabudovat do dráhy Evolution, t.j. nesmí se s nimi hrát v analogovém systému. Při nedbání na výše uvedené údaje nelze vyloučit, že budou komponenty systému Carrera DIGITAL 124/132 zničeny. V tomto případě nelze uplatnit žádný nárok na záruku.

Návod na montáž

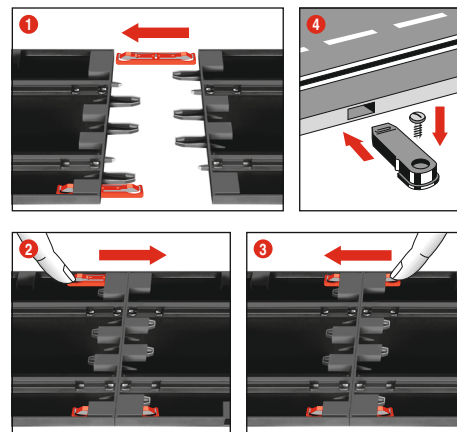

1 + 2 + 3 Před montáží zastrčit spojovací klipy do kolejničky tak, jak to je v obr. 1 popsané. Zastrčit kolejničky na rovné podložce do sebe. Posuvat spojovací klipy ve směru šipky podle obr. 2 až po slyšitelné zaklapnutí. Spojovací klip lze i dodatečně zastrčit. Uvolnění spojovacích klipů je v obou směrech možné jednoduchým stlačením svíracího výstupku (viz obr. 3).

4 Upevnění: Pro fixaci kusů dráhy na desce se používají upevňovací zařízení pro kusy dráhy (č. článku 20085209) (nejsou obsaženy v balení).

Pokyn: Kobercová podlaha není vhodným podkladem pro montáž kvůli elektrostatickému nabití, tvorbě chlupů a snadné zápalnosti.

Elektrické připojení

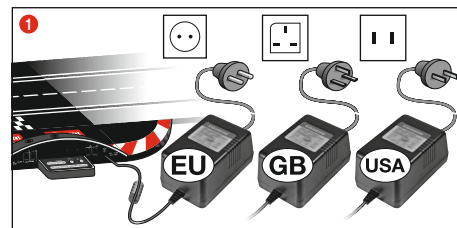

1 Připojte konektor transformátoru na jednotku Control Unit.

Pokyn: Pro vyvarování se zkrátům a elektrickým úderům, nesmí být tato hračka spojena s cizími elektrickými přístroji, zástrčkami, kabely anebo jinými předměty, které jsou vůči této hračce cizí. Automobilová závodní dráha Carrera DIGITAL 124/132 funguje bezvadně pouze s originálním transformátorem Carrera DIGITAL 124/132.

Rozhraní pro PC (PC Unit) se smí provozovat pouze ve spojení s originální jednotkou Carrera PC Unit.

Přípojky

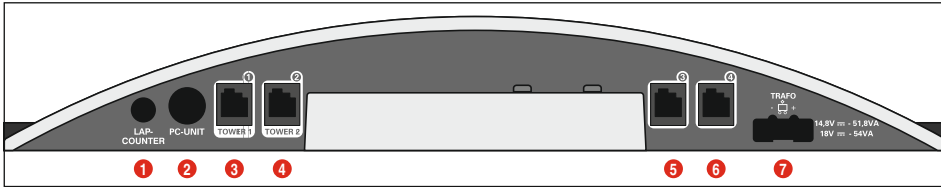

Přípojky (zleva doprava):

- 1 Přípojka pro počítač do okruhů 30342
- 2 Připojení pro PC jednotku nebo počítač kol Lap Counter 20030355 nebo App Connect 20030369
- 3 Připojovací zásuvka 1 pro ruční regulátor, box pro rozšíření ručního ovládání nebo WIRELESS+ přijímač
- 4 Připojovací zásuvka 2 pro bezdrátovou věž WIRELESS-Tower 20010108
- 5 Připojovací zásuvka 3 pro ruční regulátor
- 6 Připojovací zásuvka 4 pro ruční regulátor
- 7 Přípojka pro DIGITAL 124 / DIGITAL 132 jednotku síťového napájení

Všeobecné informace k připojovacím zásuvkám 1-4:

Pokud je používána bezdrátová věž WIRELESS Tower+ přijímač, musí se spojit s připojovací zásuvkou 1. Podle volby se druhá bezdrátová věž WIRELESS Tower 20010118 může připojit na připojovací zásuvku 2. Pokud se používá pouze přijímač WIRELESS+, nesmí být připojovací zásuvka 2 obsazena.

Na zásuvkách 3 a 4 mohou být navíc použity kabelové ruční regulátory. Dbejte pak na to, aby využívaly adresy 5 a 6.

Pokud použijete box na rozšíření ruční regulace 20030348, musíte ho spojit s připojovací zásuvkou 1. Přřazení adres vozidel se potom uskuteční následovně:

- Box pro rozšíření ruční regulace = adresy 1, 3 a 4
- Připojovací zásuvka 2 = adresa 2
- Připojovací zásuvka 3 = adresa 5
- Připojovací zásuvka 4 = adresa 6

Upozornění:

Kombinace bezdrátové technologie WIRELESS a boxu pro rozšíření ruční regulace není možná!

Ovládací prvky

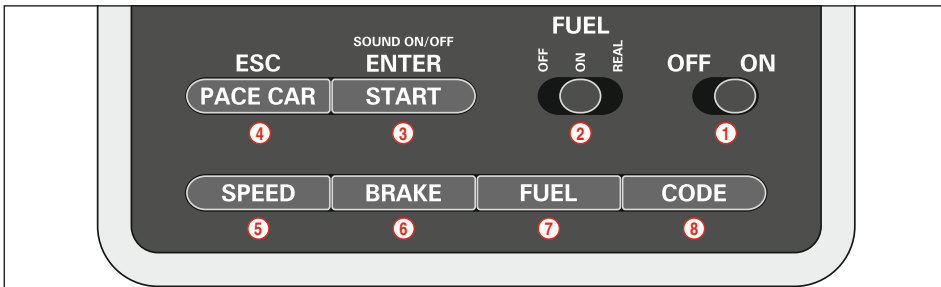

- 1 Zapínač/vypínač
- 2 Spínač tankovací funkce
- 3 Tlačítko Start pro start závodů / potvrzovací tlačítko pro programování
- 4 Tlačítko pro Pace Car / přerušení programování
- 5 Tlačítko pro nastavení základní rychlosti
- 6 Tlačítko pro nastavení chování při brzdění
- 7 Tlačítko pro nastavení obsahu palivové nádrže

- 8 Tlačítko pro programování vozidel

Všeobecná upozornění k obsluze

Některá tlačítka jsou obsazena více funkcemi. Nastavení některých funkcí se provádí kombinací tlačítek. Všechny programovací operace se dají přerušit tlačítkem 4 „ESC/PACE CAR“. Další podrobnosti budou následovat.

Kódování/programování vozidel na příslušné ruční regulátory



Vozidlo, které chcete kódovat, postavte na dráhu a zapněte řídicí jednotku Control Unit.

Stiskněte jedenkrát tlačítko „Code“ (8), obr. 1; prvá LED kontrolka začne svítit, obr. 2. Potom stiskněte jedenkrát výhybkové tlačítko na příslušném ručním regulátoru, obr. 3. U vozidel s osvětlením začnou světla blikat a na řídicí jednotce Control Unit se postupně jedna po druhé rozsvítí LED diody 2-4. Po provedeném kódování bude prostřední LED dioda svítit nepřetržitě (obr. 4) a vozidlo je přiřazeno k ručnímu regulátoru.

Upozornění: Při tomto způsobu kódování se na dráze smí nacházet vždy pouze vozidlo, které kódujete.

Kódování/programování vozidla Autonomous Car

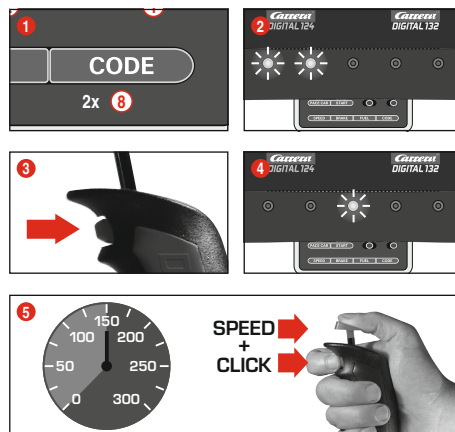

Postavte vozidlo, které má být kódováno, na dráhu - přičemž řídicí jednotka Control Unit je zapnutá - a stiskněte dvakrát tlačítko „Code“ (8), obr. 1. První dvě LED diody na řídicí jednotce svítí, obr. 2. Nyní stiskněte výhybkové tlačítko ručního regulátoru, obr. 3. LED diody 3-5 se nyní postupně rozsvítí. Počkejte, až bude znovu svítit prostřední LED dioda, obr. 4. Stiskněte rychlostní páčku ručního regulátoru a přiveďte vozidlo na požadovanou rychlost. Při dosažení rychlosti stiskněte znovu výhybkové tlačítko, obr. 5. Tím je kódování vozidla Autonomous Car ukončeno.

Upozornění: Při tomto způsobu kódování se na dráze smí nacházet vždy pouze vozidlo, které kódujete. Programování vozidla Autonomous Car zůstane zachováno, dokud nebude provedeno nové kódování vozidla. Autonomous Car se ve spojení s Position Tower zobrazuje vždy s adresou 7.

Kódování/programování vozidla Pace Car

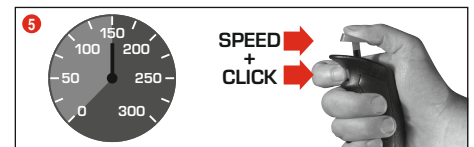

(pouze ve spojení s Pit Stop Lane #20030356)
Postavte vozidlo, které má být kódováno, na dráhu, přičemž řídicí jednotka Control Unit je zapnutá, a stiskněte 3krát tlačítko „Code“ (8), obr. 1. První tři LED diody na řídicí jednotce Control Unit svítí, obr. 2. Nyní stiskněte výhybkové tlačítko ručního regulátoru, obr. 3; LED diody 2-5 se postupně jedna po druhé rozsvítí. Počkejte až se znovu rozsvítí prostřední LED dioda, obr. 4. Stiskněte páčku ručního regulátoru a přiveďte vozidlo na požadovanou rychlost. Při dosažení rychlosti znovu stiskněte výhybkové tlačítko, obr. 5. Kódování vozidla Pace Car je tímto ukončeno a vozidlo odjede do Pit Stop Lane.

Upozornění: Při tomto způsobu kódování se na dráze smí nacházet vždy pouze vozidlo, které kódujete. Programování vozidla Pace Car zůstane zachováno, dokud nebude provedeno nové kódování vozidla. Pace Car se ve spojení s Position Tower zobrazuje vždy s adresou 8.

Rozšíření funkce vozidla Pace Car

Po provedeném kódování vozidla Pace Car toto vozidlo zajede v rámci prvního kola automaticky do Pit Lane. Na odstartování vozidla Pace Car stiskněte jedenkrát tlačítko „Pace Car“ (4). LED diody 2 a 3 na řídicí jednotce Control Unit svítí a vozidlo Pace Car opustí Pit Lane. Vozidlo Pace Car nyní bude jezdit, dokud se znovu nestiskne tlačítko „Pace Car“. Přitom zhasne LED 2 a vozidlo v rámci aktuálního kola automaticky zajede do Pit Lane.

Zobrazení pozice vozidel Autonomous Car a Pace Car

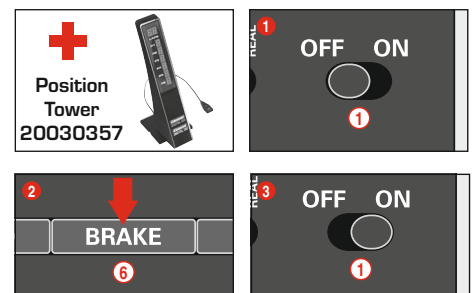

(pouze ve spojení s len v spojení s Position Tower #20030357)
Pozici vozidla Autonomous Car (adresa 7) a vozidla Pace Car (adresa 8) je možné zobrazit na světelném panelu Position Tower. Tuto funkci je možné zapnout na řídicí jednotce Control Unit. Při vypnuté řídicí jednotce Control Unit podržte stisknuté tlačítko „BRAKE“ (6), obr. 2, zapněte dráhu a tlačítko „BRAKE“ opět uvolněte. Opětovným stisknutím můžete funkci opět přepnout:

- 1 LED svítí = žádné zobrazení
- 2 LED diody svítí = zobrazení na panelu Position Tower.

Nastavte požadovanou funkci a volbu potvrďte tlačítkem „START/ENTER“.

Nastavení základní rychlosti vozidel

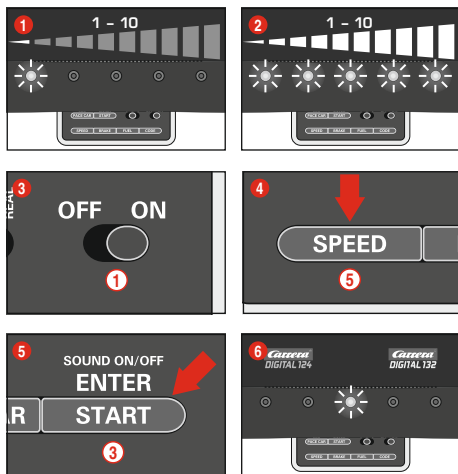

Nastavení základní rychlosti je možné provést individuálně pro jedno a/nebo více vozidel. Nastavovaná vozidla se přitom musí nacházet na dráze. Nastavení může být provedeno v 10 stupních, přičemž 5 LED diod blikáním resp. stálým svícením signalizuje různé stupně.

- 1 1 LED svítí = nízká rychlost
- 2 5 LED diod svítí = vysoká rychlost

Postavte na dráhu vozidla, která mají být nastavena - řídicí jednotka Control Unit je přitom zapnutá. Stiskněte jedenkrát tlačítko „SPEED“ (5). Nyní svítí určité množství LED diod. Ty ukazují stupeň rychlosti, který byl naposledy použit. Tiskněte opakovaně tlačítko „SPEED“ (5) dokud se nezvolí požadovaná základní rychlost. Volbu potvrdíte tlačítkem „ENTER/START“ (3).

Krátké blikání světla a rozsvícená prostřední LED dioda potvrzují, že nastavení bylo ukončeno, obr. 6.

Nastavení chování vozidel při brzdění

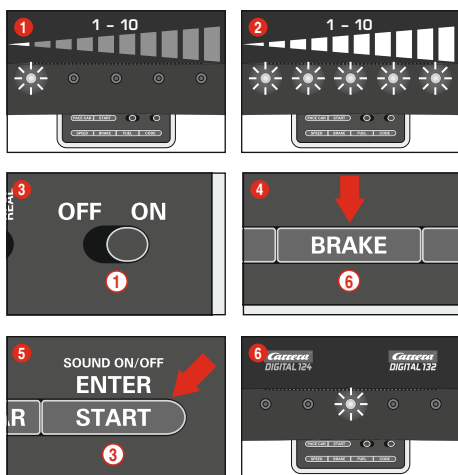

(pouze pro vozidla ovládaná ručním regulátorem)

Nastavení chování vozidla při brzdění je možné provést individuálně pro jedno a/nebo několik vozidel. Vozidla, která nastavujete, se přitom musí nacházet na dráze. Nastavení je možné provést v 10 stupních, přičemž 5 LED diod blikáním resp. stálým svícením signalizuje různé stupně.

- 1 1 LED svítí = slabý brzdící účinek
- 2 5 LED diod svítí = silný brzdící účinek

Postavte nastavovaná vozidla při zapnuté řídicí jednotce Control Unit na dráhu a jedenkrát stiskněte tlačítko „BRAKE“ (6). Nyní svítí určitý počet LED diod. Tyto ukazují poslední použitý brzdový stupeň. Tiskněte opakovaně tlačítko „BRAKE“ (6) dokud nezvolíte požadované brzdící vlastnosti. Volbu potvrdíte tlačítkem „ENTER/START“ (3).

Krátké blikání světla a svícení prostřední LED dioda potvrzují, že nastavení bylo ukončeno, obr. 6.

Nastavení obsahu palivové nádrže

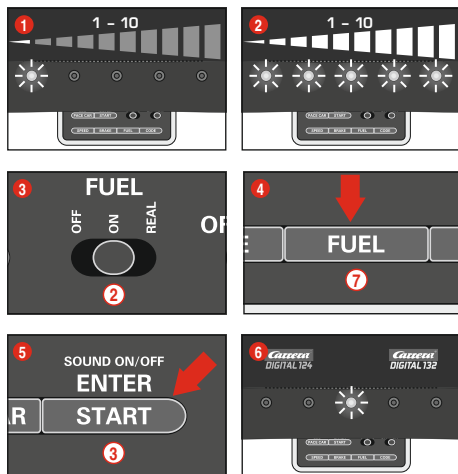

(pouze pro vozidla ovládaná ručním regulátorem)

Nastavení obsahu palivové nádrže ve spojení s Pit Lane (20030356) se provede pro všechna vozidla současně. Nastavení může být provedeno v 10 stupních, 5 LED diod přitom blikáním resp. trvalým svícením signalizuje různé stupně.

- 1 1 LED svítí = nízký obsah palivové nádrže
- 2 5 LED diod svítí = plná palivová nádrž

Postavte nastavovaná vozidla při zapnuté řídicí jednotce Control Unit na dráhu a posuvným spínačem (2) zapněte tankovací funkci, obr. 3. Stiskněte jednu tlačítko „FUEL“ (7). Nyní svítí určitý počet LED diod. Ty ukazují poslední použitý obsah palivové nádrže. Tiskněte opakovaně tlačítko „FUEL“ (7) dokud nezvolíte požadovaný obsah palivové nádrže. Volbu potvrdíte tlačítkem „ENTER/START“ (3). Krátké blikání světla a svícení prostřední LED dioda potvrzují, že nastavení bylo ukončeno, obr. 6.

Rozšířená tankovací funkce

S posuvným spínačem (2) si můžete zvolit 3 režimy, obr. 3:

- OFF = vozidla nemají žádnou spotřebu „benzínu“
- ON = vozidla mají spotřebu „benzínu“
- REAL = maximální rychlost závislá na obsahu palivové nádrže / vozidla mají spotřebu „benzínu“ (pouze ve spojení s Pit Lane 20030356 resp. Pit Stop Lane 20030346 a Pit Stop Adapter Unit 20030361)

V „režimu REAL“ je vozidlo s plnou palivovou nádrží „těžší“, jezdí pomaleji a má nižší brzdící účinek; vozidlo s prázdnou palivovou nádrží je „lehčí“, jezdí rychleji a má vyšší brzdící účinek. Zobrazení aktuálního obsahu palivové nádrže a „spotřeby benzínu“ může probíhat pouze ve spojení s Driver Display 20030353 a Pit Stop 20030356.

Natankování vozidel s Pit Lane 20030356 a Driver Display 20030353

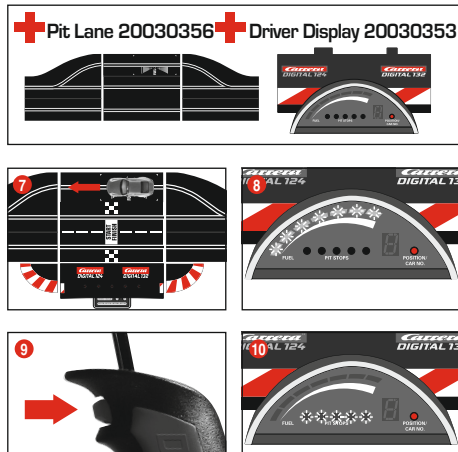

Aktuální obsah palivové nádrže vozidla se dá odečíst ze sloupkové signalizace s 5 zelenými a 2 červenými LED diodami na displeji řídicí jednotky Driver Display. Pro natankování jeďte s vozidlem přes tankovací senzor do Pit Lane obr. 7. Sloupková signalizace nyní začne blikat, obr. 8, a podržením výhybkového tlačítka může vozidlo natankovat, obr. 9. Počet tankování se zobrazuje blikáním resp. svícením žlutých LED diod, obr. 10 (viz také displej řídicí jednotky Driver Display). **Upozornění: vozidla s prázdnou nádrží nejsou při počítání okruhů ve spojení s panelem Position Tower 20030357 brána do úvahy.**

Nastavení obsahu palivové nádrže při startu závodů

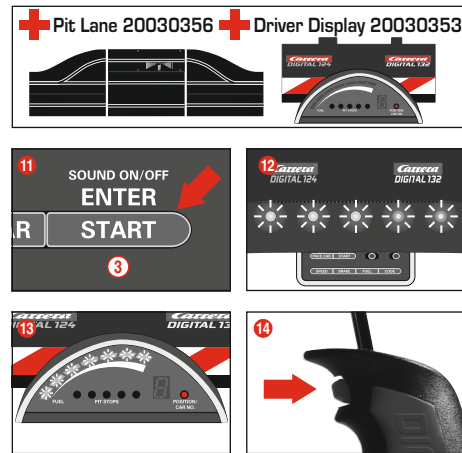

(pouze ve spojení s Pit Lane 20030356 a Driver Display 20030353) Nezávisle na základním nastavení obsahu palivové nádrže je možné individuálně pro jedno a/nebo více vozidel nastavit obsah palivové nádrže při startu závodů pro okruhy do prvního zastavení k natankování. Stisknete jedenkrát tlačítko „START/ENTER“ (3); 5 LED diod na řídicí jednotce Control Unit svítí nepřerušovaně, obr. 12, a sloupková signalizace displeje/displejů řídicího bliká, obr. 13. Kliknutím na výhybkové tlačítko příslušného ručního regulátoru je možné změnit stav naplnění nádrže, obr. 14.

Zablokování tlačítka pro nastavení

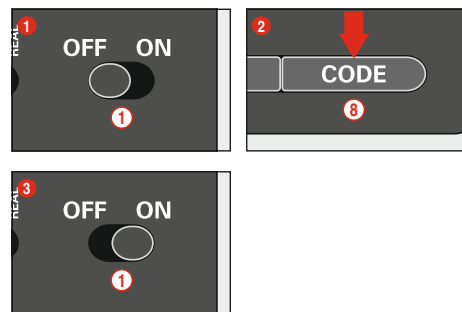

Pro zablokování tlačítka pro nastavení Speed (rychlost), Brake (brzda) a Fuel (palivo) postupujte následovně: Držte tlačítko Code (8) při vypnuté řídicí jednotce stisknuté, potom zapněte řídicí jednotku a tlačítko Code opět pusťte. Pro zrušení zablokování tento postup ještě jednou zopakujte.

Rozšířená funkce Pit Lane

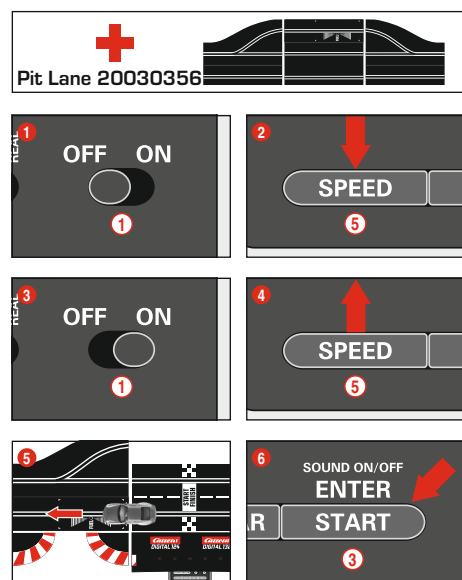

(pouze ve spojení s Pit Lane 20030356)

Funkci počítání okruhů v Pit Lane 20030356 resp. Pit Stop Lane 20030346 je možné zapínat/vypínat jednotkou Pit Stop Adapter Unit 20030361. K tomu při vypnuté řídicí jednotce podržte stisknuté tlačítko

čítka „SPEED“ ⑤; zapněte řídicí jednotku a tlačítko „SPEED“ ⑤ uvolněte. Opětovným stisknutím tlačítka budou svítit podle nastavení 1 nebo 2 LED diody.

- LED 1 = funkce počítání okruhů je vypnutá
- LED 1 + 2 = funkce počítání okruhů je zapnutá

Zvolte si požadované nastavení a posuňte vozidlo nebo s ním přejděte přes senzor Pit Lane, obr. ⑤. Nastavení budou při přejetí převzata. Pokud chcete toto nastavení opustit, stiskněte tlačítko „START/ENTER“ ③.

Zvuk ZAP/VYP

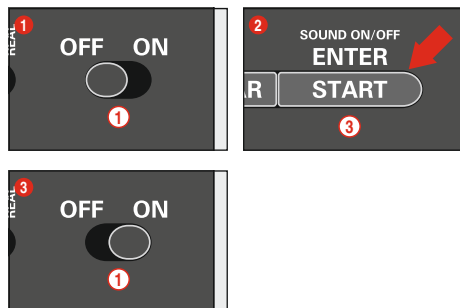

Potvrzovací tón při přejíždění přes senzory a při tlačítkovým ovládáním je možné vypnout. Podržte stisknuté tlačítko „START/ENTER“ ③ při vypnutí řídicí jednotky, zapněte dráhu a tlačítko „START/ENTER“ ③ opět pusťte. Potvrzovací tón při zapnutí řídicí jednotky Control Unit ale vypnout nelze.

Funkce Reset

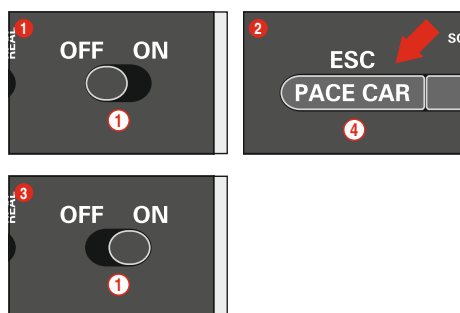

Pro opětovné výchozí nastavení od výrobce je řídicí jednotka vybavena resetovací funkcí. Příkladně tlačítko „ESC/PACE CAR“ ④ stisknuté s vypnutou řídicí jednotkou; zapněte dráhu a tlačítko opět uvolněte. Všechna dosavadní nastavení rychlosti, chování vozidla při brzdění, obsahu palivové nádrže, zvuku a počítání okruhů se vrátí do původního nastavení od výrobce. Pokud se vozidla nenacházejí na dráze, jejich nastavení se to nedotkne.

Nastavení od výrobce:

- rychlost = 10
- chování při brzdění = 10
- Obsah palivové nádrže = 7
- Zvuk = ZAP
- Zobrazení pozice vozidel Autonomous a Pace Car = VYP

Funkce úspory proudu

Řídicí jednotka Control Unit se po 20 minutách nepoužívání přepne do režimu úspory proudu a vypne všechny displeje - Position Tower, displeje řídicí a startovací světla. Pro opětovnou aktivaci vypněte řídicí jednotku (Control Unit) na cca 2-3 sekundy a znovu ji zapněte. Všechna nastavení zůstanou zachována.

Startovací sekvence

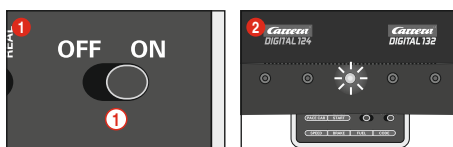

Jízda bez startovací sekvence:

1. Zapněte řídicí jednotku Control Unit (ZAP-VYP)
2. Asi po 1 sekundě bude prostřední LED dioda svítit trvale a zazní krátký akustický signál, obr. ②
3. Umístěte vozidlo/vozidla do přípojny kolejnicí
4. V tomto režimu je dráha uvolněná bez signálu startovacích světel; je možné hned odstartovat.

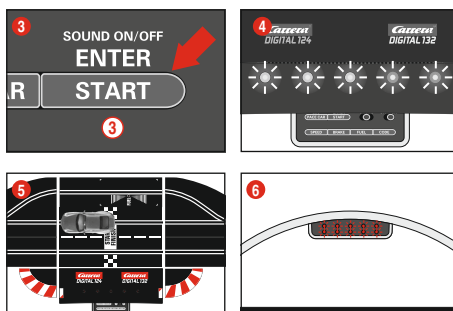

Jízda se startovací sekvencí:

Při zahájení startovací sekvence dojde k opětovnému nastavení všech displejů.

1. Zapněte řídicí jednotku Control Unit (ZAP-VYP)
2. Prostřední LED dioda bude cca po 1 sekundě svítit trvale a zazní krátký akustický signál, obr. ②
3. Potom stiskněte startovací tlačítko, dokud se nerozsvítí všechny LED diody, obr. ④
4. Umístěte vozidlo/vozidla na přípojovací kolejnici, obr. ⑤
5. Znovu stiskněte startovací knoflík – bude zahájena startovací sekvence, LED diody svítí a zazní akustické signály
6. Po uplynutí fáze startovacích světel (LED diody se po jedné rozsvěcují) bude závod povolen, obr. ⑥
7. Chybný start: Pokud během fáze startovacích světel dojde ke stisknutí ručního ovladače některého vozidla, bude to vyhodnoceno jako chybný start. Vozidlo, které chybný start způsobilo, krátce naběhne a LED dioda příslušného vozidla/ručního regulátoru bude blikat. Závod nebude povolen. Musí proběhnout nový start.

Údržba a ošetřování

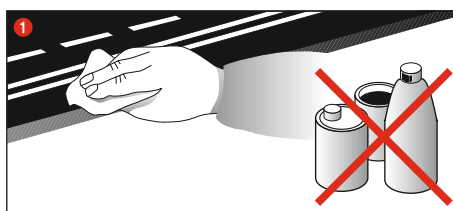

Aby se zaručila bezvadná funkce automobilové závodní dráhy, by se měly všechny části závodní dráhy pravidelně očistit. Před čišťním vytáhnout síťovou zástrčku.

1. **Závodní dráha:** Povrch jízdní dráhy a drážky stopy udržovat v čistotě suchým hadrem. Nepoužívat žádná rozpouštědla anebo chemikálie. Při nepoužívání uložit dráhu s ochranou proti prachu a v suchu, nejlépe v originálním kartónu.

Odstraňování chyb Technika jízdy

Odstraňování chyb:

Při poruchách zkontrolujte prosím následující:

- Jsou připoje proudu korektní?
- Je transformátor a ruční regulátor korektně připojený?
- Jsou spojené části dráhy bezvadné?
- Je závodní dráha a jsou drážky stop čisté a prosté cizích těles?
- Jsou sběrací kontakty v pořádku a mají kontakt ke kolejnicím vedoucím proud?
- Jsou vozidla korektně kódovaná pro příslušný ruční regulátor?
- Při elektrickém zkratu se přívod proudu pro dráhu automaticky na 5 vteřin odepne a toto se indikuje skrz akustické a optické signály.
- Stojí vozidla na dráze ve směru jízdy? Při nefunkčnosti přepnou přepínač směru jízdy na spodní straně vozidla.

Pokyn:

Při hře se mohou malé součástky vozidel, jako je spoiler anebo zrcátko, které z důvodu věrnosti vůči originálu musí být takto napodobněné, případně uvolnit anebo zlomit. Aby se tomu zabránilo, máte možnost tyto před začátkem hry skrze odstranění ochránit.

Technika jízdy:

- Na rovinkách lze jezdit rychle, před zatáčkami by se mělo přibrzdit, u výjezdu ze zatáčky lze opět zrychlit.
- Nepřidržovat anebo nezabokovat vozidla při běžícím motoru, tímto může dojít k přehřátí a k poškozením motoru.

Pokyn: Při použití kolejových systémů, které nejsou vyrobené firmou Carrera, musí být původní vodič kýl nahrazen speciálním vodičím kýlem (#20085309). Lehký hluk během jízdy, při použití nadjezdu Carrera (#20020587) anebo strmé zatáčky 1/30° (#20020574), je podmíněn originálním vyhotovením přesně podle míry a je pro bezvadný průběh hry nepodstatný.

Všechny náhradní díly Carrera lze objednat ve Web Shopu: carrera-toys.com

Technické údaje

Výstupní napětí · hračkový transformátor

	18 V --- 54 VA (Carrera DIGITAL 124)
	14,8 V --- 51,8 VA (Carrera DIGITAL 132)

Proudové režimy

- 1.) Hrací režim = vozidla jsou ovládána ručním ovladačem
- 2.) Klidový režim = ruční ovladače nejsou v činnosti, žádná hra
- 3.) Stand-by režim = cca po 20 minutách klidového režimu sepnou přípojné koleje do stand-by režimu. LED již nesvítí.

SPOTŘEBA PROUDU < 0,5 watt/0,5W

Pro opětovnou aktivaci vypněte řídicí jednotku (Control Unit) na cca 2-3 sekundy a znovu ji zapněte. Dráha potom bude opět v klidovém režimu.

- 4.) Stav vypnuto = síťový napáječ je odpojen od elektrické sítě



Tento výrobek je opatřen symbolem pro tříděnou likvidaci elektrického a elektronického odpadu (WEEE). To znamená, že se tento výrobek musí likvidovat v souladu s směrnici EU 2012/19/EU, aby se minimalizovaly vzniklé škody na životním prostředí. Další informace získáte u svého místního nebo regionálního úřadu. Elektrické a elektronické výrobky vyřazené z tohoto tříděného procesu likvidace odpadu představují kvůli přítomnosti nebezpečných látek nebezpečí pro životní prostředí a zdraví.

Съдържание

Указания за безопасност.....	60
Описание.....	60
Функции.....	60
Съдържание на опаковката.....	60
Важно указание.....	60
Упътване за монтаж.....	60
Електрическо свързване.....	60
Изводи.....	61
Елементи за обслужване.....	61
Кодирание/програмиране на автомобилите за съответните ръчни регулатори.....	61
Кодирание/програмиране Autonomous Car.....	61
Кодирание/програмиране на Race Car.....	61
Индикация на позицията на Autonomous и Race Car.....	61
Регулиране на основната скорост на автомобилите.....	62
Регулиране на спирачното поведение на автомобилите.....	62
Настройване на съдържанието на резервоара.....	62
Блокировка на бутоните за настройки.....	62
Разширена функция Pit Lane.....	62
Звук ON/OFF.....	63
Функция Reset.....	63
Енергоспестяваща функция.....	63
Стартова последователност.....	63
Ремонт и поддръжка.....	63
Отстраняване на повреди /Техника на каране.....	63
Технически данни.....	63

Добре дошли

Добре дошли в екипа на Carrera!
Ръководството за обслужване съдържа важна информация за конструкцията и обслужването на Вашата писта Control Unit Carrera DIGITAL 124/132. Моля, прочетете го внимателно и след това го запазете. За въпроси се обърнете към нашия отдел продажби или посетете нашата интернет страница: carrera-toys.com

Моля, проверете съдържанието за пълнота и евентуални транспортни повреди. Опаковката съдържа важна информация и също трябва да се запази.

Желаем Ви всичко хубаво с Вашия нов контролен модул Control Unit Carrera DIGITAL 124/132.

Указания за безопасност

• **ВНИМАНИЕ!** Продуктът не е подходящ за деца под 36 месеца. Опасност от задавяне при поглъщане на малки частици. Внимание: опасност от прищипване при употреба

• **ВНИМАНИЕ!**
Тази детска играчка съдържа магнити или магнитни части. Прилепването на магнити един към друг или към метален предмет в човешкото тяло може да причини сериозно нараняване или нараняване с фатални последици. Незабавно потърсете медицинска помощ при поглъщане или вдишване на магнити.

• **ВНИМАНИЕ!**
Употребата на зарядното устройство за батерии може да се разреши само на деца на най-малко 8 години. Трябва да се дадат достатъчно инструкции на детето, които да му дадат възможност да използва зарядното устройство за батерии по безопасен начин и да се обясни, че то не е играчка и с него не бива да се играе.

• Трансформаторът не е играчка! Не свързвайте накъсо изводи на трансформатора! Указания към родителите: Редовно проверявайте трансформатора за повреди на кабела, на шекера или корпуса. Играчката трябва да работи само с препоръчаните трансформатори! Ако се повреди, трансформаторът не бива да продължава да се използва! Състезателната писта трябва да работи само с един трансформатор! При по-продължително прекъсване на играта се препоръчва трансформаторът да се изключи от електрическата мрежа. Не отваряйте корпуса на трансформатора и регулаторите на скоростта!

Указание към родителите:
Трансформаторите и мрежовите уреди за играчки не са подходящи да се използват като играчки. Тези продукти трябва да се използват под постоянен родителски контрол.

• Пистата, автомобилите и зарядното устройство трябва редовно да се проверяват за повреди на кабелите, шекерите и корпусите! Дефектните части да се сменят.
• Състезателната писта за автомобили не е подходяща за употреба на открито или в мокри помещения! Дръжте далеч от течности.
• Не поставяйте метални части върху пистата, за да избегнете късо съединение. Не инсталирайте пистата в непосредствена близост до чувствителни предмети, тъй като извърчащите от пистата автомобили могат да предизвикат повреди.
• Преди почистване или техническа поддръжка издърпайте щепсела от контакта! За почистване използвайте влажна кърпа, не използвайте разредители или химикали. Когато не я използвате, съхранявайте пистата защитена от прах и на сухо място, най-добре в оригиналния кашон.
• Не работете със състезателната писта за автомобили на

височината на лицето или очите, тъй като съществува опасност от нараняване поради извърчане на автомобилите.

- Неправилната употреба на трансформатора може да предизвика токов удар.
- Играчката може да се свързва само с уреди със защита клас II.
- Играчката и зарядното устройство могат да се използват само с трансформатор за играчки.
- Да не се използва с регулируеми трансформатори!
- Ако мрежовият захранващ кабел на уреда се повреди, той трябва да се изпрати на сервиза на фирма Stadlbauer или да се смени от лице с подобна квалификация, за да се избегнат рискове.

Указание:
Автомобилът може да работи само в напълно сглобено състояние. Сглобяването може да се извършва само от възрастни. Пазете упътването за обслужване, защото то съдържа важни указания. За целта вземете предвид и упътването за обслужване на основната опаковка на Carrera DIGITAL 124/132!

Описание

Контролният модул Control Unit е централният модул, който управлява цялото състезание. Многобройни настройки и програмирането на скоростта, спирачното поведение, съдържанието на резервоарите на автомобилите и функцията Race Car и Pit Stop могат да се извършват с различни копчета за обслужване. Освен това контролният модул Control Unit е свързващият модул за мрежовата част, ръчния регулатор, кутията за разширяване на ръчния регулатор, безжичната кула Wireless-Tower, PC-модула и брояча на обиколките 20030342.

Функции

- Програмиране на автомобилите
- Регулиране на максималната скорост на автомобилите
- Регулиране на спирачното поведение на автомобилите
- Функция за зареждане с възможност за включване/изключване
- Регулиране на съдържанието на резервоарите на автомобилите при състезание (само във връзка с Pit Stop 20030356 и Driver Display 20030353)
- Управление на поведението при движение при включена функция за зареждане в реален режим (Real-Mode)
- Индивидуална възможност за зареждане във връзка с Pit Lane 20030356 и Driver Display 20030353
- Функция с възможност за включване/изключване в Pit Lane 20030356
- Функция Race Car
- Броене на обиколките във връзка с позиционираща кула Position Tower 20030357
- Индикаторна функция с възможност за включване/изключване за Race- и Autonomous Car на Position Tower
- Звук на контролния модул Control Unit с възможност за включване/изключване
- Управление на Starlight 20030354
- Функция Reset
- Енергоспестяващ режим
- Блокировка на бутоните за настройки

Съдържание на опаковката

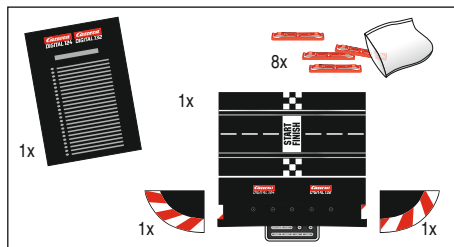

- 1 Carrera DIGITAL 124/132 Control Unit
- 1 крайник отдалено
- 1 крайник отляво
- 8 Блокировки на пистата

Ръководство за обслужване
Моля, проверете съдържанието за пълнота и евентуални транспортни повреди. Опаковката съдържа важна информация и също трябва да се запази.

Важно указание

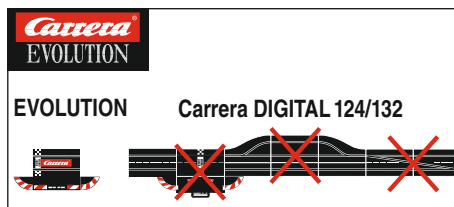

Моля, обърнете внимание, че Evolution (аналогова система) и Carrera DIGITAL 124/132 (цифрова система) са две отделни и напълно самостоятелни системи. Обръщаме специално внимание на това, че при монтажа на пистата двете системи трябва да се отделят, т. е. свързващата шина на Evolution не бива да се намира със свързващата шина, вкл. Black Box на Carrera DIGITAL 124/132 на едно и също трасе. Дори и тогава, когато една от двете свързващи шини (свързваща шина Evolution или свързваща шина Carrera DIGITAL 124/132, вкл. Black Box) е свързвана към електрозахранването. Също така всички останали компоненти на Carrera DIGITAL 124/132 (стрелки, електронен брояч на обиколките, Pit Stop) не бива да се монтират на писта Evolution, т. е. да работят аналогово. При неспазване на горните данни не е изключено компонентите на Carrera DIGITAL 124/132 да се разрушат. В такъв случай не могат да се предявяват гаранционни претенции.

Упътване за монтаж

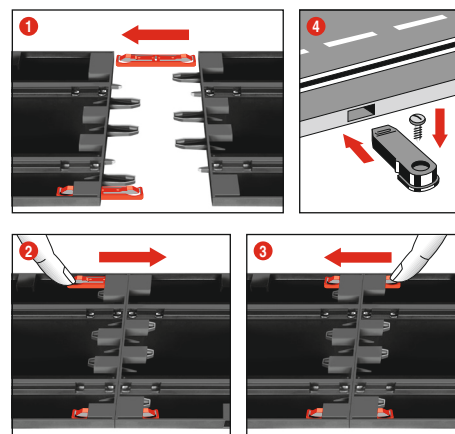

1 + 2 + 3 Преди монтажа вкарайте свързващите скоби в шината, както е описано във фиг. 1. Сглобете шините върху равна основа. Движете свързващите скоби съгласно фиг. 2 в посока на стрелката, докато чуete шкраване. Свързващата скоба може да се вкара допълнително. Отделянето на свързващите скоби е възможно в двете посоки просто чрез натискане надолу (виж фиг. 3).

4 **Закрепване:** За закрепване на частите от пистата върху една плоскост се използват крепежни елементи за частите от пистата (арт. № 20085209) (не се съдържат в опаковката).

Указание:
Мокетът не е подходящ монтажна основа поради зареждането със статично електричество, образуването на власинки и лесното възпламеняване.

Електрическо свързване

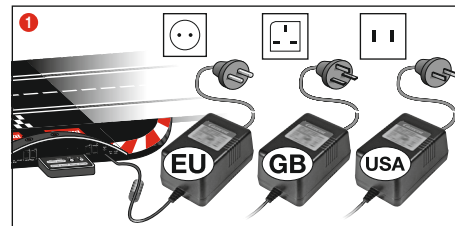

1 Свържете щепсела на трансформатора с контролния модул Control Unit.

Указание: За да се избегнат къси съединения и токови удари, играчката не бива да бъде свързвана с чужди електрически уреди, шекари, кабели или други външни за играчката предмети. Автомобилната състезателна писта Carrera DIGITAL 124/132 функционира безупречно само с оригинален трансформатор Carrera DIGITAL 124/132.

Компютърният интерфейс (PC Unit) може да работи само с оригинален Carrera PC Unit.

Изводи

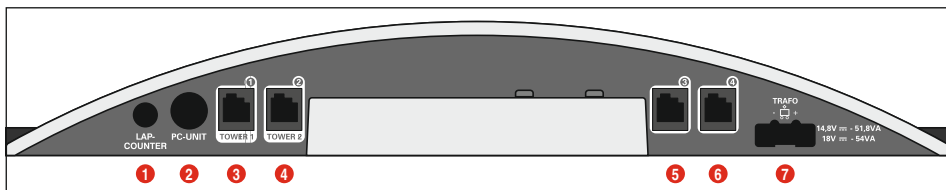

Изводи (отляво надясно):

- 1 Изводи за брояча на обиколките 20030342
- 2 Извод за PC-модул или Lap Counter 20030355 или App Connect 20030369
- 3 Букса 1 за ръчен регулатор, кутия за разширяване на ръчния регулатор или безжичен WIRELESS+ приемник
- 4 Букса за свързване 2 за безжична кула WIRELESS-Tower 20010108
- 5 Букса 3 за ръчен регулатор
- 6 Букса 4 за ръчен регулатор
- 7 Извод за DIGITAL 124 / DIGITAL 132 мрежова част

Общи инструкции за букси за свързване 1-4:

Ако се използва безжичен приемник WIRELESS+, той трябва да се свърже с буксата за свързване 1. По избор втора безжична кула WIRELESS Tower 20010108 може да се свърже с буксата за свързване 2. Ако се използва само безжичен приемник WIRELESS+, буксата за свързване 2 остава незаета.

На буксите за свързване 3 и 4 могат да се използват допълнително ръчни регулатори, свързани с кабел. Имайте предвид, че те използват адреси 5 и 6.

При употреба на кутия за разширяване на ръчния регулатор 20030348 тя трябва да се свърже с буксата за свързване 1. Разпределянето на автомобилните адреси се извършва, както е посочено по-долу:

- Кутия за разширяване на ръчния регулатор = адреси 1, 3 и 4
- Букса за свързване 2 = адрес 2
- Букса за свързване 3 = адрес 5
- Букса за свързване 4 = адрес 6

Указание:

Комбинация от WIRELESS и кутия за разширяване на ръчния регулатор не е възможна!

Елементи за обслужване

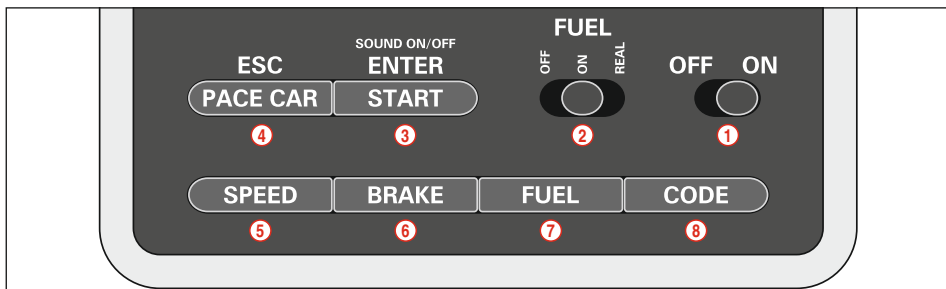

- 1 Копче за включване/изключване
- 2 Ключ за функцията за зареждане
- 3 Клавиш Start за старт на състезанието/копче за потвърждаване за програмиране
- 4 Клавиш за Pace Car / прекъсване на програмирането
- 5 Клавиш за регулиране на основната скорост
- 6 Клавиш за регулиране на спирачното поведение
- 7 Клавиш за регулиране на съдържанието на резервоара

- 8 Клавиш за програмиране на автомобилите

Общи инструкции за обслужване

Някои клавиши отговарят за няколко функции. Някои функции се регулират с комбинации от клавиши. Всички видове програмиране могат да бъдат прекъснати с клавиш 4 „ESC/PACE CAR“. Повече подробности ще намерите по-надолу.

Кодиране/програмиране на автомобилите за съответните ръчни регулатори



Поставете автомобила за кодиране на пистата и включете контролния модул Control Unit.

Натиснете веднъж клавиша „Code“ (8), фиг. 1; първият светодиода LED започва да свети, фиг. 2. След това натиснете веднъж клавиша със стрелка на съответния ръчен регулатор, фиг. 3. При автомобили с осветление светлините започват да мигат, а на контролния модул Control Unit светодиодите LED 2-4 светват един след друг. След извършеното кодиране средният светодиода LED свети постоянно (фиг. 4), а на автомобила е зачислен ръчен регулатор.

Забележка: При този вид кодиране на пистата може да се намира само автомобилът за кодиране.

Кодиране/програмиране Autonomous Car

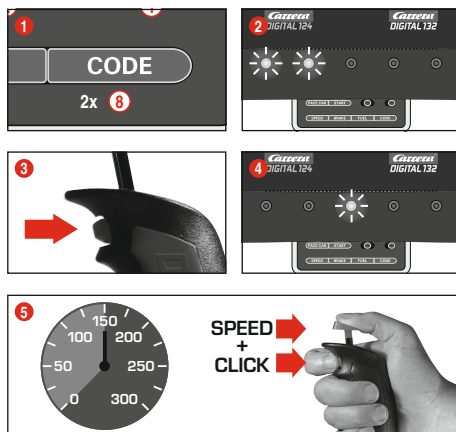

Поставете автомобила за кодиране върху пистата при включен контролен модул Control Unit и натиснете 2 пъти клавиша „Code“ (8), фиг. 1. Първите два светодиода LED на контролния модул Control Unit светят, фиг. 2. Сега натиснете клавиша със стрелка на ръчния регулатор, фиг. 3; сега светодиодите LED 3-5 светват един след друг. Изчакайте да светне отново средният светодиода LED, фиг. 4. Задействайте плъзгача на ръчния регулатор и поставете автомобила на желаната скорост. При достигане на скоростта натиснете отново клавиша със стрелка, фиг. 5.

С това приключва кодирането на Autonomous Car.

Забележка: При този вид кодиране на пистата може да се намира само автомобилът за кодиране. Програмирането на Autonomous Car се запазва, докато автомобилът бъде кодиран наново. Autonomous Car във връзка с кулата за позициониране Position Tower се показва винаги с адрес 7.

Кодиране/програмиране на Pace Car

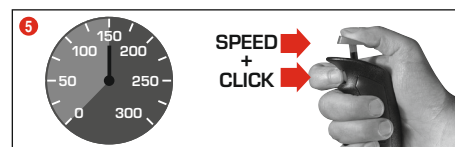

(само във връзка с Pit Stop Lane #20030356)

Поставете автомобила за кодиране при включен контролен модул Control Unit върху пистата и натиснете 3 пъти клавиша „Code“ (8), фиг. 1. Първите три светодиода LED на контролния модул Control Unit светят, фиг. 2. Сега натиснете клавиша със стрелка на ръчния регулатор, фиг. 3; сега светодиодите LED 2-5 светват един след друг. Изчакайте отново да светне средният светодиода LED, фиг. 4. Задействайте плъзгача на ръчния регулатор и поставете автомобила на желаната скорост. При достигане на скоростта натиснете отново клавиша със стрелка, фиг. 5. С това приключва кодирането на Pace Car и автомобилът се движи на Pit Stop Lane.

Забележка: При този вид кодиране само автомобилът за кодиране може да се намира на пистата. Програмирането на Pace Car се запазва, докато автомобилът бъде кодиран наново. Pace Car във връзка с позициониращата кула Position Tower се показва винаги с адрес 8.

Разширена функция Pace Car

След извършеното кодиране на Pace Car той се движи при първите обиколки автоматично на Pit Lane. За да стартирате Pace Car, натиснете веднъж клавиша „Pace Car“ (4). Светодиодите LED 2 и 3 на контролния модул Control Unit светват и Pace Car напуска Pit Lane. Pace Car се движи, докато бъде натиснат клавишът „Pace Car“. При това светодиода LED 2 изгасва и в рамките на актуалната обиколка автомобилът отива автоматично в Pit Lane.

Индикация на позицията на Autonomous и Pace Car

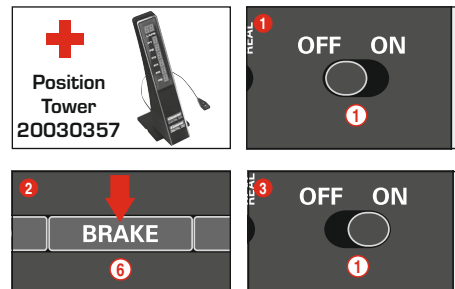

(само във връзка с позиционираща кула Position Tower #20030357)

Позицията на Autonomous Car (адрес 7) и Pace Car (адрес 8) могат да бъдат показани на позициониращата кула Position Tower. Тази функция може да се включи от контролния модул Control Unit. При изключен контролен модул Control Unit задържете натиснат клавиша „BRAKE“ (6), фиг. 2, включете пистата и отново отпуснете клавиша „BRAKE“. Функцията може да се превключи чрез повторно натискане на клавиша:

- 1 LED свети = няма индикация
- 2 LED светят = индикация на позициониращата кула Position

Tower.
 Настройте желаната функция и потвърдете избора с клавиша „START/ENTER“.

Регулиране на основната скорост на автомобилите

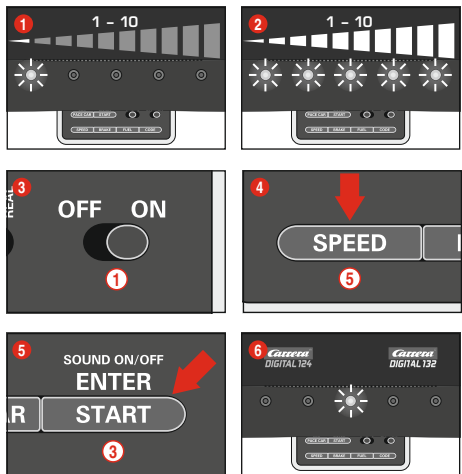

Основната скорост може да бъде настроена индивидуално за един и/или няколко автомобила. При това автомобилите за настройване трябва да се намират на пистата. Настройката може да се извърши на 10 степени, при което 5-те светодиода LED сигнализират различните степени чрез мигане, съответно постоянно светене.

- 1 1 LED свети = ниска скорост
- 2 5 LED светят = висока скорост

Поставете автомобилите за настройване при включен контролен модул Control Unit на пистата и натиснете веднъж клавиша „SPEED“ (5). Сега свети определен брой светодиоди LED. Те показват последно използваната степен на скоростта. Натиснете клавиша „SPEED“ (5), докато бъде избрана желаната основна скорост. Потвърдете избора с клавиша „ENTER/START“ (3). Светването за кратко и светването на средния светодиодиод LED потвърждават, че настройването е приключило, фиг. 6.

Регулиране на спирачното поведение на автомобилите

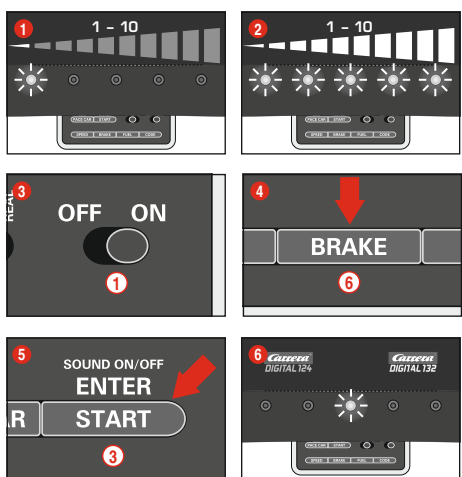

(само за автомобили, които се обслужват с ръчен регулатор)
 Спирачното поведение може да бъде настроено индивидуално за един и/или няколко автомобила. При това автомобилите за настройване трябва да се намират на пистата. Настройването може да се извърши на 10 степени, при което 5-те светодиода LED сигнализират различните степени чрез мигане, съответно постоянно светене.

- 1 1 LED свети = слабо спирачно действие
- 2 5 LED светят = силно спирачно действие

Поставете автомобилите за настройване при включен контролен модул Control Unit на пистата и натиснете веднъж клавиша „BRAKE“ (6). Свети само определен брой светодиоди LED. Те показват последно използваната спирачна степен. Натиснете клавиша „BRAKE“ (6), докато изберете желаното спирачно поведение. Потвърдете избора с клавиша „ENTER/START“ (3). Светването за кратко и светването на средния светодиодиод LED потвърждават, че настройването е приключило, фиг. 6.

Настройване на съдържанието на резервоара

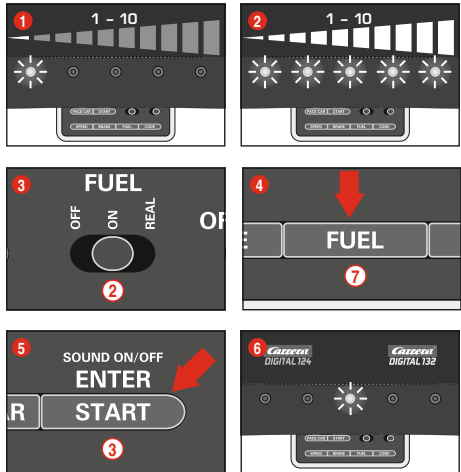

(само за автомобили, които се обслужват с ръчен регулатор)
 Настройването на съдържанието на резервоара във връзка с Pit Lane (20030356) се извършва едновременно за всички автомобили. Настройването може да се извърши на 10 степени, при което 5-те светодиода LED сигнализират различните степени чрез мигане, съответно постоянно светене.

- 1 1 LED свети = ниско съдържание на резервоара
- 2 5 LED светят = пълно съдържание на резервоара

Поставете автомобилите за настройване при включен контролен модул Control Unit на пистата и включете функцията за зареждане с плъзгащия ключ (2) фиг. 3. Натиснете веднъж клавиша „FUEL“ (7). Сега свети определен брой светодиоди LED. Те показват последно използваното съдържание на резервоара. Натиснете клавиша „FUEL“ (7), докато изберете желаното съдържание на резервоара. Потвърдете избора с клавиша „ENTER/START“ (3). Краткото светване и светването на средния светодиодиод LED потвърждават, че настройването е приключило, фиг. 6.

Разширена функция за зареждане
 С плъзгащия ключ (2) могат да бъдат избрани 3 режима, фиг. 3:

- OFF = автомобилите не изразходват „бензин“
- ON = автомобилите изразходват „бензин“
- REAL = максималната скорост зависи от съдържанието на резервоара / автомобилите изразходват „бензин“ (само във връзка с Pit Lane 20030356, съответно Pit Stop Lane 20030346 и адаптерен модул Pit Stop Adapter Unit 20030361)

В режим „REAL“ автомобилът с пълен резервоар е „по-тежък“, движи се по-бавно и има по-малко спирачно действие; автомобилът с празен резервоар е „по-лек“, движи се по-бързо и има по-голямо спирачно действие. Индикация на актуалния горивен резервоар и „разхода на бензин“ може да има само във връзка с Driver Display 20030353 и Pit Stop 20030356.

Зареждане на автомобилите с Pit Lane 20030356 и Driver Display 20030353

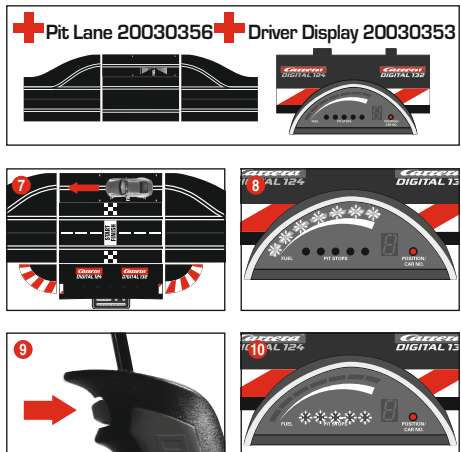

Актуалното съдържание на горивния резервоар може да бъде отчетено от индикацията с 5 зелени и 2 червени светодиода LED на дисплея на шофьора Driver Display. За зареждане идете с автомобила на Pit Lane чрез сензора за горивото, фиг. 7. Сега индикацията започва да мига, фиг. 8, а автомобилът може да бъде зареден чрез задържане на клавиша със стрелка, фиг. 9. Броят на зарежданията се показва чрез мигане, съответно светене на жълтите дисплеи LED, фиг. 10 (виж също дисплея на шофьора Driver Display).

Забележка: Автомобилите с празен резервоар не се вземат предвид при преброяване на обиколките с позициониращата кула Position Tower 20030357.

Настройване на съдържанието на горивния резервоар при старт на състезанието

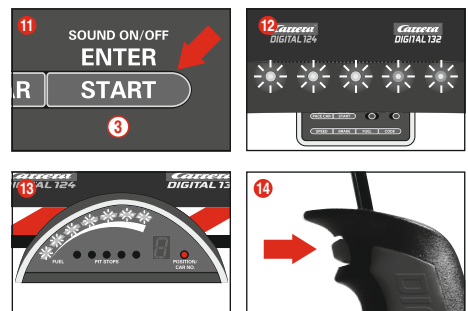
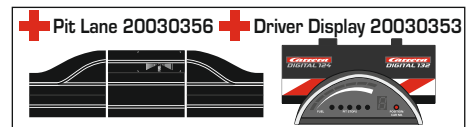

(само във връзка с Pit Lane 20030356 и дисплея на шофьора Driver Display 20030353)

Независимо от основната настройка на горивния резервоар горивният резервоар може да се настройва индивидуално за един и/или няколко автомобила при старта на състезанието за обиколките до първото спиране за зареждане. Натиснете веднъж клавиша „START/ENTER“ Taste (3); 5-те светодиода LED на контролния модул Control Unit светят постоянно, фиг. 12, и индикацията на дисплея/дисплеите на шофьора Driver Display мига, фиг. 13. Чрез кликане на клавиша със стрелката на съответния ръчен регулатор може да се променя степента на напълване на горивния резервоар, фиг. 14.

Блокировка на бутоните за настройки

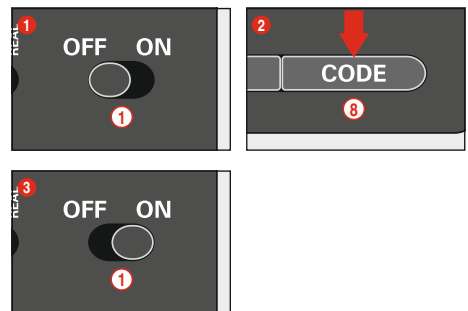

За да блокирате бутоните за настройките на скоростта, спирачката и горивото, направете следното:
 Задържете натиснат бутона Code (8) при изключен контролен модул Control Unit, след това включете контролния модул Control Unit и отново пуснете бутона Code. За да отмените блокировката отново, извършете операцията още веднъж.

Разширена функция Pit Lane

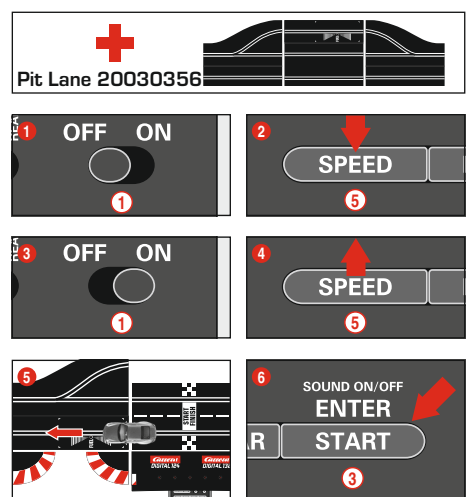

(само във връзка с Pit Lane 20030356)

Има възможност функцията за броене на обиколките да бъде включена/изключена в Pit Lane 20030356, съответно Pit Stop Lane 20030346 с Pit Stop Adapter Unit 20030361. За целта при изключен контролен модул Control Unit задръжте клавиша „SPEED“ (5) натиснат, включете контролния модул Control Unit и отпуснете клавиша „SPEED“ (5). Чрез повторно натискане на клавиша според настройката светват 1 или 2 светодиода LED.

- LED 1 = функция за броене на обиколките изкл
- LED 1 + 2 = функция за броене на обиколките вкл

Изберете желаната настройка и преместете или т,еминете с автомобил през Pit Lane сензора фиг. (5). При преминаване по него настройките се приемат. За да излезете отново от настройките, натиснете клавиша „START/ENTER“ (3).

Звук ON/OFF

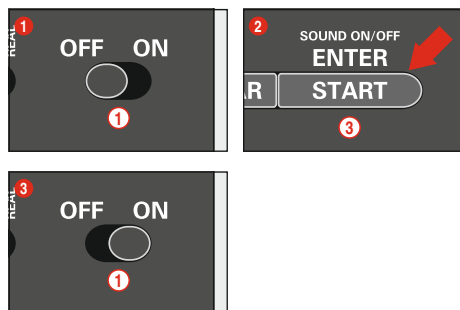

Тонът за потвърждаване при преминаване през сензорите и обслужване с клавишите може да бъде изключен. За целта задръжте клавиша „START/ENTER“ (3) натиснат при изключен контролен модул Control Unit, включете пистата и отново отпуснете клавиша „START/ENTER“ (3). Но регистрираният тон при включване на контролния модул Control Unit не може да бъде изключен.

Функция Reset

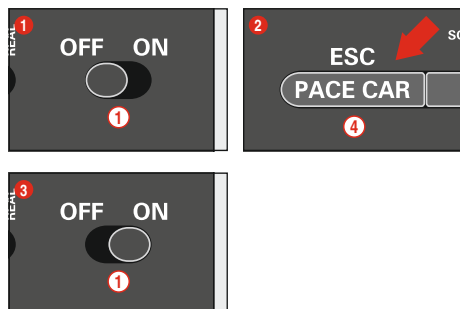

За възстановяване на заводските настройки контролният модул Control Unit разполага с функция Reset.

За целта задръжте клавиша „ESC/PAUSE CAR“ (4) натиснат при изключен контролен модул Control Unit; включете пистата и отново отпуснете клавиша. Всички досегашни настройки на скоростта, спиращото поведение, съдържанието на резервоара, звука и броенето на обиколките се връщат на заводската настройка. Това не засяга настройките на автомобилите, ако те не се намират върху пистата.

Заводски настройки:

- скорост = 10
- поведение при спиране = 10
- съдържание на гориво = 7
- звук = On
- индикация на положението на Autonomous и Pace Car = OFF

Енергоспестяваща функция

Ако не се използва в продължение на 20 минути, контролният модул Control Unit включва енергоспестяващ режим и изключва всички индикации като Position Tower, Driver Displays и Startlight. За реактивиране изключете контролния модул Control Unit за около 2-3 секунди и включете отново. Всички настройки се запазват.

Стартова последователност



Движение без стартова последователност:

1. Включете контролния модул Control Unit (ON-OFF)
2. След около 1 секунда средният светодиод LED светва постоянно и се чува къс звуков сигнал, фиг. (2)
3. Позиционирайте автомобила/ите върху свързващата релса
4. В този режим пистата е разрешена без стартов сигнал на светофара; може да се стартира веднага.

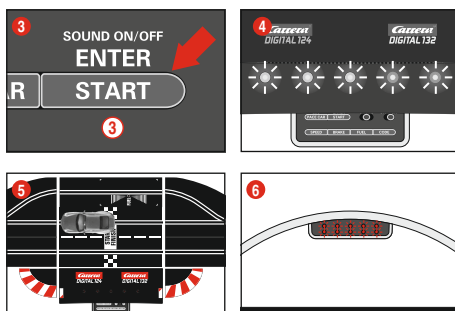

Движение със стартова последователност:

При въвеждане на стартова последователност се нулират всички индикации.

1. Включете контролния модул Control Unit (ON-OFF)
2. След около 1 секунда средният светодиод LED светва постоянно и се чува къс звуков сигнал, фиг. (2)
3. След това натиснете копчето Start, докато светнат всички светодиоди LED, фиг. (4)
4. Позиционирайте автомобила/ите върху свързващата релса фиг. (5)
5. Натиснете повторно копчето Start – въвежда се стартова последователност, светодиодите LED светят и се чуват звукови сигнали
6. След свършване на стартовата фаза на светофара състезанието е разрешено (светодиодите LED светват поотделно), фиг. (6)
7. Фалстарт: Ако по време на стартовата фаза на светофара се задейства ръчният регулатор на автомобила, това се оценява като фалстарт. Автомобилът, който е причина за фалстарта, трябва за малко и светодиодът LED на съответния автомобил/ръчен регулатор мига. Състезанието не се разрешава и трябва да се стартира наново.

Ремонт и поддръжка

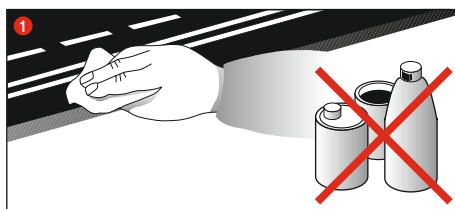

За да се гарантира безупречна функция на състезателната писта за автомобили, всички части на състезателната писта трябва редовно да се почистват. Преди почистване изключвайте щепсела.

- 1 **Състезателна отсечка:** Почистете повърхността на пистата за движение и улеите на платното със суха кърпа. За почистване не използвайте разтворители или химикали. Ако не използвате пистата, я съхранявайте защитена от прах и на сухо място, най-добре в оригиналния кашон.

Отстраняване на повреди Техника на каране

Отстраняване на повреди:

При неизправности проверете следното:

- Правилно ли е електрическото свързване?
- Правилно ли са свързани трансформаторът и ръчният регулатор?
- Безупречни ли са връзките на пистата?
- Състезателната писта и улеите на платното чисти и свободни ли са от чужди тела?
- Плъзгачите наред ли са и имат ли контакт с релсата, по която тече ток?
- Автомобилите правилно ли са кодирани за съответния ръчен регулатор?
- При електрическо късо съединение електрозахранването на пистата се изключва автоматично за около 5 секунди и се оповестява чрез звукови и зрителини сигнали.
- Автомобилите в посока на движението ли са върху пистата? При нефункциониране превключете ключа за посоката на движение от долната страна на автомобила.

Забележка:

По време на игра дребните части на автомобила като спойлер или огледало, които за да приличат на оригиналните, трябва да се направят наново, могат евентуално да се отделят или счупят. За да се избегне това, имате възможност да ги запазите, като ги махнете преди започване на играта.

Техника на каране:

- По права линия може да се кара бързо, преди завой трябва да се натисне спирачка, на изхода на завоя може отново да се ускори.
- Не спирайте или блокирайте автомобилите, докато двигателят работи, това може да причини прегряване и повреди на двигателя.

Забележка: При използване на системи шини, които не са произведени от Carrera, наличният водещ кил трябва да се смени със специален кил (#20085309). Леките шумове при движение на Carrera при преходи (#20020587) или остри завои 1/30° (#20020574) са обусловени от оригинала и не са определящи да безупречния ход на играта.

Всички резервни части от Carrera могат да се закупят от Web Shop на: carrera-toys.com

Технически данни

Изходящо напрежение · Трансформатор за играчки

	18 V	==	54 VA (Carrera DIGITAL 124)
	14,8 V	==	51,8 VA (Carrera DIGITAL 132)

Товари режими

- 1.) Режим на игра = Превозните средства се задействат чрез ръчни регулатори
- 2.) Работа в покой = Ръчните регулатори не се задействат, няма движение
- 3.) Режим stand-by = след ок. 20 минути режим на покой съединителната шина превключва в режим stand-by. LED не свети повече.

КОНСУМАЦИЯ НА ТОК < 0,5 ват/0,5W

За реактивиране изключете контролния модул Control Unit за около 2-3 секунди и включете отново. След това пистата е отново в режим на задържане. След това пистата е отново в режим на задържане.

- 4.) Изключено състояние = Захранващият се от мрежата уред се отдели от електрическата мрежа.



Този продукт е означен със символа за разделно изхвърляне на отпадъци като електрическо оборудване (WEEE). Това означава, че трябва да се третира в съответствие с Директивата на Европейски съюз C 2012/19/EU, за да се сведат до минимум вредите за околната среда. Повече информация ще получите в компетентните местни служби. Електронни продукти, изключени от този метод на разделно третиране на отпадъците поради присъствието на опасни вещества, представляват опасност за околната среда и за здравето.

Περιεχόμενα

Οδηγίες ασφαλείας	64
Περιγραφή	64
Λειτουργίες	64
Περιεχόμενα συσκευασίας	64
Σημαντική υπόδειξη	64
Οδηγίες συναρμολόγησης	64
Ηλεκτρική σύνδεση	64
Συνδέσεις	65
Στοιχεία χειρισμού	65
Κωδικοποίηση/Προγραμματισμός των αυτοκινήτων στα σχετικά χειριστήρια	65
Κωδικοποίηση/Προγραμματισμός Αυτόνομο αυτοκίνητο (Autonomous Car)	65
Κωδικοποίηση/Προγραμματισμός Pace Car	65
Ενδειξη της θέσης για αυτόνομο αυτοκίνητο και αυτοκίνητο Pace Car	65
Ρύθμιση της βασικής ταχύτητας των αυτοκινήτων	66
Ρύθμιση της συμπεριφοράς πέδησης των αυτοκινήτων	66
Ρύθμιση του περιεχομένου ρεζερβουάρ	66
Φραγή πλήκτρων για ρυθμίσεις	66
Διευρυμένη λειτουργία Pit Lane	66
Ήχος ON/OFF	67
Λειτουργία μηδενισμού	67
Λειτουργία εξοικονόμησης ρεύματος	67
Κύκλος έναρξης	67
Συντήρηση και φροντί	67
Αντιμετώπιση σφαλμάτων/Τεχνολογικά συστήματα οδήγησης	67
Τεχνικά χαρακτηριστικά	67

Καλώς ήλθατε

Καλώς ήλθατε στην ομάδα της Carrera!

Οι οδηγίες χειρισμού περιέχουν σημαντικές πληροφορίες σχετικά με τη συναρμολόγηση και τον χειρισμό της πίστας αγώνων Carrera DIGITAL 124/132 Control Unit. Παρακαλούμε διαβάστε προσεκτικά τις οδηγίες και στη συνέχεια φυλάξτε τις. Εάν έχετε ερωτήσεις, παρακαλούμε να απευθυνθείτε στον έμπορό σας ή επισκεφθείτε την ιστοσελίδα μας: carrera-toys.com

Παρακαλούμε ελέγξτε το περιεχόμενο της συσκευασίας για πληρότητα και ενδεχόμενες ζημιές από τη μεταφορά. Στη συσκευασία περιλαμβάνονται σημαντικές πληροφορίες και θα πρέπει να φυλάσσεται και αυτή. Σας ευχόμαστε καλή διασκέδαση με τη νέα σας μονάδα χειρισμού Carrera DIGITAL 124/132 Control Unit.

Οδηγίες ασφαλείας

- **ΠΡΟΕΙΔΟΠΟΙΗΣΗ!** Ακατάλληλο για παιδιά κάτω των 36 μηνών. Κίνδυνος αφαξίας λόγω μικρών αντικειμένων που μπορούν να καταπιωθούν. Προσοχή: κίνδυνος παισίματος κάποιου μέρους του σώματος που απορρέει από την λειτουργία.
- **ΠΡΟΕΙΔΟΠΟΙΗΣΗ!** Το παιχνίδι αυτό περιέχει μαγνήτες ή μαγνητικά εξαρτήματα. Οι μαγνήτες, αν προσκολληθούν μεταξύ τους ή με μεταλλικό αντικείμενο μέσα στο ανθρώπινο σώμα, μπορούν να προκαλέσουν σοβαρό ή θανατηφόρο τραυματισμό. Σε περίπτωση κατάποσης ή εισπνοής μαγνητών, πρέπει να ζητήσετε αμέσως ιατρική βοήθεια.
- **ΠΡΟΕΙΔΟΠΟΙΗΣΗ!** Η χρήση του φορτιστή μπαταριών επιτρέπεται μόνο σε παιδιά ηλικίας τουλάχιστον 8 ετών. Θα πρέπει να δίνονται σαφείς οδηγίες ώστε να μπορεί το παιδί να χρησιμοποιεί με ασφάλεια τον φορτιστή μπαταριών και κυρίως θα πρέπει να καταλάβει ότι δεν πρόκειται για παιχνίδι.
- Ο μετασηματιστής δεν είναι παιχνίδι! Μην βραχυκυκλώνετε τις επαφές του μετασηματιστή! Οδηγία προς τους γονείς: Ελέγχετε το καλώδιο, το βύσμα και το κέλυφος του μετασηματιστή για ζημιές. Χρησιμοποιείτε το παιχνίδι μόνο με τους προβλεπόμενους μετασηματιστές! Σε περίπτωση βλάβης του μετασηματιστή, δεν πρέπει αυτός να χρησιμοποιείται! Χρησιμοποιείτε για τον αυτοκινητόδρομο μόνο ένα μετασηματιστή! Σε μεγαλύτερα διαλείμματα παιχνιδιού αποσυνδέστε τον μετασηματιστή από το ρεύμα. Μην ανοίγετε το κέλυφος του μετασηματιστή και των ρυθμιστών ταχύτητας!

Οδηγία προς τους γονείς:

Οι μετασηματιστές και τα τροφοδοτικά των παιχνιδιών δεν είναι κατάλληλα για να χρησιμοποιούνται τα ίδια ως παιχνίδια. Η χρήση των προϊόντων αυτών πρέπει να γίνεται πάντοτε υπό τη συνεχή επίτηρηση των γονιών.

- Ελέγχετε την πίστα, τα οχήματα και τον φορτιστή τακτικά για ζημιές στα καλώδια, τα βύσματα και τα κελύφη! Αντικαταστήστε τα ελαττωματικά εξαρτήματα.
- Ο αυτοκινητόδρομος δεν είναι κατάλληλος για λειτουργία σε υπαίθριους ή υγρούς χώρους! Μην πλησιάζετε στο παιχνίδι υγρά.
- Μην τοποθετείτε μεταλλικά αντικείμενα επάνω στον αυτοκινητόδρομο, προκειμένου να αποφύγετε το ενδεχόμενο βραχυκυκλώματος. Μην τοποθετείτε τον αυτοκινητόδρομο κοντά σε ευαίσθητα αντικείμενα, αφού υπάρχει κίνδυνος πρόκλησης ζημιών από τα εκτοξευόμενα αυτοκίνητα.
- Πριν από τον καθαρισμό αποσυνδέστε το βύσμα του ρεύματος! Χρησιμοποιήστε για τον καθαρισμό ένα υγρό πανί, αλλά μην χρησιμοποιείτε καθόλου χημικά ή διαλυτικά μέσα. Όταν δεν χρησιμοποιείτε τον αυτοκινητόδρομο, αποθηκεύστε τον προφυλαγμένο από υγρασία και σκόνη, κατά προτίμηση στην αυθεντική συσκευασία.
- Μην τοποθετείτε τον αυτοκινητόδρομο σε σημεία που βρίσκονται στο ύψος των ματιών και του προσώπου, αφού υπάρχει κίνδυνος τραυματισμού από εκτοξευόμενα αυτοκίνητα.

- Η μη ενδεδειγμένη χρήση του μετασηματιστή μπορεί να προκαλέσει ηλεκτροπληξία.
- Το παιχνίδι επιτρέπεται να συνδέεται μόνο σε συσκευές της Κατηγορίας προστασίας II.
- Το παιχνίδι και ο φορτιστής επιτρέπεται να χρησιμοποιούνται μόνο με ειδικό για παιχνίδια μετασηματιστή.
- Να μην χρησιμοποιείται με ρυθμιζόμενους μετασηματιστές!
- Εάν προκληθεί βλάβη στο καλώδιο σύνδεσης της παρούσας συσκευής, η συσκευή θα πρέπει να αποσταλεί στο τμήμα εξυπηρέτησης πελατών της εταιρείας Stadlbauer ή να αντικατασταθεί από άλλο εξειδικευμένο άτομο, για να αποφευχθούν τυχόν κίνδυνοι.

Υπόδειξη:

Το αυτοκίνητο επιτρέπεται να τίθεται ξανά σε λειτουργία, μόνο αφού πρώτα έχει συναρμολογηθεί εντελώς. Η συναρμολόγηση επιτρέπεται να εκτελείται μόνο από κάποιο ενήλικο άτομο. Παρακαλούμε να φυλάξετε τις οδηγίες χειρισμού, αφού περιέχουν σημαντικές οδηγίες. Παρακαλώ προσέξτε σχετικά και το χειρίδιο χειρισμού της βασικής συσκευασίας του συστήματος Carrera DIGITAL 124/132!

Περιγραφή

Η μονάδα ελέγχου Control Unit αποτελεί την κεντρική μονάδα, η οποία ελέγχει τα συνολικά γεγονότα των αγώνων. Πολυάριθμες ρυθμίσεις και προγραμματισμός της ταχύτητας, της συμπεριφοράς πέδησης, της πλήρωσης του ρεζερβουάρ των αυτοκινήτων καθώς και της λειτουργίας Pace Car και Pit Stop μπορούν να πραγματοποιηθούν μέσω των διαφόρων πλήκτρων χειρισμού. Επιπλέον η μονάδα χειρισμού Control Unit αποτελεί τη μονάδα σύνδεσης για το τροφοδοτικό, το χειριστήριο, το κούτι προέκτασης χειριστήριων, το ασύρματο κούτι (Wireless Tower), τη μονάδα υπολογιστή και τον μετρητή γύρων 20030342.

Λειτουργίες

- Προγραμματισμός των αυτοκινήτων
- Ρύθμιση της μέγιστης ταχύτητας των αυτοκινήτων
- Ρύθμιση της συμπεριφοράς πέδησης των αυτοκινήτων
- Ενεργοποιημένη/Απενεργοποιημένη λειτουργία πλήρωσης καυσίμου
- Ρύθμιση του περιεχομένου του ρεζερβουάρ του αυτοκινήτου κατά την έναρξη του αγώνα (μόνο σε συνδυασμό με τη λειτουργία Pit Stop 20030356 και την οθόνη Driver Display 20030353)
- Έλεγχος της οδικής συμπεριφοράς με ενεργοποιημένη τη λειτουργία πλήρωσης καυσίμου σε κατάσταση πραγματικής λειτουργίας
- Ξεχωριστή λειτουργία πλήρωσης καυσίμου σε συνδυασμό με το σύστημα Pit Lane 20030356 και οθόνη οδηγού Driver Display 20030353
- Ενεργοποιημένη/Απενεργοποιημένη λειτουργία μετρητή γύρων στη Λωρίδα Pit Lane 20030356
- Λειτουργία Pace Car
- Μέτρηση γύρων σε συνδυασμό με το Position Tower 20030357
- Ενεργοποιημένη/Απενεργοποιημένη λειτουργία ενδείξεων για λειτουργίες Pace και Autonomous Car στο Position Tower (Κούτι θέσης)
- Ενεργοποιημένος/Απενεργοποιημένος ηχος της μονάδας ελέγχου Control Unit
- Έλεγχος των φώτων εκκίνησης 20030354
- Λειτουργία μηδενισμού
- Κατάσταση εξοικονόμησης ρεύματος
- Φραγή πλήκτρων για ρυθμίσεις

Περιεχόμενα συσκευασίας

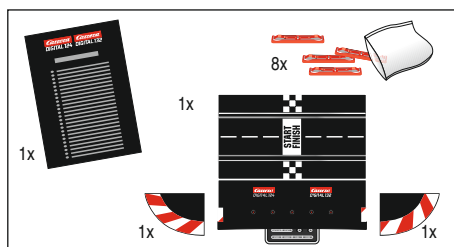

- 1 Carrera DIGITAL 124/132 Control Unit
- 1 τερματικό τμήμα δεξιά
- 1 τερματικό τμήμα αριστερά
- 8 Ασφαλίσεις τμημάτων πίστας

Οδηγίες χρήσης
Παρακαλούμε ελέγξτε το περιεχόμενο της συσκευασίας για πληρότητα και ενδεχόμενες ζημιές από τη μεταφορά. Στη συσκευασία περιλαμβάνονται σημαντικές πληροφορίες και θα πρέπει να φυλάσσεται και αυτή.

Σημαντική υπόδειξη

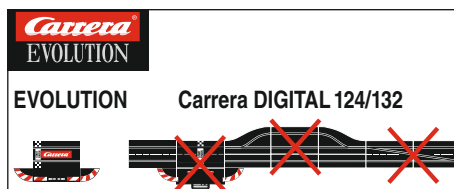

Παρακαλούμε να λάβετε υπόψη, ότι το σύστημα Evolution (αναλογικό σύστημα) και το σύστημα Carrera DIGITAL 124/132 (ψηφιακό σύστημα) είναι δύο ξεχωριστά και εντελώς ανεξάρτητα συστήματα. Συστήνουμε την προσοχή σας, ώστε να αποσυνδέετε τα δύο συστήματα κατά τη συναρμολόγηση του διαδρόμου, δηλ. δεν επιτρέπεται να υπάρχει καμία ράγα σύνδεσης του συστήματος Evolution μαζί με ράγα σύνδεσης και Black Box του συστήματος Carrera DIGITAL 124/132 στην ίδια διαδρομή. Αυτό δεν επιτρέπεται ακόμη και εάν συνδεθεί μόνο μία από τις δύο ράγες σύνδεσης (ράγα σύνδεσης Evolution ή ράγα σύνδεσης Carrera DIGITAL 124/132 μαζί με Black Box) στην τροφοδοσία ρεύματος.

Επιπλέον, δεν επιτρέπεται να τοποθετηθούν και όλα τα υπόλοιπα εξαρτήματα του συστήματος Carrera DIGITAL 124/132 (τροχιές, ηλεκτρονικός μετρητής γύρων, Pit Stop) σε μία πίστα Evolution, δηλ. να λειτουργήσουν με αναλογικό σύστημα. Σε περίπτωση που δεν τηρηθούν οι παραπάνω υποδείξεις δεν μπορεί να αποκλεισθεί η καταστροφή των εξαρτημάτων του συστήματος Carrera DIGITAL 124/132. Σε αυτήν την περίπτωση δεν μπορούν να εγερθούν απαιτήσεις εγγύησης.

Οδηγίες συναρμολόγησης

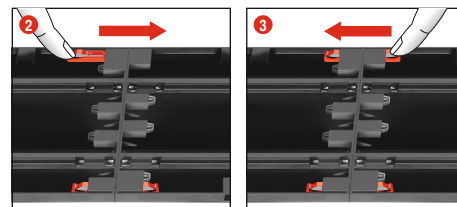
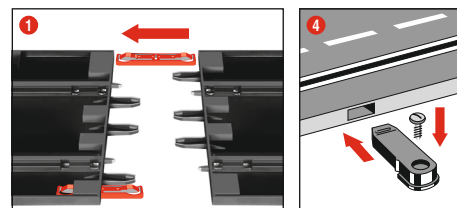

- 1 + 2 + 3 Πριν από τη συναρμολόγηση τοποθετήστε τα κλιπ σύνδεσης επάνω στην τροχιά όπως φαίνεται στην Εικ. 1). Συνδέστε τις τροχιές επάνω σε μία επίπεδη επιφάνεια. Μετακινήστε τα κλιπ σύνδεσης προς την κατεύθυνση του βέλους σύμφωνα με την Εικ. 2) μέχρι να ασφαλιστούν με χαρακτηριστικό ήχο. Τα κλιπ σύνδεσης μπορούν να τοποθετηθούν και εκ των υστέρων. Η απαξίωση των κλιπ σύνδεσης μπορεί να γίνει και προς τις δύο κατευθύνσεις πιέζοντας απλά τη μύτη ασφάλισης προς τα κάτω (βλέπε Εικ. 3).
- 4 **Στερέωση:** Για τη στερέωση των τμημάτων της πίστας επάνω σε μία πλάκα χρησιμοποιούνται τα εξαρτήματα στερέωσης τμημάτων πίστας (Κωδ. προϊόντος 20085209) (δεν περιλαμβάνονται στη συσκευασία).

Υπόδειξη:

Η μοκέτα δεν αποτελεί κατάλληλη επιφάνεια τοποθέτησης της πίστας εξαιτίας του στατικού ηλεκτρισμού που δημιουργεί, του σχηματισμού χυιδιών και της εύκολης ανάφλεξης της.

Ηλεκτρική σύνδεση

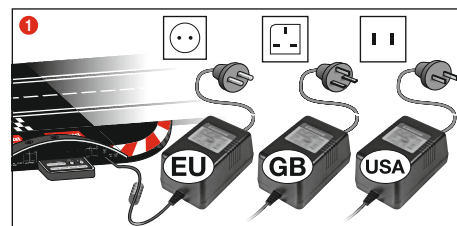

- 1 Συνδέστε το βύσμα του μετασηματιστή στη μονάδα ελέγχου Control Unit.

Υπόδειξη: Για την αποφυγή βραχυκυκλωμάτων και ηλεκτροπληξίας το σύστημα δεν επιτρέπεται να συνδεθεί με ξένες ηλεκτρικές συσκευές, βύσματα, καλώδια ή άλλα ξένα προς το σύστημα αντικείμενα. Η πίστα αγώνων Carrera DIGITAL 124/132 λειτουργεί απρόσκοπτα μόνο με τον αυθεντικό μετασηματιστή Carrera DIGITAL 124/132. Η διασφαλή PC (μονάδα PC) μπορεί να χρησιμοποιηθεί μόνο σε συνδυασμό με την αυθεντική μονάδα PC Carrera.

Συνδέσεις

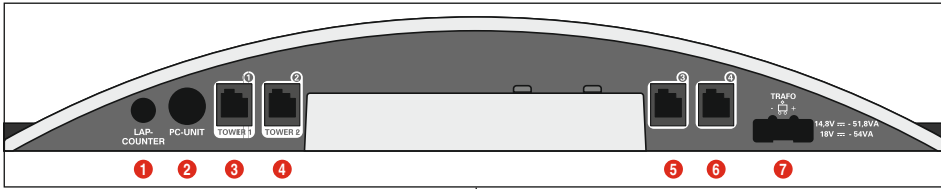

Συνδέσεις (από αριστερά προς τα δεξιά):

- 1 Σύνδεση για μετρητή γύρων 20030342
- 2 Σύνδεση μονάδας υπολογιστή ή Lap Counter 20030355 ή App Connect 20030369
- 3 Υποδοχή σύνδεσης 1 για χειριστήριο, κουτί επέκτασης χειριστηρίων ή ασύρματο δέκτη WIRELESS+
- 4 Υποδοχή σύνδεσης 2 για ασύρματο κουτί WIRELESS-Tower 20010108
- 5 Υποδοχή σύνδεσης 3 για χειριστήριο
- 6 Υποδοχή σύνδεσης 4 για χειριστήριο
- 7 Σύνδεση για DIGITAL 124 / DIGITAL 132 Τροφοδοτικό

Γενικές οδηγίες σχετικά με τις υποδοχές σύνδεσης 1-4:

Σε περίπτωση που χρησιμοποιείται ασύρματος δέκτης WIRELESS+, αυτός θα πρέπει να συνδέεται με την υποδοχή σύνδεσης 1. Προαιρετικά μπορεί να συνδεθεί ένα ασύρματο κουτί WIRELESS-Tower 20010108 με την υποδοχή σύνδεσης 2. Σε περίπτωση που χρησιμοποιείται μόνο ο ασύρματος δέκτης WIRELESS+, δεν πρέπει να χρησιμοποιείται η υποδοχή σύνδεσης 2.

Στις υποδοχές σύνδεσης 3 και 4 μπορούν στη συνέχεια να συνδεθούν επιπλέον χειριστήρια με καλώδιο. Παρακαλώ λάβετε υπόψη σας ότι αυτές οι υποδοχές χρησιμοποιούν τις διευθύνσεις 5 και 6.

Κατά τη χρήση του κουτιού επέκτασης χειριστηρίου 20030348 πρέπει αυτό να συνδέεται με την υποδοχή σύνδεσης 1. Η αντιστοίχιση των διευθύνσεων των αυτοκινήτων γίνεται με τον τρόπο που δίνεται παρακάτω:

- Κουτί επέκτασης χειριστηρίου = Διευθύνσεις 1, 3 και 4
- Υποδοχή σύνδεσης 2 = Διεύθυνση 2
- Υποδοχή σύνδεσης 3 = Διεύθυνση 5
- Υποδοχή σύνδεσης 4 = Διεύθυνση 6

Υπόδειξη:

Ο συνδυασμός του ασύρματος WIRELESS με το κουτί επέκτασης χειριστηρίων δεν είναι εφικτό!

Στοιχεία χειρισμού

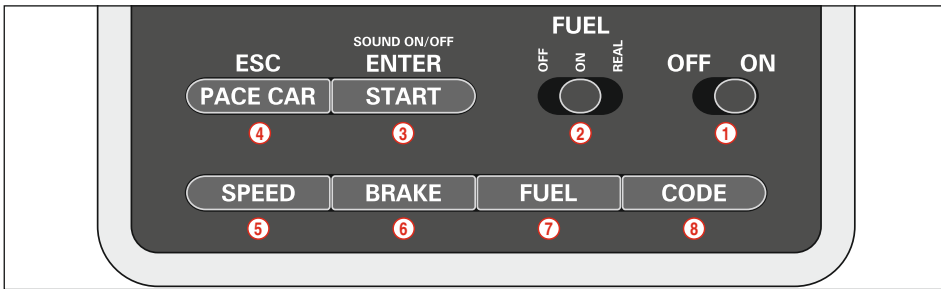

- 1 Διακόπτης ενεργοποίησης/απενεργοποίησης
- 2 Διακόπτης για λειτουργία ρεζερβουάρ
- 3 Πλήκτρο εκκίνησης για την έναρξη αγώνα / Πλήκτρο επιβεβαίωσης για τον προγραμματισμό
- 4 Πλήκτρο για το αυτοκίνητο αλυτάρχη Pace Car / Διακοπή προγραμματισμού
- 5 Πλήκτρο για τη ρύθμιση της βασικής ταχύτητας
- 6 Πλήκτρο για τη ρύθμιση της συμπεριφοράς πέδησης

- 7 Πλήκτρο για τη ρύθμιση της πλήρωσης του ρεζερβουάρ
- 8 Πλήκτρο προγραμματισμού για τα αυτοκίνητα

Γενικές οδηγίες χειρισμού

Ορισμένα πλήκτρα διαθέτουν πολλαπλές λειτουργίες. Η ρύθμιση ορισμένων λειτουργιών πραγματοποιείται με συνδυασμούς πλήκτρων. Όλες οι διαδικασίες προγραμματισμού μπορούν να διακοπούν με το πλήκτρο 4 „ESC/PACE CAR“. Περισσότερες πληροφορίες θα βρείτε παρακάτω.

Κωδικοποίηση/Προγραμματισμός των αυτοκινήτων στα σχετικά χειριστήρια



Τοποθετήστε το αυτοκίνητο που θέλετε να κωδικοποιήσετε στον αυτοκινητόδρομο και ενεργοποιήστε τη μονάδα ελέγχου Control Unit.

Πιέστε μία φορά το πλήκτρο „Code“ (8), Εικ. 1, η πρώτη φωτοδίοδος LED αρχίζει να ανάβει, Εικ. 2. Πιέστε στη συνέχεια μία φορά το πλήκτρο τροχιάς στο αντίστοιχο χειριστήριο, Εικ. 3. Σε αυτοκίνητα με φάτα αρχίζουν να αναβοσβήνουν τα φάτα και στη μονάδα ελέγχου Control Unit ανάβουν με τη σειρά οι φωτοδίοδοι LED 2-4. Μετά την ολοκλήρωση της κωδικοποίησης ανάβει μόνιμα η μεσαία φωτοδίοδος LED (Εικ. 4) και το αυτοκίνητο έχει αντιστοιχιστεί στο χειριστήριο.

Υπόδειξη: Σε αυτό το είδος κωδικοποίησης επιτρέπεται να βρίσκεται πάντοτε **μόνο το προς κωδικοποίηση αυτοκίνητο** στον αυτοκινητόδρομο.

Κωδικοποίηση/Προγραμματισμός Αυτόνομο αυτοκίνητο (Autonomous Car)

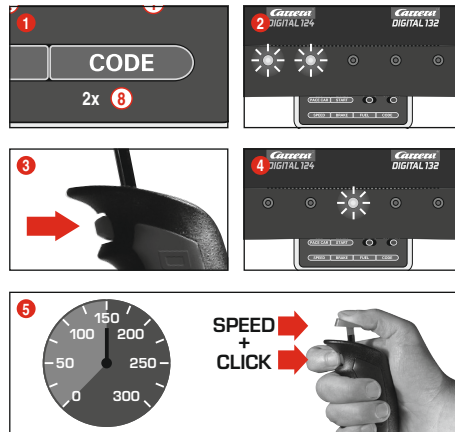

Τοποθετήστε το προς κωδικοποίηση αυτοκίνητο με ενεργοποιημένη μονάδα ελέγχου Control Unit στον αυτοκινητόδρομο και πιέστε 2 φορές το πλήκτρο „Code“ (8), Εικ. 1. Οι πρώτες δύο φωτοδίοδοι LED στη μονάδα ελέγχου Control Unit ανάβουν, Εικ. 2. Πιέστε στη συνέχεια το πλήκτρο τροχιάς του χειριστηρίου, Εικ. 3.; ανάβουν στη συνέχεια με τη σειρά οι φωτοδίοδοι LED 3-5. Περιμένετε μέχρι να ανάψει ξανά η κεντρική φωτοδίοδος LED, Εικ. 4. Πιέστε τον μοχλό του χειριστηρίου και οδηγήστε το αυτοκίνητο στην επιθυμητή ταχύτητα. Όταν επιτευχθεί η ταχύτητα πιέστε ξανά το πλήκτρο τροχιάς, Εικ. 5.

Η κωδικοποίηση του αυτόνομου αυτοκινήτου έχει ολοκληρωθεί.
Υπόδειξη: Υπόδειξη: Σε αυτό το είδος κωδικοποίησης επιτρέπεται να βρίσκεται πάντοτε **μόνο το προς κωδικοποίηση αυτοκίνητο** στον αυτοκινητόδρομο. Ο προγραμματισμός του αυτόνομου αυτοκινήτου διατηρείται μέχρι να γίνει νέα κωδικοποίηση του αυτοκινήτου. Το αυτόνομο αυτοκίνητο εμφανίζεται σε συνδυασμό με το Position Tower πάντοτε με τη διεύθυνση 7.

Κωδικοποίηση/ Προγραμματισμός Pace Car

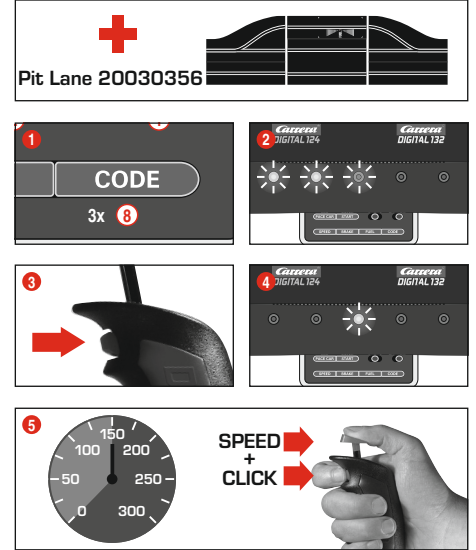

(μόνο σε συνδυασμό με Pit Stop Lane #20030356)

Τοποθετήστε το προς κωδικοποίηση αυτοκίνητο με ενεργοποιημένη μονάδα ελέγχου Control Unit στον αυτοκινητόδρομο και πιέστε 3 φορές το πλήκτρο „Code“ (8), Εικ. 1. Οι πρώτες τρεις φωτοδίοδοι LED στη μονάδα ελέγχου Control Unit ανάβουν, Εικ. 2. Πιέστε στη συνέχεια το πλήκτρο τροχιάς του χειριστηρίου, Εικ. 3.; ανάβουν στη συνέχεια με τη σειρά οι φωτοδίοδοι LED 2-5. Περιμένετε μέχρι να ανάψει ξανά η κεντρική φωτοδίοδος LED, Εικ. 4. Πιέστε τον μοχλό του χειριστηρίου και οδηγήστε το αυτοκίνητο στην επιθυμητή ταχύτητα. Όταν επιτευχθεί η ταχύτητα πιέστε εκ νέου το πλήκτρο τροχιάς, Εικ. 5. Η κωδικοποίηση του Pace Car έχει ολοκληρωθεί και το αυτοκίνητο μεταβαίνει στη τροχιά Pit Stop Lane.

Υπόδειξη: Σε αυτό το είδος κωδικοποίησης επιτρέπεται να βρίσκεται πάντοτε **μόνο το προς κωδικοποίηση αυτοκίνητο** στον αυτοκινητόδρομο. Ο προγραμματισμός του αυτοκινήτου αλυτάρχη Pace Car διατηρείται μέχρι να γίνει νέα κωδικοποίηση του αυτοκινήτου. Το Pace Car εμφανίζεται σε συνδυασμό με το Position Tower πάντοτε με τη διεύθυνση 8.

Διευρυμένη λειτουργία Pace Car

Μετά την ολοκλήρωση της κωδικοποίησης του αυτοκινήτου Pace Car αυτό κινείται εντός των πρώτων γύρων αυτομάτως στην τροχιά Pit Lane. Για να ξεκινήσετε το αυτοκίνητο Pace Car πιέστε μία φορά το πλήκτρο „Pace Car“ (4). Οι φωτοδίοδοι LED 2 και 3 στη μονάδα ελέγχου Control Unit ανάβουν και το αυτοκίνητο Pace Car βγαίνει από την τροχιά Pit Lane (Pit stop). Το αυτοκίνητο Pace Car κινείται τόση ώρα μέχρι να πιεστεί εκ νέου το πλήκτρο „Pace Car“. Κατά τη διαδικασία αυτή σβήνει η φωτοδίοδος LED 2 και το αυτοκίνητο κινείται εντός του τρέχοντος γύρου αυτομάτως στην τροχιά Pit Lane.

Ένδειξη της θέσης για αυτόνομο αυτοκίνητο και αυτοκίνητο Pace Car

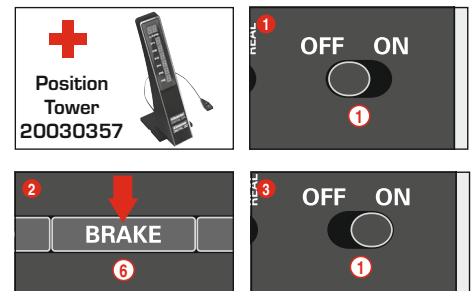

(μόνο σε συνδυασμό με το Position Tower #20030357)

Η θέση του αυτόνομου αυτοκινήτου (Διεύθυνση 7) και του αυτοκινήτου Pace Car (Διεύθυνση 8) μπορούν να εμφανιστούν στο Position Tower. Αυτή η λειτουργία μπορεί να ενεργοποιηθεί στη μονάδα ελέγχου Control Unit. Με απενεργοποιημένη τη μονάδα ελέγχου Control Unit διατηρείται πεσμένο το πλήκτρο „BRAKE“ (6), Εικ. 2, ενεργοποιήστε τον αυτοκινητόδρομο και απελευθερώστε

το πλήκτρο „BRAKE“. Με νέα πίεση του πλήκτρου μπορεί να γίνει μεταγωγή της λειτουργίας:

- 1 φωτοδιόδος LED ανάβει = Δεν υπάρχει ένδειξη
 - 2 φωτοδιόδους LED ανάβουν = Ένδειξη στο Position Tower
- Ενεργοποιήστε την επιθυμητή λειτουργία και επιβεβαιώστε την επιλογή με το πλήκτρο „START/ENTER“.

Ρύθμιση της βασικής ταχύτητας των αυτοκινήτων

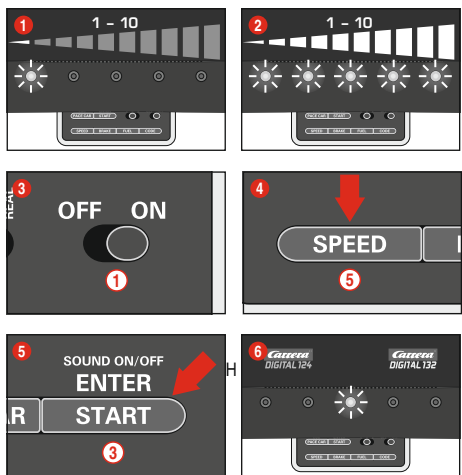

ρύθμιση της βασικής ταχύτητας μπορεί να γίνει ξεχωριστά για ένα και/ή περισσότερα αυτοκίνητα. Τα προς ρύθμιση αυτοκίνητα πρέπει στην περίπτωση αυτή να βρίσκονται στον αυτοκινητόδρομο. Η ρύθμιση μπορεί να γίνει σε 10 βαθμίδες, ενώ οι 5 φωτοδιόδους LED σημαίνουν τις διάφορες βαθμίδες με μόνιμο φωτισμό ή καθώς αναβοσβήνουν.

- 1 1 λυχνία LED ανάβει = χαμηλή ταχύτητα κίνησης
- 2 5 φωτοδιόδους LED ανάβουν = υψηλή ταχύτητα κίνησης

Τοποθετήστε τα προς ρύθμιση αυτοκίνητα, με ενεργοποιημένη μονάδα ελέγχου Control Unit επάνω στον αυτοκινητόδρομο και πιέστε μία φορά το πλήκτρο „SPEED“ (5). Στη συνέχεια ανάβει ένας συγκεκριμένος αριθμός φωτοδίων LED. Οι φωτοδιόδους αυτές δείχνουν την τελευταία χρησιμοποιημένη βαθμίδα ταχύτητας κίνησης. Πιέστε το πλήκτρο „SPEED“ (5) τόσες φορές, μέχρι να επιλέξετε την επιθυμητή βασική ταχύτητα. Επιβεβαιώστε την επιλογή με το πλήκτρο „ENTER/START“ (3). Ένα σύντομο κυλιόμενο φως και το φως της κεντρικής φωτοδιόδου LED επιβεβαιώνουν την ολοκλήρωση της ρύθμισης, Εικ. 6.

Ρύθμιση της συμπεριφοράς πέδησης των αυτοκινήτων

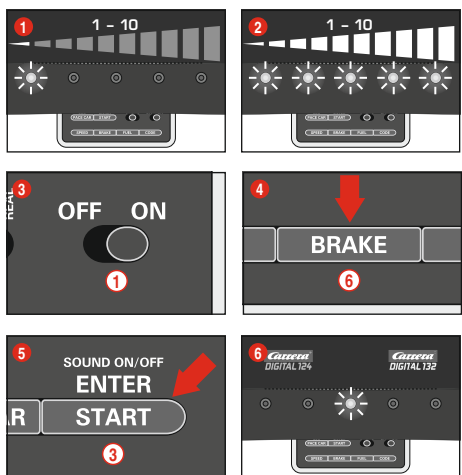

(μόνο για αυτοκίνητα με χειριστήριο)

Η ρύθμιση της συμπεριφοράς πέδησης μπορεί να γίνει ξεχωριστά για ένα και/ή περισσότερα αυτοκίνητα. Τα προς ρύθμιση αυτοκίνητα πρέπει στην περίπτωση αυτή να βρίσκονται στον αυτοκινητόδρομο. Η ρύθμιση μπορεί να γίνει σε 10 βαθμίδες, ενώ οι 5 φωτοδιόδους LED σημαίνουν τις διάφορες βαθμίδες με μόνιμο φωτισμό ή καθώς αναβοσβήνουν.

- 1 1 λυχνία LED ανάβει = χαμηλή απόδοση φρένων
- 2 5 λυχνίες LED ανάβουν = υψηλή απόδοση φρένων

Τοποθετήστε τα προς ρύθμιση αυτοκίνητα, με ενεργοποιημένη μονάδα ελέγχου Control Unit επάνω στον αυτοκινητόδρομο και πιέστε μία φορά το πλήκτρο „BRAKE“ (6). Στη συνέχεια ανάβει ένας συγκεκριμένος αριθμός φωτοδίων LED. Οι φωτοδιόδους

αυτές δείχνουν την τελευταία χρησιμοποιημένη βαθμίδα πέδησης. Πιέστε το πλήκτρο „BRAKE“ (6) τόσες φορές, μέχρι να επιλέξετε την επιθυμητή συμπεριφορά πέδησης. Επιβεβαιώστε την επιλογή με το πλήκτρο „ENTER/START“ (3). Ένα σύντομο κυλιόμενο φως και το φως της κεντρικής φωτοδιόδου LED επιβεβαιώνουν την ολοκλήρωση της ρύθμισης, Εικ. 6.

Ρύθμιση του περιεχομένου ρεζερβουάρ

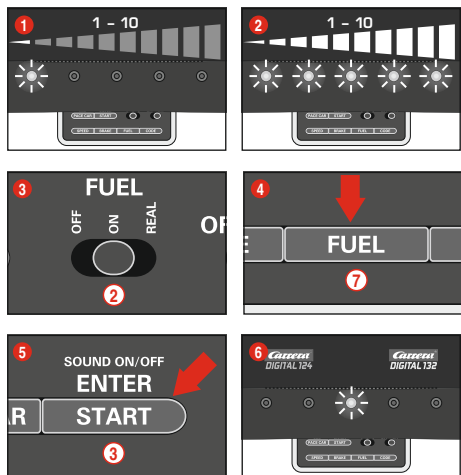

(μόνο για αυτοκίνητα με χειριστήριο)

Η ρύθμιση του περιεχομένου του ρεζερβουάρ σε συνδυασμό με την τροχιά Pit Lane (20030356) πραγματοποιείται για όλα τα αυτοκίνητα ταχυτόχρονα. Η ρύθμιση μπορεί να γίνει σε 10 βαθμίδες, ενώ οι 5 φωτοδιόδους LED σημαίνουν τις διάφορες βαθμίδες με μόνιμο φωτισμό ή καθώς αναβοσβήνουν.

- 1 1 λυχνία LED ανάβει = χαμηλή στάθμη δεξαμενής καυσίμου
- 2 5 λυχνίες LED ανάβουν = γεμάτο ρεζερβουάρ

Τοποθετήστε τα προς ρύθμιση αυτοκίνητα με ενεργοποιημένη μονάδα ελέγχου Control Unit στον αυτοκινητόδρομο και ενεργοποιήστε τη λειτουργία ρεζερβουάρ μέσω του κυλιόμενου διακόπτη (2). Εικ. 3. Πιέστε μία φορά το πλήκτρο „FUEL“ (7). Στη συνέχεια ανάβει ένας συγκεκριμένος αριθμός φωτοδίων LED. Οι φωτοδιόδους αυτές δείχνουν την τελευταία χρησιμοποιημένη στάθμη πλήρωσης ρεζερβουάρ. Πιέστε το πλήκτρο „FUEL“ (7) τόσες φορές, μέχρι να επιλέξετε την επιθυμητή στάθμη ρεζερβουάρ. Επιβεβαιώστε την επιλογή με το πλήκτρο „ENTER/START“ (3). Ένα σύντομο κυλιόμενο φως και το φως της κεντρικής φωτοδιόδου LED επιβεβαιώνουν την ολοκλήρωση της ρύθμισης, Εικ. 6.

Διευρυμένη λειτουργία ρεζερβουάρ

Μέσω του κυλιόμενου διακόπτη (2) μπορείτε να επιλέξετε 3 καταστάσεις, Εικ. 3:

- OFF = Τα αυτοκίνητα δεν καταναλώνουν „Βενζίνη“
- ON = Τα αυτοκίνητα καταναλώνουν „Βενζίνη“
- REAL = μέγιστη ταχύτητα εξαρτώμενη από τη στάθμη του ρεζερβουάρ / Τα αυτοκίνητα καταναλώνουν „Βενζίνη“ (μόνο σε συνδυασμό με την τροχιά Pit Lane 20030356 ή Pit Stop Lane 20030346 και τον αντάπτορα Pit Stop Adapter Unit 20030361)

Στην „Κατάσταση REAL“ το αυτοκίνητο είναι με πλήρες ρεζερβουάρ „βαρύτερο“, κινείται πιο αργά και παρουσιάζει χαμηλότερη ενέργεια πέδησης. Το αυτοκίνητο με άδειο ρεζερβουάρ είναι „ελαφρύτερο“, κινείται ταχύτερα και διαθέτει υψηλότερη ενέργεια πέδησης. Μια ένδειξη της τρέχουσας στάθμης του ρεζερβουάρ και της „κατανάλωσης βενζίνης“ μπορεί να γίνει μόνο σε συνδυασμό με την οθόνη οδηγού Driver Display 20030353 και το Pit Stop 20030356.

Πλήρωση καυσίμου στα αυτοκίνητα με Pit Lane 20030356 και οθόνη οδηγού Driver Display 20030353

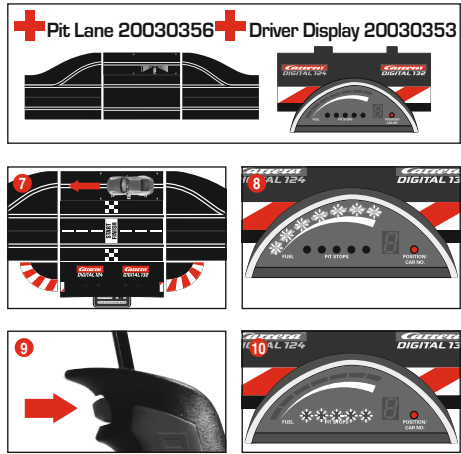

Το τρέχον περιεχόμενο του αυτοκινήτου μπορεί να διαβαστεί μέσω των μπαρών ένδειξης με 5 πράσινες και 2 κόκκινες φωτοδιόδους LED της οθόνης οδηγού. Για την πλήρωση του ρεζερβουάρ, κινήστε το αυτοκίνητο στην τροχιά Pit Lane επάνω από τον αισθητήρα ρεζερβουάρ Εικ. 7. Η ένδειξη με μπάρες αρχίζει να αναβοσβήνει, Εικ. 8, και το αυτοκίνητο μπορεί να συμπληρώσει καύσιμο διατηρώντας πιεσμένο το πλήκτρο τροχιάς Εικ. 9. Ο αριθμός των διαδικασιών φουλαρίσματος ενδεικνύεται με τις κίτρινες φωτοδιόδους LED οι οποίες αναβοσβήνουν ή ανάβουν, Εικ. 10 (δείτε επίσης οθόνη οδηγού Driver Display).

Υπόδειξη: Αυτοκίνητα με άδειο ρεζερβουάρ δεν λαμβάνονται υπόψη κατά τη μέτρηση γύρων με το Position Tower 20030357.

Ρύθμιση της πληρότητας του ρεζερβουάρ κατά την έναρξη του αγώνα

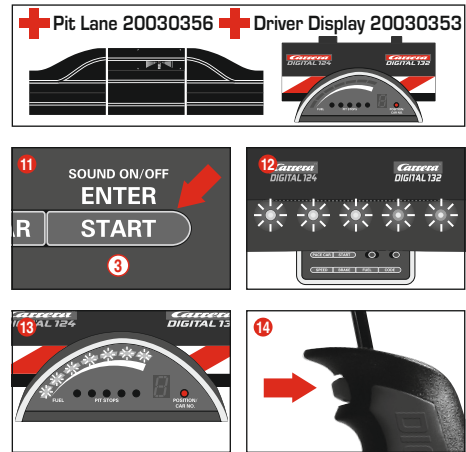

(μόνο σε συνδυασμό με το σύστημα Pit Lane 20030356 και οθόνη οδηγού Driver Display 20030353)

Ανεξάρτητα από τη βασική ρύθμιση του περιεχομένου του ρεζερβουάρ, μπορεί να γίνει επιμέρους ρύθμιση του ρεζερβουάρ για ένα και/ή περισσότερα οχήματα, κατά την έναρξη του αγώνα, για τους γύρους μέχρι την πρώτη στάση για πλήρωση του ρεζερβουάρ. Πιέστε μία φορά το πλήκτρο „START/ENTER“ (3), οι 5 φωτοδιόδους LED στη μονάδα ελέγχου Control Unit ανάβουν συνεχόμενα, Εικ. 12, και οι μπάρες ένδειξης της οθόνης/των οθονών οδηγού αναβοσβήνουν Εικ. 13. Κάνοντας κλικ στο πλήκτρο τροχιάς στο σχετικό χειριστήριο μπορεί να πραγματοποιηθεί αλλαγή της στάθμης του

Φραγή πλήκτρων για ρυθμίσεις

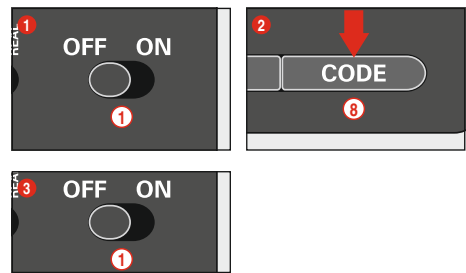

Για να κλειδώσετε τα πλήκτρα για τις ρυθμίσεις Speed, Brake και Fuel, ακολουθήστε την εξής διαδικασία:

Κρατήστε πατημένο το πλήκτρο Code (8) έχοντας απενεργοποιήσει τη μονάδα Control Unit, κατόπιν ενεργοποιήστε τη μονάδα Control Unit και αφήστε πάλι το πλήκτρο Code. Εκτελέστε ξανά τη διαδικασία για να ανακαλώσετε το κλείδωμα.

Διευρυμένη λειτουργία Pit Lane

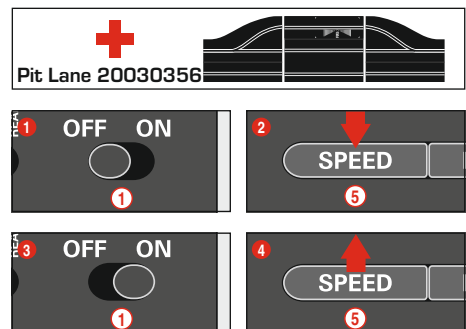

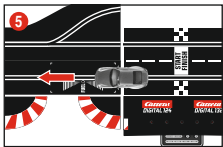

(μόνο σε συνδυασμό με Pit Lane 20030356)
Υπάρχει η δυνατότητα ενεργοποίησης/απενεργοποίησης της λειτουργίας μέτρησης γύρων στη μονάδα Pit Lane 20030356 ή Pit Stop Lane 20030346 με αντάπτορα Pit Stop Adapter Unit 20030361. Διατηρήστε για τον σκοπό αυτό τον πλήκτρο „SPEED“ (5) πιεσμένο με απενεργοποιημένη τη μονάδα ελέγχου Control Unit, ενεργοποιήστε τη μονάδα ελέγχου Control Unit και απελευθερώστε το πλήκτρο „SPEED“ (5). Με νέα πίεση του πλήκτρου ανάβουν, ανάλογα με τη ρύθμιση 1 ή 2 φωτοδιόδοι LED.

- LED 1 = Λειτουργία μετρητή γύρων OFF
- LED 1 + 2 = Λειτουργία μετρητή γύρων ON

Επιλέξτε την επιθυμητή ρύθμιση και ωθήστε ή κινήστε ένα αυτοκίνητο επάνω από τον αισθητήρα της τροχιάς Pit Lane Εικ. (5). Οι ρυθμίσεις ενεργοποιούνται καθώς περνά το αυτοκίνητο επάνω από τον αισθητήρα. Για να βγειτε ξανά από τις ρυθμίσεις πιέστε το πλήκτρο „START/ENTER“ (3).

Ήχος ON/OFF



Ο ήχος επιβεβαίωσης κατά την κίνηση επάνω από τους αισθητήρες και του χειρισμού των πλήκτρων μπορεί να απενεργοποιηθεί. Διατηρήστε για τον σκοπό αυτό πιεσμένο το πλήκτρο „START/ENTER“ (3) με απενεργοποιημένη μονάδα ελέγχου Control Unit, ενεργοποιήστε τον αυτοκινητόδρομο και απελευθερώστε στη συνέχεια το πλήκτρο „START/ENTER“ (3). Ο ήχος επιβεβαίωσης κατά την ενεργοποίηση της μονάδας ελέγχου Control Unit, δεν μπορεί να απενεργοποιηθεί.

Λειτουργία μηδενισμού

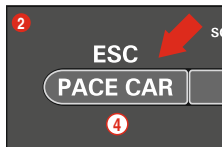

Για την επαναφορά των εργασιακών ρυθμίσεων η μονάδα ελέγχου Control Unit διαθέτει λειτουργία μηδενισμού. Διατηρήστε για τον σκοπό αυτό το πλήκτρο „ESC/PACE CAR“ (4) πιεσμένο, με απενεργοποιημένη τη μονάδα ελέγχου Control Unit, ενεργοποιήστε τον αυτοκινητόδρομο και απελευθερώστε στη συνέχεια το πλήκτρο. Όλες οι μέχρι τώρα ρυθμίσεις για την ταχύτητα, τη συμπεριφορά πέδησης, το περιεχόμενο του ρεζερβουάρ, τον ήχο και τη μέτρηση γύρων επαναφέρονται στις εργασιακές ρυθμίσεις. Οι ρυθμίσεις των αυτοκινήτων δεν επηρεάζονται από την επαναφορά αυτή, εφόσον δεν βρίσκονται επάνω στον αυτοκινητόδρομο.

Εργασιακές ρυθμίσεις:

- Ταχύτητα = 10
- Συμπεριφορά πέδησης = 10
- Περιεχόμενο ρεζερβουάρ = 7
- Ήχος = On
- Ένδειξη της θέσης για αυτόνομο αυτοκίνητο και για το αυτοκίνητο αλυτάρχη Pase Car = OFF

Λειτουργία εξοικονόμησης ρεύματος

Η μονάδα ελέγχου μετάγεται μετά από 20 λεπτά χωρίς χρήση στην κατάσταση εξοικονόμησης ρεύματος και και απενεργοποιεί όλες τις ενδείξεις όπως το Position Tower, την οθόνη οδηγού και τα φώτα έναρξης. Για την απενεργοποίηση διακόπτε τη λειτουργία της μονάδας Control Unit για περίπου 2-3 δευτερόλεπτα και κατόπιν ενεργοποιήστε την εκ νέου.
Όλες οι ρυθμίσεις παραμένουν ενεργές.

Κύκλος έναρξης



Οδήγηση χωρίς κύκλο έναρξης:

1. Ενεργοποιήστε τη μονάδα ελέγχου Control Unit (ON-OFF)
2. Η μεσαία φωτοδιόδοι LED ανάβει μετά από περίπου 1 δευτερόλεπτο μόνιμα και ακούγεται ένα σύντομο ηχητικό σήμα, Εικ. (2)
3. Τοποθετήστε το όχημα/τα οχήματα επάνω στην τροχιά σύνδεσης
4. Σε αυτήν την κατάσταση αποδεσμεύεται ο αυτοκινητόδρομος χωρίς σήμα φώτων εκκίνησης, μπορεί να γίνει άμεση έναρξη του αγώνα.

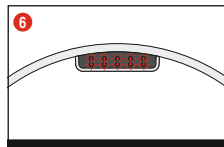
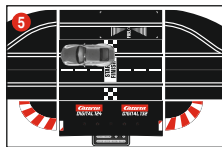

Οδήγηση με κύκλο έναρξης:

Κατά την έναρξη του κύκλου εκκίνησης επαναφέρονται όλες οι ενδείξεις.

1. Ενεργοποιήστε τη μονάδα ελέγχου Control Unit (ON-OFF)
2. Η μεσαία φωτοδιόδοι LED ανάβει μετά από περίπου 1 δευτερόλεπτο συνεχόμενα και ακούγεται ένα σύντομο ηχητικό σήμα, Εικ. (2)
3. Στη συνέχεια πιέστε το πλήκτρο εκκίνησης μέχρι να ανάψουν όλες οι φωτοδιόδοι LED, Εικ. (4)
4. Τοποθετήστε το όχημα/τα οχήματα επάνω στην τροχιά σύνδεσης Εικ. (5)
5. Στη συνέχεια πιέστε εκ νέου το πλήκτρο εκκίνησης – η διαδικασία εκκίνησης αρχίζει, οι φωτοδιόδοι LED ανάβουν και ακούγονται ηχητικά σήματα
6. Μετά την ολοκλήρωση της φάσης φώτων εκκίνησης (οι φωτοδιόδοι LED ανάβουν μεμονωμένες) γίνεται αποδέσμευση και εκκίνηση του αγώνα, Εικ. (6)
7. Λάθος εκκίνηση: Εάν κατά τη διάρκεια της διαδικασίας των φώτων εκκίνησης χρησιμοποιηθεί το χειριστήριο κάποιου οχήματος, αυτό μετράει ως λάθος εκκίνηση. Το όχημα, που προκάλεσε τη λάθος εκκίνηση, ξεκινάει για λίγο και λυχνία LED του οχήματος/χειριστήριου αναβοσβήνει. Ο αγώνας δεν ξεκινάει και πρέπει να γίνει εκ νέου εκκίνηση.

Συντήρηση και φροντί

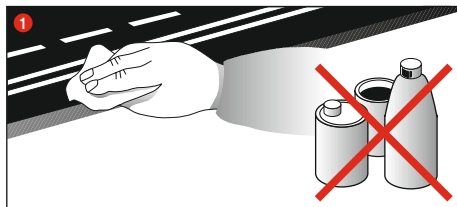

Προκειμένου να έχετε απρόσκοπτη λειτουργία του αυτοκινητόδρομου, θα πρέπει όλα του τα τμήματα να καθαρίζονται τακτικά. Πριν από τον καθαρισμό αποσυνδέστε το βύσμα του ρεύματος.

1 Πίστα αυτοκινητόδρομου: Διατηρείτε καθαρή την επιφάνεια της πίστας του αυτοκινητόδρομου με ένα στεγνό πανί. Μην χρησιμοποιείτε διαλυτικά ή χημικές ουσίες για τον καθαρισμό. Όταν δεν

χρησιμοποιείτε τον αυτοκινητόδρομο φυλάξτε τον κατά προτίμηση σε στεγνό σημείο και προφυλαγμένο από σκόνη, κατά προτίμηση μέσα στην αυθεντική συσκευασία.

Αντιμετώπιση σφαλμάτων Τεχνολογικά συστήματα οδήγησης

Αντιμετώπιση σφαλμάτων:

- Αντιμετώπιση σφαλμάτων:
Σε περίπτωση προβλημάτων παρακαλούμε ελέγξτε τα ακόλουθα:
- Έχουν γίνει σωστά οι συνδέσεις ρεύματος;
 - Ο μετασχηματιστής και τα χειριστήρια είναι σωστά συνδεδεμένα;
 - Οι συνδέσεις των τροχιών έχουν γίνει σωστά;
 - Ο αυτοκινητόδρομος και οι αλλακτικές των τροχιών είναι καθαρά και δεν περιέχουν ξένα σώματα;
 - Οι ολισθητήρες είναι εντάξει και έχουν επαφή με την τροχιά ρεύματος;
 - Τα οχήματα είναι κωδικοποιημένα σωστά στο αντίστοιχο χειριστήριο;
 - Σε περίπτωση βραχυκυκλώματος διακόπτεται αυτόματα η τροφοδοσία ρεύματος της πίστας για περίπου 5 δευτερόλεπτα και το γεγονός υποδεικνύεται με ηχητικά και οπτικά σήματα.
 - Τα οχήματα είναι τοποθετημένα επάνω στην πίστα προς τη διεύθυνση κίνησης; Σε περίπτωση που δεν λειτουργήσει μετάγεται το διακόπτη διεύθυνσης κίνησης στο κάτω μέρος του αυτοκινήτου.

Υπόδειξη: Κατά τη διάρκεια του παιχνιδιού μπορεί να αποκαλυφθούν ή να σπάσουν μικροεξαρτήματα του αυτοκινήτου, όπως προφυλακτήρες ή καθρέφτες, που για χάρη της αυθεντικότητας έχουν κατασκευαστεί με το συγκεκριμένο τρόπο. Για να αποφύγετε το ενδεχόμενο αυτό, μπορείτε να τα αφαιρέσετε ώστε να τα φυλάξετε κατά τη διάρκεια του παιχνιδιού.

Τεχνολογικά συστήματα οδήγησης:

- Στις ευθείες μπορείτε να οδηγήσετε τα αυτοκίνητά σας με μεγάλες ταχύτητες, ενώ πριν από στροφές θα ήταν καλό να χαμηλώνετε την ταχύτητα. Στην έξοδο της στροφής μπορείτε ξανά να επιταχύνετε το αυτοκίνητό σας.
- Μην συγκρατείτε και μην μπλοκάρτε τα αυτοκίνητα όταν λειτουργεί ο κινητήρας τους, αφού μπορεί έτσι να υποστούν υπερθέρμανση και ζημιά στον κινητήρα.

Υπόδειξη: Για χρήση με συστήματα τροχιών που δεν έχουν κατασκευαστεί από την Carrera, πρέπει να αντικατασταθεί η τροχιά οδήγησης από την ειδική τροχιά οδήγησης (#20085309). Οι ελαφρείς ήχοι οδήγησης κατά τη χρήση της υπέργεια διάβασης Carrera (#20020587) ή της απότομης στροφής 1/30° (#20020574) απαιτούνται για την σχετική αυθεντικότητα του παιχνιδιού και δεν επηρεάζουν τη σωστή λειτουργία του.

Όλα τα ανταλλακτικά της Carrera θα βρείτε στο ηλεκτρονικό μας κατάστημα: carrera-toys.com

Τεχνικά χαρακτηριστικά

Τάση εξόδου μετασχηματιστή παιχνιδιού

	18 V	==	54 VA (Carrera DIGITAL 124)
	14,8 V	==	51,8 VA (Carrera DIGITAL 132)

Καταστάσεις λειτουργίας

- 1.) Λειτουργία = ο έλεγχος των οχημάτων γίνεται με τα χειριστήρια
- 2.) Κατάσταση ηρεμίας = όταν δεν γίνεται χειρισμός μέσω των χειριστηρίων δεν γίνεται παιχνίδι
- 3.) Κατάσταση αναμονής (Stand-by) = μετά από περίπου 20 λεπτά στην κατάσταση ηρεμίας η τροχιά σύνδεσης μετάγεται στην κατάσταση αναμονής (Stand-by). Η λυχνία LED δεν ανάβει πλέον.
ΚΑΤΑΝΑΛΩΣΗ ΡΕΥΜΑΤΟΣ < 0,5 Watt / 0,5W
Για την απενεργοποίηση διακόπτε τη λειτουργία της μονάδας Control Unit για περίπου 2-3 δευτερόλεπτα και κατόπιν ενεργοποιήστε την εκ νέου. Η πίστα βρίσκεται πάλι σε λειτουργία ηρεμίας.
- 4.) Απενεργοποιημένη κατάσταση = το τροφοδοτικό είναι αποσυνδεδεμένο από την πρίζα



Το προϊόν αυτό φέρει το σύμβολο για την ξεχωριστή ανακύκλωση ηλεκτρικού εξοπλισμού (WEEE). Αυτό σημαίνει ότι το προϊόν αυτό πρέπει να ανακυκλωθεί σύμφωνα με την Ευρωπαϊκή οδηγία 2012/19/EU, για την ελαχιστοποίηση των περιβαλλοντικών ζημιών που ενδέχεται να προκληθούν. Για περισσότερες πληροφορίες αποσπείστε τις τοπικές αρχές ή στην περιφέρειά σας. Ηλεκτρονικά προϊόντα που δεν οκείνται σε αυτήν την διαδικασία ξεχωριστής ανακύκλωσης, αποτελούν κίνδυνο για το περιβάλλον και την υγεία λόγω της παρουσίας επικίνδυνων συστατικών.

Cuprins

Indicații privind siguranța	68
Descriere	68
Funcții	68
Conținutul ambalajului	68
Indicație importantă	68
Instrucțiuni de asamblare	68
Conexiunea electrică	68
Conexiuni	69
Elemente de comandă	69
Codarea/Programarea vehiculelor pe regulatoarele manuale respective	69
Codarea/Programarea vehiculului Autonomus Car	69
Codarea/Programarea vehiculului Pace Car	69
Afișajul poziției pentru Autonomus și Pace Car	69
Setarea vitezei de bază a vehiculelor	70
Setarea comportamentului la frânare al vehiculelor	70
Setarea cantității de carburant din rezervor	70
Setarea cantității de setări	70
Funcție extinsă Pit Lane	70
Sunet PORNIT/OPRIT	71
Funcția de resetare	71
Funcția economică	71
Secvența de start	71
Întreținerea și curățirea	71
Remediarea erorilor / Tehnica de deplasare	71
Date tehnice	71

Bine ați venit

Bine ați venit la echipa Carrera!

Instrucțiunile de utilizare conțin informații importante referitoare la construcția și deservirea unității de control Carrera DIGITAL 124/132 Control Unit. Vă rugăm să le citiți cu atenție și apoi să le păstrați. În caz de întrebări vă rugăm să vă adresați departamentul nostru de vânzări sau vizitați pagina noastră web: carrera-toys.com

Vă rugăm să verificați conținutul să fie complet și să nu fi suferit eventual deteriorări de la transport. Ambalajul conține informații importante și trebuie de asemenea păstrat. Vă dorim distracție plăcută cu noua unitate de control Carrera DIGITAL 124/132 Control Unit.

Indicații privind siguranța

AVERTISMENT! Nu este indicat pentru copii sub 3 ani. Pericol de sufocare datorită pieselor mici ce pot fi înghițite. Atenție: Pericol de prindere datorită funcționării.

AVERTISMENT! Această jucărie conține magneți sau piese magnetice. Magneții care în corpul uman se atrag reciproc sau atrag alte obiecte metalice, pot provoca răni grave sau chiar mortale. Consultați imediat un medic dacă se înghit sau se inspiră magneți.

AVERTISMENT! Doar copiii peste 8 ani li se va permite utilizarea încărcătorului de baterii. Trebuie să instruiți copilul în mod suficient pentru ca acesta să poată utiliza încărcătorul în condiții de siguranță și să îl avertizați că nu este o jucărie și că nu are voie să se joace cu el.

• Transformatorul nu este o jucărie! Nu scurtcircuitați conexiunile transformatorului! Indicație pentru părinți: Verificați în mod regulat transformatorul și vedeți să nu prezinte defecțiuni ale cablului, ale ștecărului sau ale carcasi. Jucăria se utilizează doar cu transformatorul recomandat! Dacă se constată o defecțiune, nu mai este permisă utilizarea transformatorului! Pista se folosește doar cu un transformator! Dacă pauzele de joacă sunt mai lungi, se recomandă să se scoată transformatorul din priză. A nu se deschide carcasa transformatorului și a regulatorului de viteză!

Indicație pentru părinți:

Transformatoarele și aparatele de rețea nu se vor folosi ca jucării. Folosirea acestor produse se va face doar sub supravegherea permanentă a părinților.

- Pista, mașinile și încărcătorul trebuie verificate în mod regulat și văzut să nu prezinte defecțiuni la cabluri, ștecăre și carcasi! Piese defecte se schimbă.
- Pista pentru mașini nu este indicată pentru utilizarea în aer liber sau în încăperile cu umiditate! Lichidele trebuie ținute la distanță.
- Pentru a evita scurtcircuitările, nu se pun piese metalice pe pistă. Pista nu se amplacează în imediata apropiere a obiectelor sensibile, deoarece mașinile care ar putea ieși de pe pistă ar putea provoca pagube.
- Înainte de curățare sau de revizie trebuie scos ștecărul din priză! Pentru curățire se va folosi o cârpă umedă, fără solvenți sau chimicale. Dacă nu se folosește, pista se păstrează protejată de praf și la loc uscat, cel mai bine în cutia originală.
- Pista pentru mașini nu se folosește la înălțimea ochilor sau a feței deoarece există pericol de rănire datorită mașinilor care sunt aruncate de pe pistă.

- Utilizarea necorespunzătoare a transformatorului poate duce la electrocutare.
- Este permisă conectarea jucăriei doar la aparate din clasa de protecție II.
- Jucăria și încărcătorul au voie să fie folosite doar cu un transformator pentru jucării.
- A nu se utiliza cu transformatoare reglabile!
- În cazul în care cablul de alimentare de la rețea al aparatului este deteriorat, cablul trebuie trimis la serviciul clienți al firmei Stadlbauer sau înlocuit de către o persoană cu calificare asemănătoare, pentru a se evita pericolul.

Indicație:

Mașina se poate utiliza din nou doar după ce a fost complet asamblată. Asamblarea este permisă a se efectua doar de către adulți. Vă rugăm să păstrați aceste instrucțiuni de utilizare deoarece conțin indicații importante.

Vă rugăm să respectați și instrucțiunile de utilizare de la pachetul de bază Carrera DIGITAL 124/132!

Descriere

Control Unit este unitatea centrală care comandă întreaga acțiune a cursei. Prin diferite taste de comandă se pot efectua nenumărate setări și programări pentru viteză, cantitatea de carburant din rezervorul vehiculelor, precum și funcțiile Pace Car și Pit Stop. În plus, Control Unit este unitatea de conectare pentru adaptor, regulatorul manual, caseta de extindere a regulatorului manual, turnul wireless, unitatea PC și controlul de ture 20030342.

Funcții

- Programarea vehiculelor
- Setarea vitezei maxime a vehiculelor
- Setarea comportamentului la frânare al vehiculelor
- Funcție de conectare/deconectare a alimentării
- Setarea cantității de carburant al vehiculului la startul cursei (doar în asociere cu Pit Stop 20030356 și Driver Display 20030353)
- Dirijarea comportamentului de rulare dacă funcția de alimentare este activată în Real-Mode
- Posibilitate individuală de alimentare în asociere cu Pit Lane 20030356 și Driver Display 20030353
- Funcție de pornire/oprire a contorului de runde în Pit Lane 20030356
- Funcție Pace Car
- Contor de runde în asociere cu turnul de poziție Position Tower 20030357
- Funcție de pornire/oprire a afișajului pentru Pace- și Autonomus Car pe turnul de poziție
- Pornirea/oprirea sunetului unității de control
- Comandarea luminii de la start Startlight 20030354
- Funcție de resetare
- Mod econom
- Blocarea tastelor pentru setări

Conținutul ambalajului

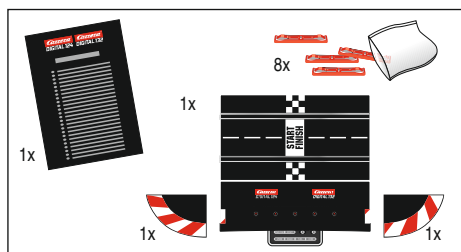

- 1 Carrera DIGITAL 124/132 Control Unit
- 1 Piesă de capăt dreapta
- 1 Piesă de capăt stânga
- 8 Îmbinări pentru segmentele de pistă
- Instrucțiuni de utilizare

Vă rugăm să verificați conținutul să fie complet și să nu fi suferit eventual deteriorări de la transport. Ambalajul conține informații importante și trebuie de asemenea păstrat.

Indicație importantă

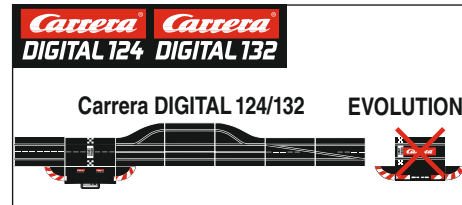
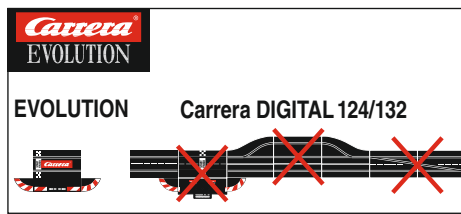

Vă rugăm să țineți cont că Evolution (sistem analog) și Carrera DIGITAL 124/132 (sistem digital) sunt două sisteme separate și complet independente. Vă atenționăm în mod special să separați cele două sisteme la montarea pistei, adică nu este permis ca o șină de racord de la Evolution să se afle într-un segment cu șina de racord incl. Black Box de la Carrera DIGITAL 124/132. Nici măcar atunci când este conectată la alimentarea de curent doar una din cele două șine de racord (șina de racord Evolution sau șina de racord Carrera DIGITAL 124/132 incl. Black Box).

De asemenea, nu este permisă montarea nici a altor componente de la Carrera DIGITAL 124/132 (devieri, contor electronic de runde, Pit Stop) într-un traseu Evolution, adică să se utilizeze pentru joc modul analog. Dacă nu se respectă indicațiile de mai sus, nu este exclusă posibilitatea ca piesele componente Carrera DIGITAL 124/132 să se defecteze. În acest caz se exclude orice pretenție de garanție.

Instrucțiuni de asamblare

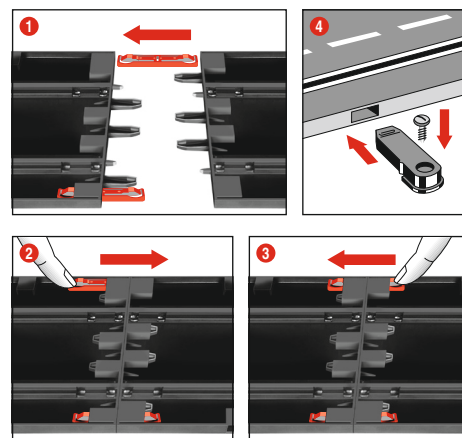

1 + 2 + 3 Înainte de asamblare se introduc clipsurile de legătură în șină conform descrierii din Fig. 1. Șinele se introduc unele în altele pe un suport plan. Clipsurile de legătură se mișcă în direcția săgeții conform Fig. 2 până ce se aude că sunt fixate. Clipsul de legătură se poate introduce și ulterior. Desfacerea clipsurilor de legătură este posibilă în ambele direcții printr-o apăsare simplă a nasului de fixare (vezi Fig. 3).

4 **Fixarea:** Pentru fixarea pieselor de traseu pe o placă se folosesc prinderile pentru aceste segmente (nr. art. 20085209) (nu sunt incluse în ambalaj).

Indicație:

Covorul nu este un suport potrivit pentru asamblare datorită încărcării electrostatice, a formării de scame și a inflamabilității acestuia.

Conexiunea electrică

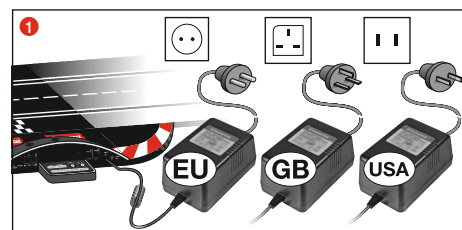

- 1 Conectați ștecărul transformatorului la unitatea de control.

Indicație: Pentru evitarea scurtcircuitelor și a variațiilor de curent, jucăria nu se va lega niciodată cu aparate, ștecăre sau cabluri externe sau alte obiecte ce nu aparțin jucăriei. Pista pentru curse de mașini Carrera DIGITAL 124/132 funcționează perfect doar cu transformatorul original Carrera DIGITAL 124/132.

Interfața PC (PC Unit) se poate utiliza doar în legătură cu Carrera PC Unit originală.

Conexiuni

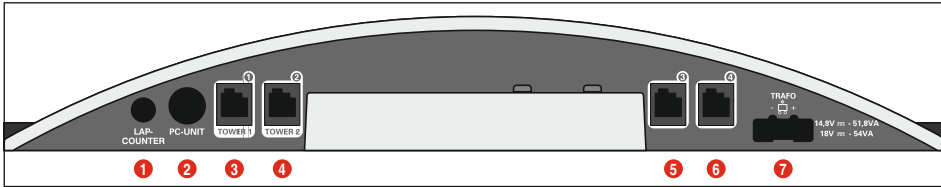

Conexiuni (de la stânga la dreapta):

- 1 Conexiunea pentru contorul de runde 20030342
- 2 Conexiunea pentru unitatea de PC sau contor de ture 20030355 sau App Connect 20030369
- 3 Mufă de conectare 1 pentru regulatorul manual, caseta de extindere a regulatorului manual sau receiver-ul WIRELESS+
- 4 Mufă de conectare 2 pentru turnul WIRELESS 20010108
- 5 Mufă de conectare 3 pentru regulatorul manual
- 6 Mufă de conectare 4 pentru regulatorul manual
- 7 Mufă de conectare pentru adaptorul de rețea DIGITAL 124 / DIGITAL 132

Indicații generale pentru mufele de conectare 1-4:

Dacă se folosește un receiver WIRELESS+, acesta se conectează la mufa 1. Opțional se poate conecta un turn WIRELESS 20010108 cu mufa 2. Dacă se folosește doar receiver-ul WIRELESS+, mufa de conectare 2 nu se folosește.

La mufele 3 și 4 se pot conecta suplimentar regulatoare manuale cu conexiune prin cablu. Vă rugăm să țineți cont că acestea folosesc în acest caz adresele 5 și 6.

Dacă se folosește caseta de extindere a regulatorului manual 20030348, acestea se conectează la mufa 1. Alocarea adreselor vehiculelor se efectuează după cum urmează:

- Caseta de extindere a regulatorului manual = adresele 1, 3 și 4
- Mufa de conectare 2 = adresa 2
- Mufa de conectare 3 = adresa 5
- Mufa de conectare 4 = adresa 6

Indicație:

O combinație de WIRELESS și caseta de extindere a regulatorului manual nu este posibilă!

Elemente de comandă

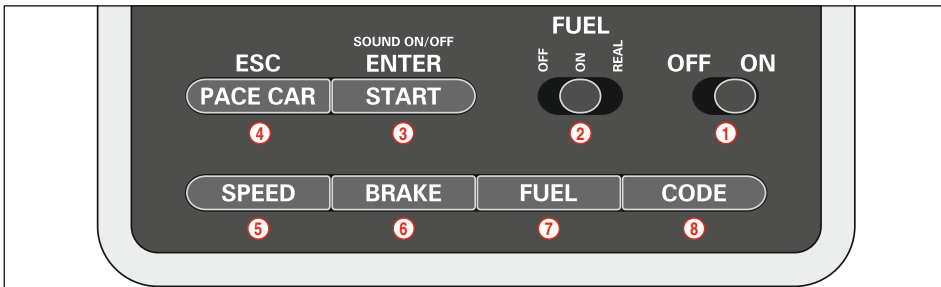

- 1 Comutator de pornire/oprire
- 2 Comutator pentru funcția de carburant
- 3 Tastă de start pentru startul de cursă / tastă de confirmare pentru programare
- 4 Tastă pentru Pace Car / întreruperea programării
- 5 Tastă pentru setarea vitezei de bază
- 6 Tastă pentru setarea comportamentului la frână
- 7 Tastă pentru setarea cantității de carburant din rezervor

- 8 Tasta de programare pentru vehicule

Indicații generale de operare

Unele taste au funcții multiple. Setarea unor funcții se efectuează prin combinații de taste. Toate procesele de programare se pot întrerupe cu tasta 4 „ESC/PACE CAR”. Alte detalii găsiți în următoarea descriere.

Indicație: La acest tip de codare, pe pistă trebuie să se afle întotdeauna doar vehiculul ce urmează să fie codat. **Programarea vehiculului** Autonomous Car se menține atât timp până ce vehiculul se codează din nou. Autonomous Car, în asociere cu turnul de poziție, este afișat întotdeauna cu adresa 7.

Codarea/Programarea vehiculului Pace Car

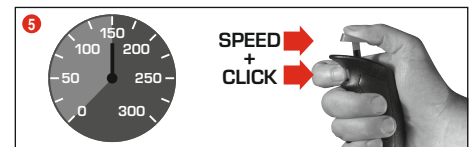
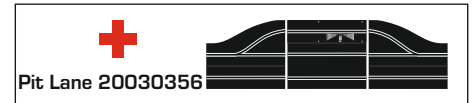

(doar în asociere cu Pit Stop Lane #20030356) Așezați vehiculul ce urmează a fi codat pe pistă în timp ce Control Unit este pornită și apăsați de 3 ori tasta „Code” (8), Fig. 1. Primele trei LED-uri de pe Control Unit încep să lumineze, Fig. 2. Apăsați apoi butonul de deviere al regulatorului manual, Fig. 3; LED-urile 2-5 se aprind unul după altul. Așteptați până ce se aprinde din nou LED-ul din mijloc, Fig. 4. Acționați maneta regulatorului manual și aduceți vehiculul la viteza dorită. La atingerea vitezei apăsați din nou butonul de deviere, Fig. 5. Codarea vehiculului Pace Car este astfel încheiată, iar vehiculul se deplasează în Pit Stop Lane.

Indicație: La acest tip de codare, pe pistă trebuie să se afle întotdeauna doar vehiculul ce urmează să fie codat. Programarea vehiculului Pace Car se menține atât timp până ce vehiculul se codează din nou. Pace Car, în asociere cu turnul de poziție, este afișat întotdeauna cu adresa 8.

Funcție Pace Car extinsă

După o codare cu reușită a vehiculului Pace Car, acesta se deplasează în cadrul primelor runde automat în Pit Lane. Pentru a porni vehiculul Pace Car apăsați o dată pe tasta „Pace Car” (4). LED-urile 2 și 3 de pe Control Unit se aprind, iar Pace Car părăsește banda Pit Lane. Vehiculul Pace Car merge până când se apasă din nou tasta „Pace Car”. În acest caz, LED-ul 2 se stinge și vehiculul intră automat în cadrul runde curente în Pit Lane.

Codarea/Programarea vehiculelor pe regulatoarele manuale respective



Așezați vehiculul ce urmează a fi codat pe pistă și porniți unitatea Control Unit.

Apăsați o dată tasta „Code” (8), Fig. 1; primul LED începe să lumineze, Fig. 2. Apoi apăsați o dată butonul de deviere de pe regulatorul manual corespunzător, Fig. 3. La vehiculele cu lumini încep să pâlpâie luminile, iar la Control Unit se aprind consecutiv LED-urile 2-4. După o codare efectuată cu succes, LED-ul din mijloc luminează permanent (Fig. 4), iar vehiculul a fost alocat regulatorului manual.

Indicație: La acest tip de codare, pe pistă trebuie să se afle întotdeauna doar vehiculul ce urmează să fie codat.

Codarea/Programarea vehiculului Autonomous Car

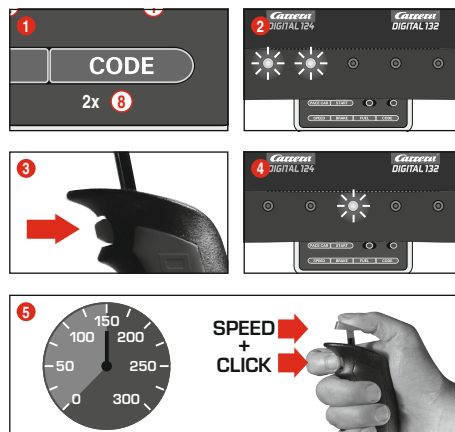

Așezați vehiculul ce urmează a fi codat pe pistă în timp ce Control Unit este pornită și apăsați de 2 ori tasta „Code” (8), Fig. 1. Primele 2 LED-uri de pe Control Unit încep să lumineze, Fig. 2. Apăsați apoi butonul de deviere al regulatorului manual, Fig. 3. LED-urile 3-5 se aprind unul după altul. Așteptați până ce se aprinde din nou LED-ul din mijloc, Fig. 4. Acționați maneta regulatorului manual și aduceți vehiculul la viteza dorită. La atingerea vitezei apăsați din nou butonul de deviere, Fig. 5. Codarea vehiculului Autonomous Car este astfel încheiată.

Afișajul poziției pentru Autonomous și Pace Car

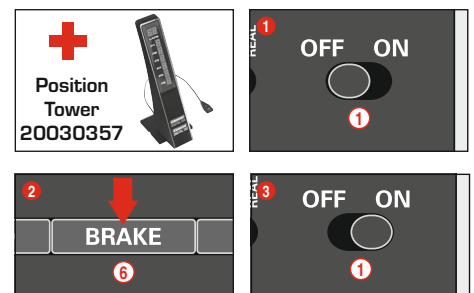

(doar în asociere cu turnul Position Tower #20030357) Pozițiile vehiculelor Autonomous Car (adresa 7) și Pace Car (adresa 8) pot fi afișate pe Position Tower. Această funcție se poate activa pe Control Unit. Țineți apăsată tasta „BRAKE” (6) în timp ce Control Unit este oprită, Fig. 2; porniți pista și eliberați tasta „BRAKE”. Printr-o nouă apăsare a tastei se poate comuta funcția:

1 LED aprins = Niciun afișaj

2 LED-uri aprinse = Afișaj pe turnul Position Tower

Setați funcția dorită și confirmați selecția cu tasta „START/ENTER”.

Setarea vitezei de bază a vehiculelor

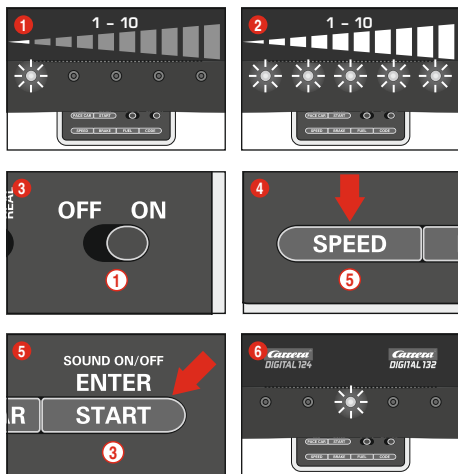

Setarea vitezei de bază se poate efectua individual și/sau pentru mai multe vehicule. Vehiculele ce urmează a fi setate trebuie să se afle pe pistă. Setarea se poate efectua în 10 trepte, iar cele 5 LED-uri, prin aprinderea lor intermitentă respectiv continuă, semnalizează diferitele trepte.

- 1 1 LED aprins = viteză mică
- 2 5 LED-uri aprinse = viteză mare

Așezați vehiculele ce urmează a fi setate pe pistă, în timp ce Control Unit este pornită, și apăsați o dată pe tasta „SPEED” (5). Se aprinde doar un anumit număr de LED-uri. Acestea indică ultima treaptă de viteză folosită. Apăsați tasta „SPEED” (5) de atâtea ori până ce este selectată viteza de bază dorită. Confirmați selecția cu tasta „ENTER/START” (3).

O scurtă pălpăire și luminarea LED-ului din mijloc confirmă încheierea setării, Fig. 6.

Setarea comportamentului la frânare al vehiculelor

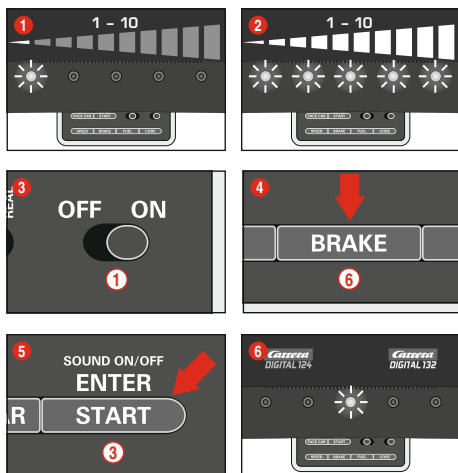

(doar pentru vehiculele operate cu regulatorul manual)
Setarea vitezei de bază se poate efectua individual și/sau pentru mai multe vehicule. Vehiculele ce urmează a fi setate trebuie să se afle pe pistă. Setarea se poate efectua în 10 trepte, iar cele 5 LED-uri, prin aprinderea lor intermitentă respectiv continuă, semnalizează diferitele trepte.

- 1 1 LED aprins = efect slab de frânare
- 2 5 LED-uri aprinse = efect puternic de frânare

Așezați vehiculele ce urmează a fi setate pe pistă, în timp ce Control Unit, și apăsați o dată pe tasta „BRAKE” (6). Se aprinde doar un anumit număr de LED-uri. Acestea indică ultima treaptă de frânare folosită. Apăsați tasta „BRAKE” (6) de atâtea ori până ce este selectat comportamentul la frânare dorit. Confirmați selecția cu tasta „ENTER/START” (3).

O scurtă pălpăire și luminarea LED-ului din mijloc confirmă încheierea setării, Fig. 6.

Setarea cantității de carburant din rezervor

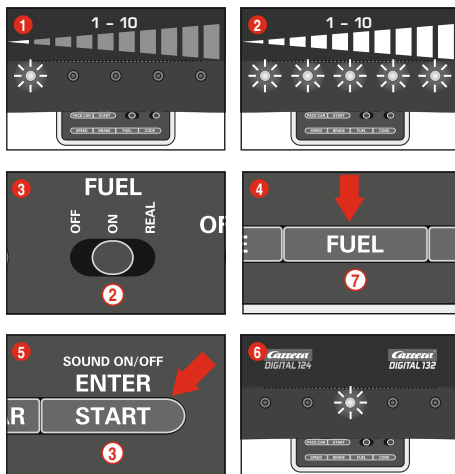

(doar pentru vehiculele operate cu regulatorul manual)
Setarea cantității de carburant în asociere cu Pit Lane (20030356) se efectuează simultan pentru toate vehiculele. Setarea se poate efectua în 10 trepte, iar cele 5 LED-uri, prin aprinderea lor intermitentă respectiv continuă, semnalizează diferitele trepte.

- 1 1 LED aprins = cantitate redusă de carburant
- 2 5 LED-uri aprinse = cantitate maximă de carburant

Așezați vehiculele ce urmează a fi setate pe pistă, în timp ce Control Unit este pornită, și activați funcția de carburant prin comutatorul glisant (2) Fig. 3. Apăsați o dată pe tasta „FUEL” (7). Se aprinde doar un anumit număr de LED-uri. Acestea indică ultima cantitate de carburant folosită. Apăsați tasta „FUEL” (7) de atâtea ori până ce este selectată cantitatea de carburant dorită. Confirmați selecția cu tasta „ENTER/START” (3). O scurtă pălpăire și luminarea LED-ului din mijloc confirmă încheierea setării, Fig. 6.

Funcție extinsă de carburant

Prin intermediul comutatorului glisant (2) se pot selecta 3 moduri, Fig. 3:

- OFF = Vehiculele nu consumă „benzină”
- ON = Vehiculele consumă „benzină”
- REAL = Viteza maximă depinde de cantitatea de carburant / Vehiculele consumă „benzină” (doar în asociere cu Pit Lane 20030356 respectiv Pit Stop Lane 20030346 și Pit Stop Adapter Unit 20030361)

În „modul REAL” vehiculul cu rezervorul plin este mai „greu”, se deplasează mai încet și are un efect de frânare mai redus; un vehicul cu rezervorul gol este mai „ușor”, merge mai repede și are un efect de frânare mai ridicat. Afișarea nivelului actual de carburant din rezervor și a „consumului de benzină” se poate efectua doar dacă este conectat cu un ecran Driver Display 20030353 și Pit Stop 20030356.

Alimentarea vehiculelor cu Pit Lane 20030356 și Driver Display 20030353

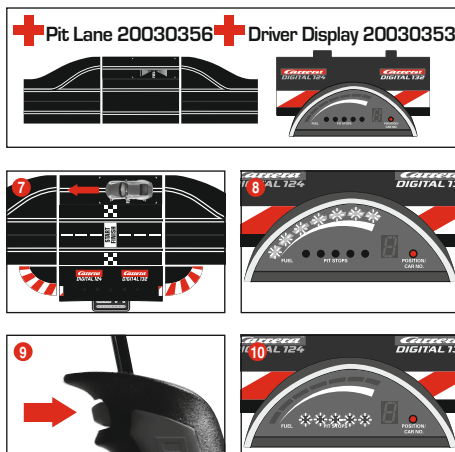

Nivelul curent din rezervorul vehiculului se poate citi pe afișajul cu bare cu 5 LED-uri verzi și 2 roșii ale display-ului Drivers. Pentru alimentare se merge cu vehiculul în Pit Lane peste senzorul de alimentare Fig. 7. Afișajul cu bare începe să pălpăie, Fig. 8, iar vehiculul poate fi alimentat prin ținerea butonului de deviere Fig. 9. Numărul alimentărilor este afișat prin aprinderea intermitentă respectiv continuă a LED-urilor galbene, Fig. 10 (a se vedea și Driver Display).

Indicație: Vehiculele cu rezervorul gol nu sunt luate în considerare la contorizarea rundelor în asociere cu Position Tower 20030357.

Setarea cantității de carburant la startul cursei

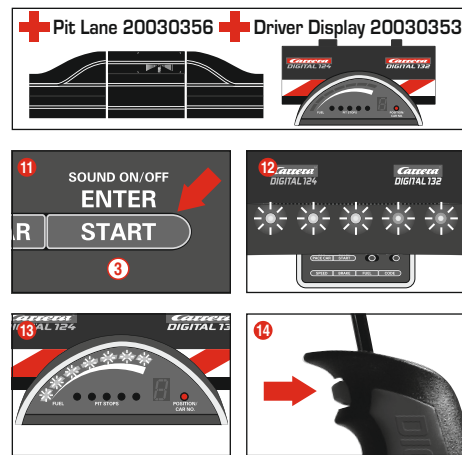

(doar în asociere cu Pit Lane 20030356 și Driver Display 20030353)
Indiferent de setarea de bază a cantității de carburant, se poate seta în mod individual și/sau pentru mai multe vehicule cantitatea de carburant din rezervor la startul unei curse pentru rundele până la prima oprire de alimentare. Apăsați o dată tasta „START/ENTER” (3); cele 5 LED-uri de la Control Unit luminează permanent, Fig. 12, iar afișajul cu bare al display-ului Driver pălpăie, Fig. 13. Prin apăsarea butonului de deviere de pe regulatorul manual respectiv se

Blocarea tastelor pentru setări

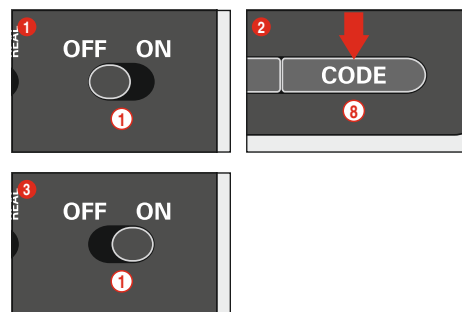

Pentru a bloca tastele pentru setările de viteză, frână și combustibil procedați după cum urmează:

Țineți apăsată tasta Code (8) în timp ce unitatea de control este oprită, apoi pormiți unitatea de control și eliberați tasta Code. Pentru a anula blocajul efectuați încă o dată această procedură.

Funcție extinsă Pit Lane

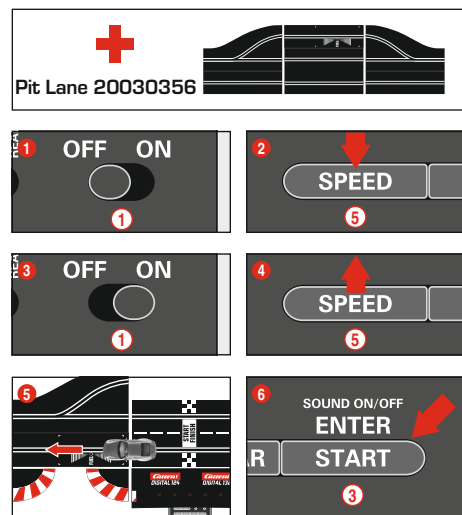

(doar în asociere cu Pit Lane 20030356)

Există posibilitatea de a activa/dezactiva funcția de contorizare a rundelor în Pit Lane 20030356 respectiv Pit Stop Lane 20030346 cu Pit Stop Adapter Unit 20030361. Pentru aceasta, cu Control Unit oprită, se ține apăsată tasta „SPEED” (5), apoi se pormiște unitatea de control Control Unit și se eliberează tasta „SPEED” (5). La o nouă apăsare a tastei se aprind 1 sau 2 LED-uri, în funcție de setare.

- LED 1 = Funcție de contorizare runde oprită
- LED 1 + 2 = Funcție de contorizare runde pornită

Selecționați setarea dorită și împingeți sau rulați un vehicul peste senzorul din Pit Lane Fig. 5. La trecere, setările dvs. vor fi preluate. Pentru a părăsi iarăși setările apăsați tasta „START/ENTER” 3.

SUNET PORNIT/OPRIT

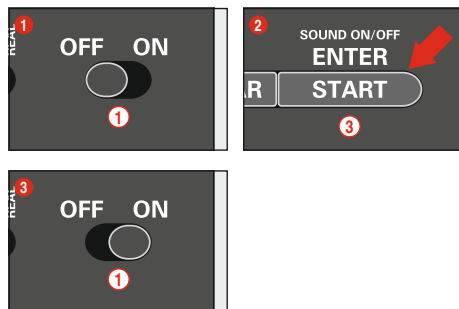

Sunetul de confirmare la trecerea peste senzori și al operării tastelor se poate opri. Pentru aceasta țineți apăsată tasta „START/ENTER” 3 în timp ce Control Unit este oprită, porniți pista și eliberați iarăși tasta „START/ENTER” 3. Sunetul de confirmare la pornirea unității Control Unit nu poate fi oprit.

Funcția de resetare

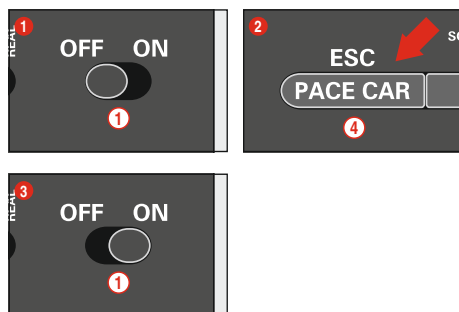

Pentru restaurarea setărilor din fabrică, Control Unit dispune de o funcție de resetare.

Pentru aceasta, țineți apăsată tasta „ESC/PACE CAR” 4 în timp ce Control Unit este oprită; porniți pista și eliberați iarăși tasta. Toate setările de până acum pentru viteză, comportamentul la frânare, cantitatea de carburant, sunet și contorizarea rundelor vor fi resetate la reglajele din fabrică. Setările vehiculelor nu sunt afectate de aceasta, dacă acestea nu se află pe pistă.

Setări din fabrică:

- Viteza = 10
- Comportamentul la frânare = 10
- Cantitatea de carburant = 7
- Sunet = pornit
- Afișajul poziției pentru Autonomous și Pace Car = OPRIT

Funcția economică

Control Unit trece în modulul de reducere a consumului de curent după 20 minute în care nu se folosește și oprește toate afișajele precum turnul de poziție Position Tower, ecranele Driver Display și lumina de la start Startlight. Pentru reactivare deconectați unitatea de comandă și conectați-o din nou după circa 2-3 secunde. Sunt menținute toate setările.

Secvența de start

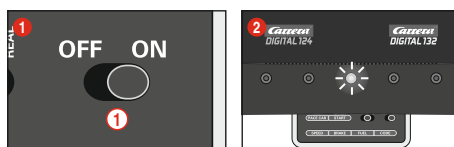

Rulare fără secvența de start:

1. Porniți Control Unit (ON-OFF)
2. LED-ul din mijloc se aprinde permanent după cca. 1 secundă și se aude un scurt semnal acustic, Fig. 2
3. Poziționați vehiculul / vehiculele pe șina de racord
4. În acest mod de funcționare, pista este disponibilă fără semnal semaforizat de start; se poate porni imediat.

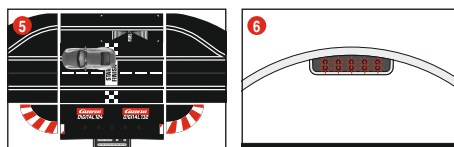
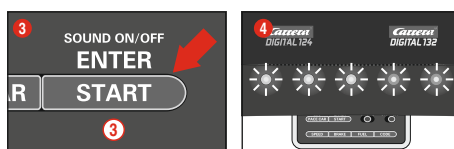

Rulare cu secvența de start:

La folosirea secvenței de start se resetează toate afișajele.

1. Porniți Control Unit (ON-OFF)
2. LED-ul din mijloc se aprinde permanent după cca. 1 secundă și se aude un scurt semnal acustic, Fig. 2
3. Apoi se apasă butonul de start până ce luminează toate LED-urile, Fig. 4
4. Poziționați vehiculul / vehiculele pe șina de racord Fig. 5
5. Se apasă din nou butonul de start - secvența de start se inițializează, se aprind LED-urile și se aud semnale acustice.
6. După încheierea fazei de start cu semafor (LED-urile se aprind pe rând) există disponibilitatea pentru cursă, Fig. 6
7. Start greșit: Dacă în timpul fazei de start cu semafor se acționează regulatorul manual al unui vehicul, se consideră start greșit. Vehiculul care a greșit startul pomește scurt și LED-ul vehiculului / regulatorului respectiv se aprinde intermitent. Cursa nu este permisă și trebuie startat din nou.

Întreținerea și curățirea

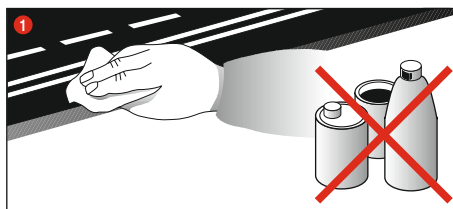

Pentru a asigura o funcționare ireproșabilă a pistei, trebuie curățate toate piesele pistei în mod regulat. Înainte de curățire se scoate ștecărul din priză.

- 1 **Pista:** Se curăță suprafața pistei de rulare și canalul benzii cu o cârpă uscată. Pentru curățire nu se vor folosi solvenți sau chimicale. Dacă nu se folosește, pista se păstrează protejată de praș și la loc uscat, cel mai bine în cutia originală.

Remediarea erorilor Tehnica de deplasare

Remediarea erorilor:

În caz de deranjamente, vă rugăm să verificați următoarele:

- Sunt corecte conexiunile electrice?
- Transformatorul și regulatorul manual au fost conectate corect?
- Sunt perfecte îmbinările pistei?
- Pista și canalul benzii sunt curate și fără corpuri străine?
- Contactorii sunt în ordine și fac contact cu șina de curent?
- Vehiculele au fost codificate corect pe reglatoarele manuale respective?
- În caz de scurtcircuit electric se întrerupe automat alimentarea electrică a pistei pentru cca. 5 secunde și se semnalează prin semnale optice.
- Vehiculele se află pe pistă în direcția de deplasare? Dacă nu funcționează, se comută sensul de deplasare de la comutatorul de pe partea inferioară a mașinii.

Indicație

În timpul jocului, piesele mici ale mașinii, precum spoiler sau oglinzi, care se construiesc așa pentru a fi cât mai aproape de original, se pot desprinde sau rupe. Pentru a evita aceasta, aveți posibilitatea de a le îndepărta de pe mașină înainte de joacă, pentru a le proteja.

Tehnica de deplasare:

- Pe segmentele drepte se poate merge cu viteză, înainte de curbe trebuie frânat, iar la ieșirea din curbă se poate accelera din nou.
- Mașinile nu se țin și nu se blochează dacă motorul merge deoarece aceasta ar putea duce la supraîncălzire și defectarea motorului.

Indicație: Dacă se folosește pe sisteme de șine care nu sunt produse de Carrera, elementul de ghidare existent trebuie înlocuit cu un element de ghidare special (#20085309). Zgomotele de mers ușoare la folosirea trecerilor Carrera (#20020587) sau a curbelor în pantă 1/30° (#20020574) sunt condiționate de originalitatea la scară și nu se remediază pentru o funcționare bună a jocului.

Toate piesele de schimb Carrera se găsesc în Web Shop: carrera-toys.com

Date tehnice

Tensiunea de ieșire - transformatorul jucării

	18 V	==	54 VA (Carrera DIGITAL 124)
	14,8 V	==	51,8 VA (Carrera DIGITAL 132)

Moduri de alimentare cu curent electric

- 1.) Operarea jocului = vehiculele sunt operate prin telecomenzi manuale
- 2.) Staționare / Operare stand-by = nu se operează telecomenzile manuale, nu se poate juca
- 3.) Operare stand-by = după cca. 20 minute de stare de pauză șina de conectare trece în modul de operare stand-by. LED-ul nu mai luminează.
CONSUMUL DE CURENT < 0,5 Watt / 0,5W
Pentru reactivare deconectați unitatea de comandă și conectați-o din nou după circa 2-3 secunde. Astfel, pista se va afla din nou în regim de stand-by.
- 4.) Deconectarea = Adaptorul se deconectează de la rețeaua de curent



Acest produs poartă simbolul pentru aruncarea selectivă a deșeurilor electrice cu simbolul WEEE. Acest lucru înseamnă că acest produs este conform directivelor EU 2012/19/EU, este necesar să se arunce în mod corespunzător, pentru a minimiza poluarea mediului înconjurător. Informații suplimentare veți obține de la direcțiile locale sau regionale corespunzătoare.

Acest proces de aruncare, de distrugere a restului acestui produs, provoacă substanțe nocive și periculoase pentru sănătate și pentru mediul înconjurător.

Indholdsfortegnelse

Sikkerhedshenvisninger	72
Beskrivelse	72
Funktioner	72
Emballageindhold	72
Vigtig henvisning	72
Opbygningsvejledning	72
Elektrisk tilslutning	72
Tilslutninger	73
Betjeningselementer	73
Indkodning / programmering af bilerne på det tilsvarende gashåndtag	73
Indkodning / programmering Autonomous Car	73
Indkodning / programmering af Pace Car	73
Visning af Autonomous og Pace Car position	73
Indstilling af bilernes grundhastighed	74
Indstilling af bilernes bremseadfærd	74
Indstilling af tankindhold	74
Knappspærring til indstillinger	74
Udvidet Pit Lane funktion	74
Sound ON/OFF	75
Reset-funktion	75
Strømsparefunktion	75
Startsekvens	75
Vedligeholdelse og pleje	75
Fejlkorrektur / Køreteknik	75
Tekniske data	75

Velkommen

Hjertelig velkommen i Team Carrera!
Betjeningsvejledningen indeholder vigtige informationer vedrørende opbygning og drift af din Carrera DIGITAL 124/132 Control Unit. Læs den opmærksomt igennem og opbevar den derefter. I tilfælde af yderligere spørgsmål henvend dig venligst til vores salgsafdeling eller gå på vores hjemmeside: carrera-toys.com

Gennemgå venligst indholdet for fuldstændighed og eventuelle transportskader. Emballagen indeholder vigtige informationer og bør ligeledes opbevares.

Vi ønsker dig god fornøjelse med din nye Carrera DIGITAL 124/132 Control Unit.

Sikkerhedshenvisninger

• **ADVARSEL!** Ikke egnet for børn under 36 måneder. Kvælningsfare ved slugning af smådele. Pas på: På grund af funktionen er der risiko for klemning.

• **ADVARSEL!** Dette legetøj indeholder magneter eller magnetiske bestanddele. Magneter, der i menneskets krop tiltrækker hinanden, eller en mekanisk genstand, kan give svære eller dødelige kvæstelser. Konsulter straks læge, hvis magneter sluges eller indåndes.

• **ADVARSEL!** Børn under 8 år må ikke bruge batteriopladeren. Barnet skal have en sådan instruktion, at det er i stand til, at bruge batteriopladeren på en sikker måde, og det skal gøres barnet klart, at den ikke er legetøj og ikke til at lege med.

• Transformeren er ikke legetøj! Kortslut ikke transformeren til slutninger! Henvisning til forældre: Gennemgå regelmæssigt transformeren for skader ved ledningen, ved stikket eller ved kabinettet. Legetøjet må kun drives med anbefalede transformere! Ved beskadigelse må transformeren ikke mere anvendes! Racerbanen må drives med kun én transformert! Ved længere pauser anbefales der at frakoble transformeren fra strømmet. Transformeren og hastighedsregulatorernes kabinetter må ikke åbnes!

Henvisning til forældrene:

Transformere og strømforsyninger til legetøj er ikke egnet til anvendelse som legetøj. Anvendelsen af disse produkter skal ske under forældrenes opsyn.

- Banen, køretøjerne og opladeren skal efterses regelmæssigt for skader på ledninger, stik og kabinetter! Beskadigede dele skal skiftes ud!
- Racerbanen til bilerne er ikke egnet til udendørs drift eller drift i fugtige rum! Holdes væk fra væsker!
- For at undgå kortslutninger, må der ikke lægges metaldele på banen. Banen må ikke opbygges i umiddelbar nærhed af skrøbelige genstande, fordi fartøjer, der slynges fra banen, kan forårsage beskadigelser.
- Træk netstikket ud inden rengøring eller vedligeholdelse! Benyt et fugtigt tørklæde til rensning, ingen løsningsmidler eller kemikalier. Opbevar banen støvbeskyttet og tør, når banen er ikke i brug, bedst i originalemballage.
- Køb ikke bilvæddeløb i ansigts- eller øjenhøjde, for der består fare for kvæstelser gennem rutsjende køretøjer!
- Usagkyndig brug af transformatoren kan forårsage et elektrisk stød.

- Legetøjet må kun tilsluttes til apparater med beskyttelsesklasse II.
- Legetøjet op opladeren må kun benyttes med en transformator til legetøj.
- Anvend ikke med regulerbare transformatorer!
- Hvis dette apparats nettilslutningsledning bliver beskadiget, skal den indsendes til kundeservicen hos firma Stadlbauer, eller udskiftes af en lignende kvalificeret person så der ikke opstår farer.

OBS:

Fartøjet må først tages i brug igen, når det er fuldstændigt sammenbygget. Sammenbygningen må kun foretages af voksne.

Opbevar betjeningsvejledningen godt, da denne indeholder vigtige informationer.

Vær hertil også opmærksom på betjeningsvejledningen til Carrera DIGITAL 124/132 grundæskel!

Beskrivelse

Denne Control Unit er den centrale enhed, som styrer hele racerløbet. På denne kan man via de forskellige betjeningsknappe foretage talrige indstillinger og programmering af hastighed, bremseadfærd, bilernes tankindhold samt Pace Car og Pit Stop funktion. Desuden er denne Control Unit tilslutningsenheden for strømforsyningsdel, gashåndtag, gashåndtagsudvidelsesboks, Wireless-Tower, PC-Unit og rundetæller 20030342.

Funktioner

- Programmering af biler
- Indstilling af bilernes maksimale hastighed
- Indstilling af bilernes bremseadfærd
- Aktiverbar-/deaktiverbar tankfunktion
- Indstilling af bilernes tankindhold ved start (kun i forbindelse med Pit Stop 20030356 og Driver Display 20030353)
- Styling af køreevner ved aktiveret tankfunktion i Real-Mode
- Individuel tankmængde i forbindelse med Pit Lane 20030356 og Driver Display 20030353
- Aktiverbar-/deaktiverbar rundetællefunktion i Pit Lane 20030356
- Pace Car funktion
- Rundetælling i forbindelse med Position Tower 20030357
- Aktiverbar-/deaktiverbar visningsfunktion til Pace- og Autonomous Car på Position Tower
- Aktiverbar-/deaktiverbar lyd på Control Unit
- Styling af Startlight 20030354
- Reset-funktion
- Strømsparemodus
- Knappspærring til indstillinger

Emballageindhold

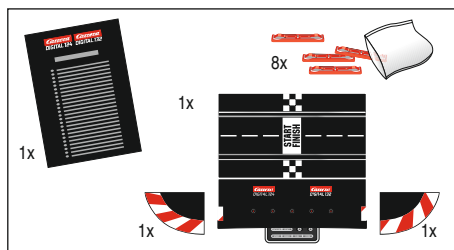

- 1 Carrera DIGITAL 124/132 Control Unit
 - 1 endestykke højre
 - 1 endestykke venstre
 - 8 skinneclips
- betjeningsvejledning

Gennemgå venligst indholdet for fuldstændighed og eventuelle transportskader. Emballagen indeholder vigtige informationer og bør ligeledes opbevares.

Vigtig henvisning

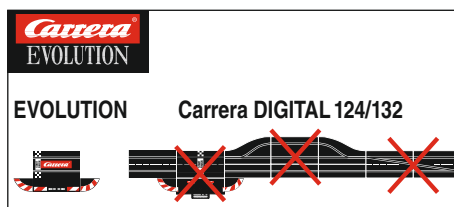

Tag venligst hensyn til, at det ved Evolution (analogt system) og Carrera DIGITAL 124/132 (digitalt system) drejer sig om to separate og fuldstændigt selvstændige systemer. Vi gør udtrykkeligt opmærksomme på, at systemerne skal adskilles under opbygningen af banen, dvs. at der på en strækning ikke må finde sig nogen tilslutningskinner fra Evolution samtidig med tilslutningskinner inkl. Black Box fra Carrera DIGITAL 124/132.

Heller ikke da, hvis en af begge tilslutningskinner (Evolution tilslutningskinnene eller Carrera DIGITAL 124/132 tilslutningskinnene inkl. Black Box) er tilsluttet til strømforsyningen. Desuden må de yderligere komponenter fra Carrera DIGITAL 124/132 (spor, elektronisk omgangstæller, Pit Stop) heller ikke indbygges i en Evolution bane, dvs. bruges analogt. Hvis der ikke tages hensyn til de ovenfor anførte henvisninger, kan det ikke udelukkes, at Carrera DIGITAL 124/132 komponenterne bliver ødelagt. I dette tilfælde kan der ikke gøres krav på garanti gældende.

Opbygningsvejledning

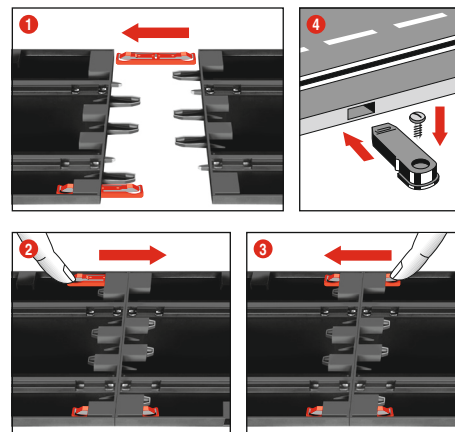

1 + 2 + 3 Før monteringen stik forbindelsesclipsene i skinnerne, som beskrevet i fig. 1.

Sæt skinnerne sammen på et jævnt underlag. Bevæg forbindelsesclipsene iht. fig. 2 i retning af pilen til det hørbart 'går i hak'. Forbindelsesclipsen kan også stikkes i senere. Løsning af forbindelsesclipsene er mulig gennem simpelthen at trykke klemmen ned (se fig. 3).

4 Fastgørelse: Til fastgørelsen af banestykkerne på en plade anvendes fastgørelserne til banestykket (art. nr. 20085209) (ikke indeholdt i pakken).

Henvisning:

Væg til væg-tæppe er på grund af statisk opladning, frugtdannelse og letantændelighed ikke egnet som opbygnings-underlag.

Elektrisk tilslutning

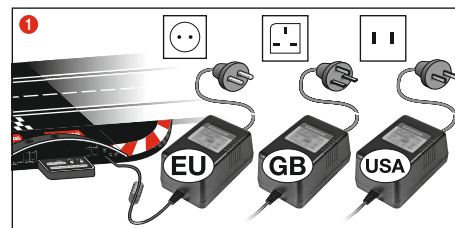

1 Tilslut transformatorstikket til Control Unit.

OBS: For at undgå kortslutninger og elektriske stød, må legetøjet ikke forbindes med fremmede elektriske apparater, stikpropper, kabler eller ovrigt genstande, der ikke hører til legetøjet. Carrera DIGITAL 124/132 bilracerbanen fungerer kun problemfrit med en original Carrera DIGITAL 124/132 transformert.

PC interface (PC Unit) må kun anvendes i forbindelse med det originale Carrera PC Unit.

Tilslutninger

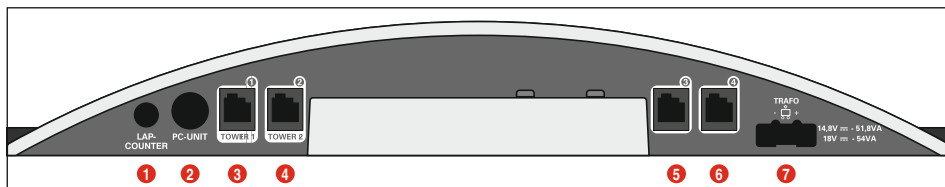

Tilslutninger (fra venstre mod højre):

- 1 Tilslutning til rundetæller 20030342
- 2 Tilslutning til PC-Unit eller Lap Counter 20030355 eller App Connect 20030369
- 3 Tilslutningsbøsning til 1 gashåndtag, gashåndtagsudvidelsesboks eller WIRELESS+modtager
- 4 Tilslutningsbøsning 2 til WIRELESS-Tower 20010108
- 5 Tilslutningsbøsning 3 til gashåndtag
- 6 Tilslutningsbøsning 4 til gashåndtag
- 7 Tilslutning til DIGITAL 124 / DIGITAL 132 strømforsyningsdel

Generelle informationer om tilslutningsbøsninger 1-4:

Såfremt der bruges et WIRELESS+ modtager skal dette tilsluttes til tilslutningsbøsning 1. Hvis det ønskes kan man tilslutte et WIRELESS Tower 20010108 med tilslutningsbøsning 2. Bruges der kun et WIRELESS+ modtager skal tilslutningsbøsning 2 ikke benyttes.

Der kan så yderligere bruges kabelbundne gashåndtag på tilslutningsbøsning 3 og 4. Vær opmærksom på, at disse så benytter adresse 5 og 6.

Ved brug af gashåndtagsudvidelsesboks 20030348 skal denne tilsluttes til tilslutningsbøsning 1. Tilordningen af biladresserne sker så som følger:

- Gashåndtagsudvidelsesboks = adresse 1, 3 og 4
- Tilslutningsbøsning 2 = adresse 2
- Tilslutningsbøsning 3 = adresse 5
- Tilslutningsbøsning 4 = adresse 6

Information:

En kombination af WIRELESS og gashåndtagsudvidelsesboks er ikke mulig!

Betjeningselementer

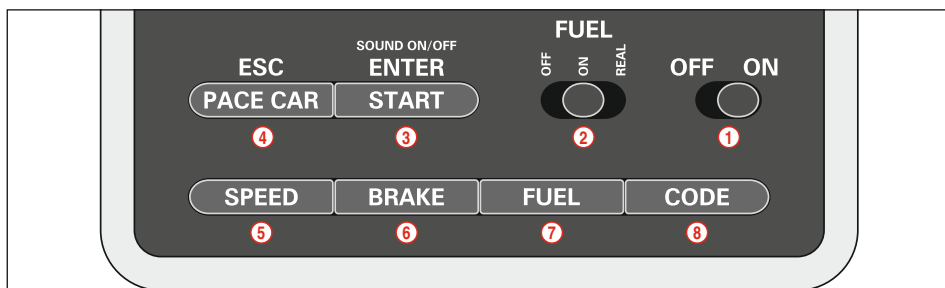

- 1 Tænd/sluk kontakt
- 2 Kontakt til tankfunktion
- 3 Start-tast til start af løbet / betjeningstast til programmering
- 4 Tast til Pace Car / afbryd programmering
- 5 Tast til indstilling af grundhastighed
- 6 Tast til indstilling af bremseadfærd
- 7 Tast til indstilling af tankindhold
- 8 Programmeringstast til biler

Generelle informationer om betjening

Enkelte taster har flere funktioner. Enkelte funktioner indstilles via tastekombinationer. Alle programmeringsprocesser kan afbrydes via tast 4 „ESC/PACE CAR“. Yderligere detaljer længere fremme i teksten.

Information: Ved denne indkodningsmåde er det kun den bil, som skal indkodes, der må befinde sig på banen. Programmeringen af din Autonomus Car bibeholdes til bilen får en ny indkodning. Autonomus Car vises altid med adresse 7 i forbindelse med Position Tower.

Indkodning / programmering af Pace Car

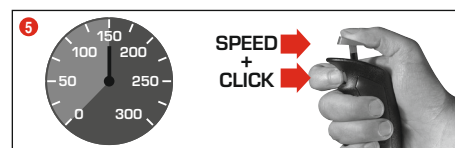

(kun i forbindelse med Pit Stop Lane #20030356)

Stil bilen, der skal indkodes på banen med tændt Control Unit og tryk 3 gange på tast „Code“ (8), Fig. 1. De første tre LED'er på Control Unit lyser, Fig. 2. Tryk nu på gashåndtagets omiskifertaste, Fig. 3; LED 2-5 lyser nu efter hinanden. Vent indtil den midterste LED lyser igen, Fig. 4. Tryk på gashåndtaget og bring bilen op på den ønskede hastighed. Når hastigheden er nået trykker du igen på omiskifertasten, Fig. 5. Dermed er indkodningen af din Pace Car færdig og bilen kører ind på Pit Stop Lane.

Information: Ved denne indkodningsmåde er det kun den bil, som skal indkodes der må befinde sig på banen. Programmeringen af din Pace Car opretholdes til bilen får en ny indkodning. Din Pace Car vises altid med adresse 8 i forbindelse med Position Tower.

Udvidet Pace Car funktion

Efter indkodningen af din Pace Car kører den automatisk i Pit Lane i løbet de første par runder. For at starte din Pace Car trykker du på en gang på tast „Pace Car“ (4). LED 2 og 3 på Control Unit lyser og din Pace Car forlader Pit Lane. Din Pace Car kører nu indtil der igen trykkes på „Pace Car“ tasten. Derved slukker LED 2 og bilen kører automatisk i Pit Lane i løbet af den aktuelle runde.

Indkodning / programmering af bilerne på det tilsvarende gashåndtag



Stil bilen, der skal indkodes på banen og tænd for Control Unit. Tryk en gang på tast „Code“ (8), Fig. 1; den første LED lyser, Fig. 2. Tryk så en gang på omiskifertasten på det tilsvarende gashåndtag, Fig. 3. På biler med belysning begynder lyterne at blinke og på Control Unit lyser LED 2-4 efter hinanden. Efter indkodningen lyser den midterste LED permanent (Fig. 4) og bilen blev tilordnet gashåndtaget.

Information: Ved denne indkodningsmåde er det kun den bil, som skal indkodes, der må befinde sig på banen.

Indkodning / programmering Autonomus Car

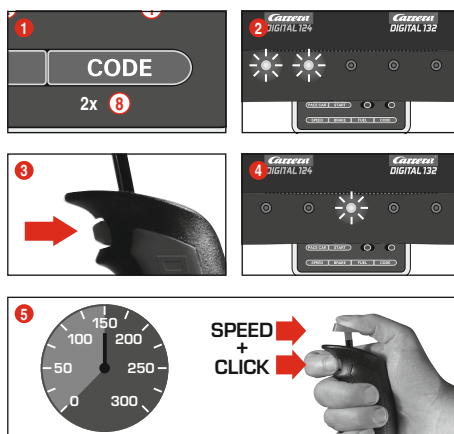

Stil bilen, der skal indkodes på banen med tændt Control Unit og tryk 2 gange på tast „Code“ (8), Fig. 1. De første to LED'er på Control Unit lyser, Fig. 2. Tryk nu på gashåndtagets omiskifertaste, Fig. 3; LED 3-5 lyser nu efter hinanden. Vent indtil den midterste LED lyser igen, Fig. 4. Tryk på gashåndtaget og bring bilen op på den ønskede hastighed. Når hastigheden er nået trykker du igen på omiskifertasten, Fig. 5. Dermed er indkodningen af Autonomus Car færdig.

Visning af Autonomus og Pace Car position

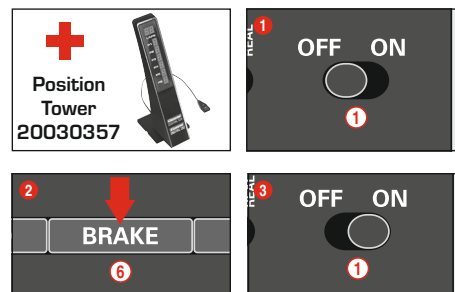

(kun i forbindelse med Position Tower #20030357)

Autonomus Car (adresse 7) og Pace Car (adresse 8) positionen kan vises på Position Tower. Denne funktion kan aktiveres på Control Unit. Hold „BRAKE“ tasten (6) trykket ved slukket Control Unit, Fig. 2, tænd for banen og slip „BRAKE“ tasten igen. Funktionen kan omstilles med et nyt tryk på tasten:

- 1 LED lyser = ingen visning
- 2 LED'er lyser = visning på Position Tower

Indstil den ønskede funktion og bekræft valget med „START/ENTER“ tasten.

Indstilling af bilernes grundhastighed

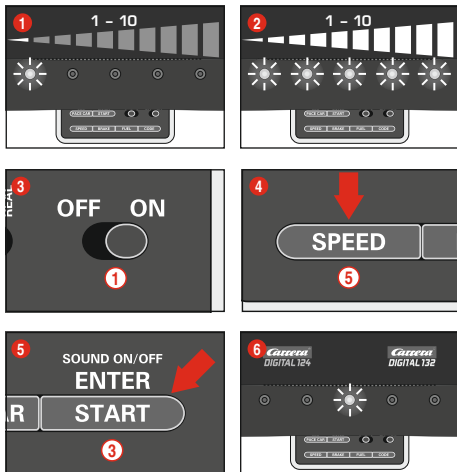

Indstillingen af grundhastighed kan foretages individuelt for en og/eller flere biler. Derved skal bilerne, der skal indstilles befinde sig på banen. Indstillingen kan ske i 10 trin, hvorved de 5 LED'er viser de forskellige trin ved at blinke eller ved at lyse permanent.

- 1 1 LED lyser = lav hastighed
- 2 5 LED'er lyser = høj hastighed

Stil bilen, der skal indstilles på banen med tændt Control Unit og tryk en gang på tast „SPEED“ (5). Nu lyser et vist antal LED'er. Disse viser det sidst indstillede hastighedstrin. Tryk så mange gange på tast „SPEED“ (5) til den ønskede grundhastighed er valgt. Bekræft valget med tast „ENTER/START“ (3). Et kort lysløb og den midterste LED bekræfter, at indstillingen er færdig, Fig. 6.

Indstilling af bilernes bremseadfærd

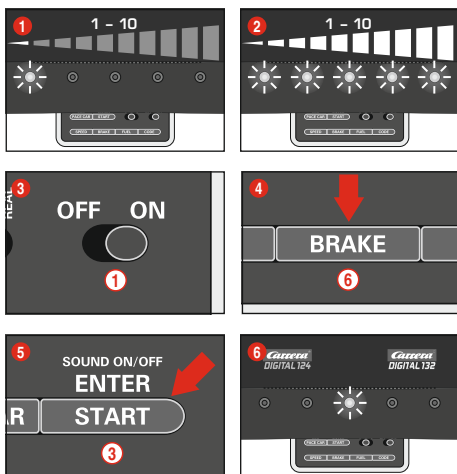

(kun ved håndstyrede biler)

Indstillingen af bremseadfærd kan foretages individuelt for en og/eller flere biler. Derved skal bilerne, der skal indstilles befinde sig på banen. Indstillingen kan ske i 10 trin, hvorved de 5 LED'er viser de forskellige trin ved at blinke eller ved at lyse permanent.

- 1 1 LED lyser = svag bremsevirkning
- 2 5 LED'er lyser = høj bremsevirkning

Stil bilen, der skal indstilles på banen med tændt Control Unit og tryk en gang på tast „BRAKE“ (6). Nu lyser et vist antal LED'er. Disse viser det sidst indstillede bremsetrin. Tryk så mange gange på tast „BRAKE“ (6) til den ønskede bremseadfærd er valgt. Bekræft valget med tast „ENTER/START“ (3). Et kort lysløb og den midterste LED bekræfter, at indstillingen er færdig, Fig. 6.

Indstilling af tankindhold

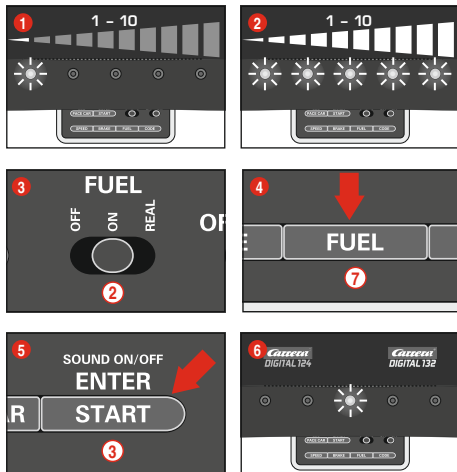

(kun ved håndstyrede biler)

Indstillingen af tankindholdet i forbindelse med Pit Lane (20030356) sker for alle biler samtidigt. Indstillingen kan ske i 10 trin, hvorved de 5 LED'er viser de forskellige trin ved at blinke eller ved at lyse permanent.

- 1 1 LED lyser = lavt tankindhold
- 2 5 LED'er lyser = højt tankindhold

Stil bilen, der skal indstilles på banen med tændt Control Unit og aktivér tankfunktionen på skydekontakten (2) Fig. 3. Tryk en gang på tast „FUEL“ (7). Nu lyser et vist antal LED'er. Disse viser det sidst indstillede tankindhold. Tryk så mange gange på tast „FUEL“ (7) til det ønskede tankindhold er valgt. Bekræft valget med tast „ENTER/START“ (3). Et kort lysløb og den midterste LED bekræfter, at indstillingen er færdig, Fig. 6.

Udvidet tankfunktion

Via skydekontakten (2) kan der vælges 3 modi, Fig. 3:

- OFF = bilerne forbruger ingen „benzin“
- ON = bilerne forbruger „benzin“
- REAL = maksimal hastighed afhængig af tankindhold / bilerne forbruger „benzin“ (kun i forbindelse med Pit Lane 20030356 eller Pit Stop Lane 20030346 og Pit Stop Adapter Unit 20030361)

I „REAL-Mode“ er bilen med fuld tank „tungere“, kører langsommere og har en lavere bremsevirkning; bil med tom tank er „lettere“, kører hurtigere og har en højere bremsevirkning. En visning af det aktuelle tankindhold og „benzinforbrug“ kun i forbindelse med Driver Display 20030353 og Pit Stop 20030356.

Tankning af bilerne med Pit Lane 20030356 og Driver Display 20030353

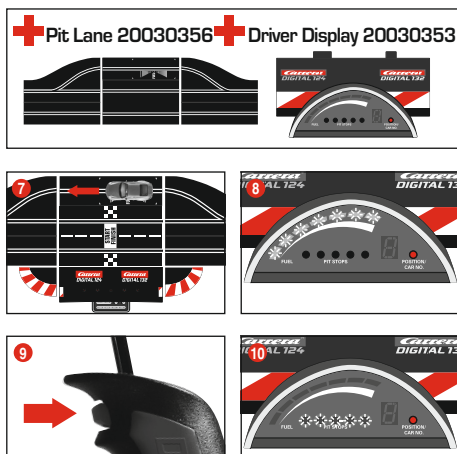

Bilens aktuelle tankindhold kan aflæses via bjælkevisningen med 5 grønne og 2 røde LED'er på Driver Display. For at tanke skal man køre over tanksensoren Fig. 7 i Pit Lane. Bjælkevisningen begynder at blinke, Fig. 8, og bilen kan tankes ved at holde omskiftertasten fast Fig. 9. Antallet af tankning vises med de gule LED'er, som enten blinker eller lyser, Fig. 10 (se også Driver Display).

Information: Biler med tom tank regnes ikke med ved rundetællingen med Position Tower 20030357.

Indstilling af tankindhold ved start

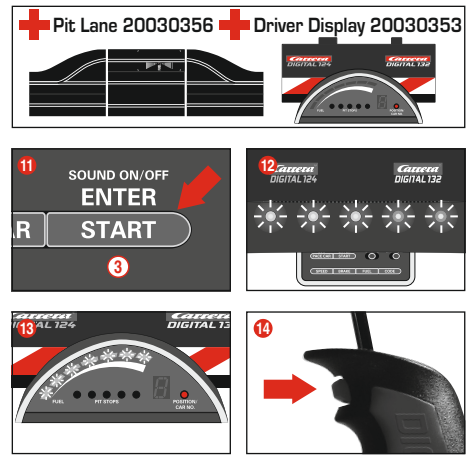

(kun i forbindelse med Pit Lane 20030356 og Driver Display 20030353)

Uafhængig af tankindholdets grundindstilling kan man individuelt indstille tankindholdet ved løbets start for runderne til det første tankstop for en og/eller flere biler. Tryk en gang på „START/ENTER“ tasten (3); de 5 LED'er på Control Unit lyser permanent, Fig. 12, og bjælkevisningen på din(e) Driver Displays blinker, Fig. 13. Ved klik på omskiftertasten på det tilsvarende gashåndtag kan tankniveauet ændres, Fig. 14.

Knapspærring til indstillinger

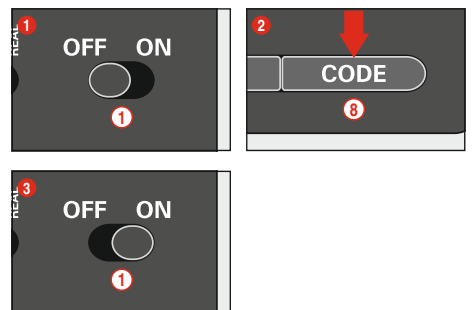

For at spærre knapperne til indstilling af speed, brake og fuel gør du som følger:

Hold Code-knappen (8) trykket ved slukket controller, tænd så controlleren og slip Code-knappen. For at ophæve spærringen gentager du proceduren.

Udvidet Pit Lane funktion

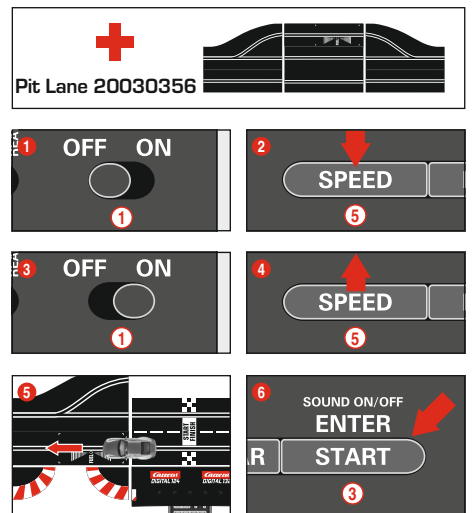

(kun i forbindelse med Pit Lane 20030356)

I Pit Lane 20030356 henholdsvis Pit Stop Lane 20030346 kan man aktivere og deaktivere rundetællefunktionen med Pit Stop Adapter Unit 20030361. Hold hertil „SPEED“ tasten (5) trykket ved slukket Control Unit, tænd så Control Unit og slip „SPEED“ tasten (5). Trykkes tasten igen lyser alt efter indstilling 1 eller 2 LED'er.

- LED 1 = rundetællefunktion inaktiv

- LED 1 + 2 = rundetællefunktion aktiv

Vælg den ønskede indstilling og skub eller køn en bil hen over Pit Lane sensoren Fig. 5. Indstillingerne gemmes ved overkørsel. For at forlade indstillingsmodusen igen trykker du på „START/ENTER“ tasten 3.

Sound ON/OFF

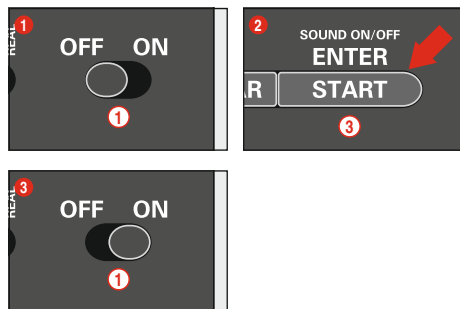

Bekræftelseslyden ved overkørsel af sensorene og tastebetjeningen kan deaktiveres. Hold dertil „START/ENTER“ tasten 3 trykket ved slukket Control Unit, tænd for banen og slip „START/ENTER“ tasten 3 igen. Kvitteringslyden når du tænder Control Unit kan dog ikke deaktiveres.

Reset-funktion

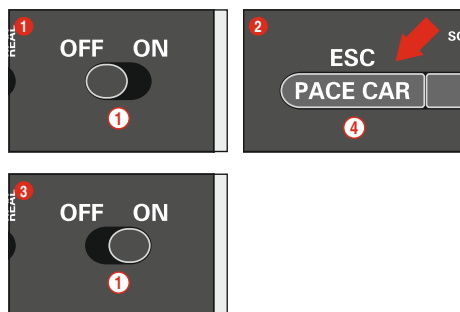

Til genetablering af fabriksindstillingerne har Control Unit en reset-funktion.

Hold dertil „ESC/PACE CAR“ tasten 4 trykket ved slukket Control Unit, tænd for banen og slip tasten igen. Alle hidtidige indstillinger af hastighed, bremseadfærd, tankindhold, lyd og rundetælling sættes tilbage på fabriksindstilling. Bilerens indstillinger berøres ikke af dette, såfremt de ikke befinder sig på banen.

Fabriksindstillinger:

- hastighed = 10
- bremseadfærd = 10
- tankindhold = 7
- lyd = On
- visning af Autonomous og Pace Car position = OFF

Strømsparefunktion

Hvis Control Unit ikke bruges i 20 minutter går den i strømsparemodus og deaktiverer alle visninger, såsom Position Tower, Driver Displays og Startlight. Til reaktivering skal du slå controlleren fra i ca. 2-3 sekunder og så tænde den igen.

Alle indstillinger bibeholdes.

Startsekvens



Kørsel uden startsekvens:

1. Tænd for Control Unit (ON-OFF)
2. Den midterste LED lyser efter ca. 1 sekund permanent og der udgives et kort akustisk signal, Fig. 2
3. Placér bilen/bilerne på tilslutningskinnen
4. I denne modus er banen frigivet uden startsignal; der kan straks startes

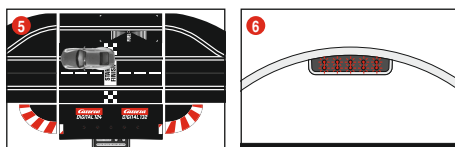
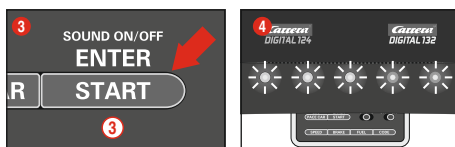

Kørsel med startsekvens:

Når startsekvensen indledes nulstilles alle visninger.

1. Tænd for Control Unit (ON-OFF)
2. Den midterste LED lyser efter ca. 1 sekund permanent og der udgives et kort akustisk signal, Fig. 2
3. Tryk derefter på startknappen indtil alle LED'er lyser, Fig. 4
4. Placér bilen/bilerne på tilslutningskinnen Fig. 5
5. Tryk på startknappen igen – startsekvensen indledes, LED'er lyser og der udgives akustiske signaler
6. Efter udløb af startfasen (LED'er tænder efter hinanden) er løbet frigivet, Fig. 6
7. Fejlstart: Trykkes der på et gashåndtag under den rød/grønne startfase, vurderes dette som en fejlstart. Bilen, der har forårsaget fejlstarten, kører et stykke frem og LED'en til den pågældende bil/gashåndtag blinker. Løbet bliver ikke frigivet og skal startes igen.

Vedligeholdelse og pleje



For at garantere en upåklagelig funktion af racerbanen, bør alle dele af racerbanen renses regelmæssigt. For rensningen trækkes ledningen med hanstikket ud.

- 1 **Racerbanen:** Hold vejbelægningen og sporrillerne ren med en tør klud. Der må ikke benyttes løsningsmidler eller kemikalier til rensning. Opbevar banen støvbeskyttet og tør, når banen er ikke i brug, bedst i originalemballagen.

Fejlkorrektur Køreteknik

Fejlkorrektur:

Ved teknisk uheld/fejlfunktion kontroller det følgende:

- Er strømtilslutningerne korrekte?
- Transformeren og håndspejder tilsat korrekt?
- Er banens forbindelser fejlfri?
- Er racerbanen og sporrillerne rene og fri for fremmedlegemer?
- Er slæbeskoene i orden og har kontakt til strømføringskinnen?
- Er køretøjerne indkoderet korrekt til den tilsvarende håndspejder?
- Ved elektrisk kortslutning bliver banens strømføring automatisk afbrudt for ca. 5 sekunder og meldt gennem akustiske og optiske signaler.
- Står fartøjerne på banen i køreretningen? Ved ikke-funktion skift da køreretnings-afbryder på fartøjets underside om.

OBS:

Under legen kan der eventuelt løses eller brække smådele fra fartøjerne af, som spoiler eller spejle, der på grund af ønsket om originaludseende skal kopieres på denne måde. For at undgå dette, har du mulighed for at fjerne disse før legen begynder.

Køreteknik:

- På de lige skinner må der køres hurtigt, foran kurven skal der bremses, ved udgangen kan tempoet igen forøges.
- Fartøjerne må med løbende motor ikke holdes fast eller blokeres, derved kan der forekomme overophedning og motorskader.

OBS: Ved brug af skinesystemer, der ikke er produceret af Carrera, skal den eksisterende styretap erstattes med specialstyretappen (#20085309). Let kørestøj ved brug af Carrera-overkørsel (#20020587) eller stejlkurve 1/30° (#20020574) skyldes den originale målestok og er uden betydning for en upåklagelig kørsel.

Alle Carrera-reservedele kan fås i Web shoppen:

carrera-toys.com

Tekniske data

Udgangsspænding · legetøjstransformer

	18 V --- 54 VA (Carrera DIGITAL 124)
	14,8 V --- 51,8 VA (Carrera DIGITAL 132)

Strømmodi

- 1.) Køremodus = køretøjet styres via håndgasregulatoren
- 2.) Hvilemodus = håndgasregulator bruges ikke, ingen kørsel
- 3.) Stand-by = efter ca. 20 minutter hvilemodus går tilslutningskinnen på stand-by modus.
LED'erne lyser ikke mere.
STRØMFORBRUG < 0,5 watt / 0,5W
Til reaktivering skal du slå controlleren fra i ca. 2-3 sekunder og så tænde den igen. Banen befinder sig i hviledrift.
- 4.) Ud-tilstand = netenhed adskilt fra strømmenet



Dette produkt er forsynet med symbolet for selektiv bortskaffelse af elektrisk udstyr (WEEE). Det betyder, at dette produkt fra EU-direktivet 2012/19/EU skal bortskaffes tilsvarende for at minimere risikoen for miljøskader.

Yderligere informationer kan du få hos dine lokale eller regionale myndigheder. Elektroniske produkter, der er udelukket fra denne selektive bortskaffelsesproces, udgør en fare for miljøet og helbredet pga. forekomsten af farlige substanser.

目录

安全提示	76
说明	76
功能	76
包装内容	76
重要提示	76
安装说明	76
电气连接	76
端口	77
操作部件	77
通过相应的遥控器对车辆的编码/编程	77
自行车编码/编程	77
定速车编码/编程	77
自行车和定速车的位置显示	77
车辆基本速度设置	78
车辆制动性能设置	78
油箱容量设置	78
功能按键锁定	78
更多的维修站功能	78
声音开/关	79
复位功能	79
省电功能	79
启动顺序	79
维护和护理	79
排除故障和行驶技术	79
技术数据	79

欢迎

欢迎加入Carrera团队
使用说明中包含如何安装和操作您的 Carrera DIGITAL 124/132 Control Unit 的重要信息。请仔细阅读本说明并将之好好保存。
如有问题，请您同我们的销售部门联系，或访问我们的网页 carrera-toys.com

请检查包装内容是否完整，是否存在运输破损。外包装上有重要信息，因此也应当好好保存。

我们希望您能尽情享受崭新的 Carrera DIGITAL 124/132 Control Unit 所带来的欢乐。

安全提示

• 警告！不适用于小于36个月的儿童。内含小块部件，不慎吞咽可导致窒息危险。请注意：产品功能性质决定，有卡住的危险。

• 警告！
此玩具中含磁铁或带磁性的部件。在人体中相互吸附或吸引其它金属件的磁铁可能造成重伤或危及生命。在不慎吞入或吸入磁铁后请务必立即就医。

• 警告！
此电池充电器只适于8岁以上的儿童使用。请给予正确的指导以确保儿童能安全的使用充电器，并解释清楚此充电器并非玩具，不可用来玩耍。

• 变压器不是玩具！不得将变压器短路连接！提示家长：应定期检查变压器上的电线、插头或壳体是否完好。只允许使用推荐的变压器。若存在破损，便不得再使用变压器。只允许用一个变压器来运行赛车道。若长期闲置不用，建议切断变压器与电源的连接。不允许打开变压器和调速器的外壳。

家长安全提示：
请勿让孩子玩耍玩具附带的变压器及电源装置。其使用须在家长的监督下进行。

• 请定期检查车道，赛车以及充电器的导线、插头或外壳是否有损坏！如有故障请立即更换。

• 赛车道不适宜在户外或潮湿的地方使用。附近不得有液体。

• 为避免发生短路，不得将金属物件放在车道上。不得将车道放置在易碎物品附近，以免车辆从滑行道上甩出导致损坏。

• 清洗或保养前请按下电源插头。清洁时，请使用一块湿布，不得使用稀释剂或化学品。不使用时应将赛车道保存在清洁干燥的地方，最好是放在原包装箱中。

• 请勿将车道定位安装在脸部及视线的同等高度，以防车辆出轨伤及人身。

- 变压器使用不当有导致触电的危险。
- 此玩具只可与安全等级二级的设备连接。
- 此玩具和充电器只可采用专为玩具设计的变压器。
- 不可与调节式变压器一起使用！
- 如电源线有所损坏，请交由Stadlbauer公司客户服务部或授权人士进行替换，以避免发生危险。

提示：
汽车只有在全部安装完毕的状态下方可再次投入使用。安装工作仅能由成年人进行。
请正确教育儿童不要尝试对非充电电池进行充电，以免发生爆炸的危险。

使用说明书含有重要信息，请妥善保存。

请同时参阅 Carrera DIGITAL 124/132 基本包装上的说明！

说明

该 Control Unit 是控制整个比赛的核心部分。许多速度、制动性能、油箱容量以及定速车和维修站功能的相关设置和编程可以通过各种功能键实现。此外 Control Unit 也是电源、遥控器、遥控器延伸盒、无线塔、PC 部件和计圈器 20030342 的终端。

功能

- 车辆编程
- 车辆最高速度设置
- 车辆的制动性能设置
- 加油开启/关闭功能
- 开始比赛时车辆的油箱容量设置（仅与维修站 20030356和驾驶显示器20030353连接时可行）
- 在Real-Mode下加油功能激活时车辆的操控
- 与维修站20030356和驾驶显示器20030353连接时可单独加油
- 维修站20030356的计圈器功能可开启/关闭
- 定速车功能
- 与位置塔20030357连接后可计算圈数
- 可开启/关闭定速车和自行车在位置塔上的显示
- Control Unit音效的开启/关闭
- 设置出发信号灯20030354
- 复位功能
- 省电模式
- 功能按键锁定

包装内容

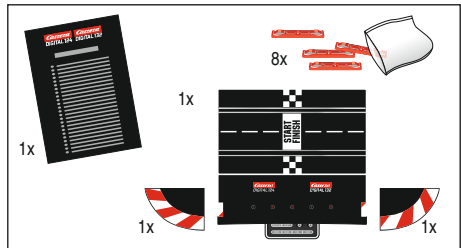

- 1 Carrera DIGITAL 124/132 Control Unit
- 1 右接头
- 1 左接头
- 8 轨道卡销

操作说明
请检查包装内容是否完整，是否存在运输破损。外包装上有重要信息，因此也应当好好保存。

重要提示

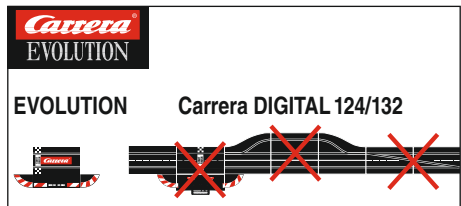

请注意，Evolution（模拟系统）及 Carrera DIGITAL 124/132（数码系统）是两个完全不同的独立系统。我们在此强调，组装轨道时应分别对待两个系统，即Evolution的连接轨道不得与Carrera DIGITAL 124/132的连接轨道，包括其黑箱子，安装于同一车道上。即使其中一系统的连接轨道接在电源上也不可以。

此外，所有Carrera DIGITAL 124/132型的其它部件（预选转辙器，电子计圈器，制动等）都不得被安装在 Evolution 型轨道上，即不可安装在模拟系统中。如不遵守以上提示，则可导致Carrera DIGITAL 124/132 部件损坏。此情况下，质量担保失效。

安装说明

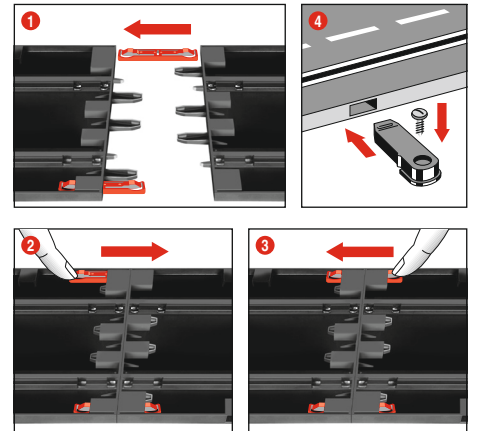

1 + 2 + 3 安装前将连接夹如图1所示插入轨道中，在平整的底面将各轨道段连接起来。按照图2所示将连接夹朝尖头方向移动，直至听到锁定声。也可以在安装好后插入连接夹。需要松开连接夹时，只要在两个方向简单地按下凸鼻即可（见图3）。

4 固定：用轨道段固定件（产品号：20085209）将轨道段固定在一块板上（不包含在包装中）。

提示：
不宜在地毯上安装赛车道，因为它会产生静电，起毛，而且易燃。

电气连接

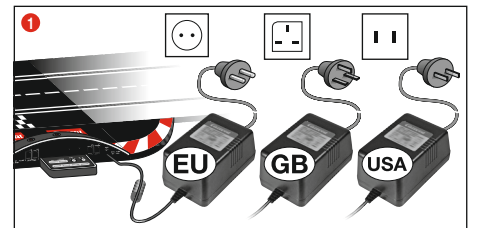

1 请将变压器连接在Control Unit上

提示：为避免短路和电震，请勿将玩具与其它电气设备，插头，电线或其它非玩具物品连接。Carrera DIGITAL 124/132 型赛车轨道只能与其相配Carrera DIGITAL 124/132 变压器共同使用，才可保证无故障运行

PC 接口（PC Unit）只可在与原装Carrera PC 接口连接时使用。

端口

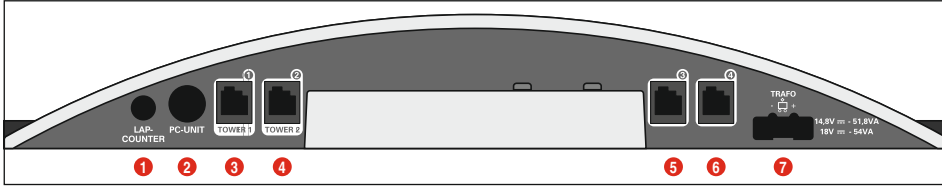

端口（从左到右）：

- ① 计数器20030342端口
- ② PC部件或计数器20030355的端口
或 App Connect 20030369
- ③ 接口1对应遥控器，遥控器延伸盒或WIRELESS+接收器
- ④ 接口2对应WIRELESS Tower 20010108
- ⑤ 接口3对应遥控器
- ⑥ 接口4对应遥控器
- ⑦ DIGITAL 124 / DIGITAL 132的电源端口

接口1-4的重要提示：

如需一个WIRELESS+接收器，请使用接口1。如需附加一座WIRELESS Tower 20010108请使用接口2。接口2不可在只连接一个WIRELESS+接收器的情况下单独使用。

有线遥控器可使用接口3和4。请注意使用地址5和6。

如需遥控器延伸盒20030348请使用接口1。地址分配如下：

- 遥控器延伸盒 = 地址1,3和4
- 接口2 = 地址2
- 接口3 = 地址5
- 接口4 = 地址6

注意：

WIRELESS与遥控器延伸盒不可组合使用！

操作部件

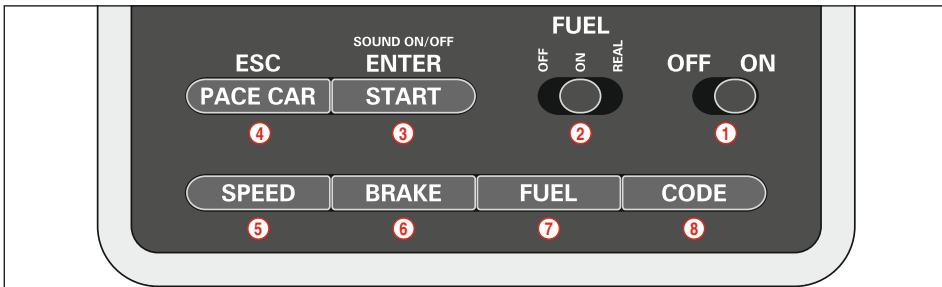

- ① 电源开/关
- ② 加油功能开关
- ③ 开始键 启动赛程/确定编程
- ④ 定速车键/中止编程
- ⑤ 基本速度设置按键
- ⑥ 制动性能设置按键
- ⑦ 油箱容量设置按键
- ⑧ 车辆编程键

操作注意事项

一些按键具有多种功能。某些功能需要通过组合键来实现。所有的编程操作可通过键④“ESC/PACE CAR”来中止。欲了解更多详情，请参阅后文。

通过相应的遥控器对车辆的编码/编程



请将需要编码的车辆放置在跑道上并且开启Control Unit。按一下“Code”⑧，图①；第一个LED亮起，图②。然后按下相应遥控器的道岔键，图③。带有照明车辆的车灯会开始闪烁，Control Unit上的LED2-4依次亮起。编码成功后中间的LED长亮（图④），车辆被分配到相应的遥控器。
注意：在使用这种方式编码时，仅将需要编码的车辆放置在跑道上。

自动车编码/编程

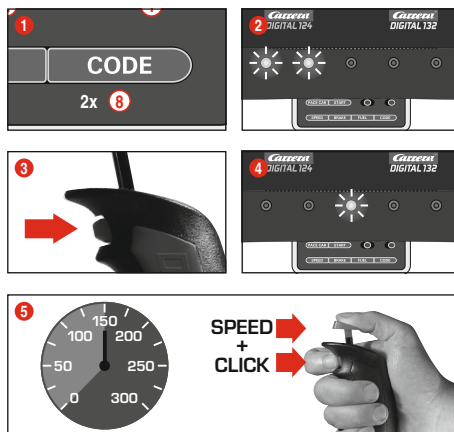

请在Control Unit开启后将需要编码的车辆放置在跑道上并且按两下“Code”⑧，图①。Control Unit的前两个LED亮起，图②。请按遥控器上的道岔键，图③；LED3-5依次亮起。请等待直至中间的LED再次亮起，图④。请推动遥控器摇杆直至车辆达到您想要的速度，然后请再次按下道岔键，图⑤。
自动车已完成编码。
注意：在使用这种方式编码时，仅将需要编码的车辆放置在跑道上。自动车的编程将自动保存直至车辆被重新编码。自动车在与位置塔连接时总是以位置7显示。

定速车编码/编程

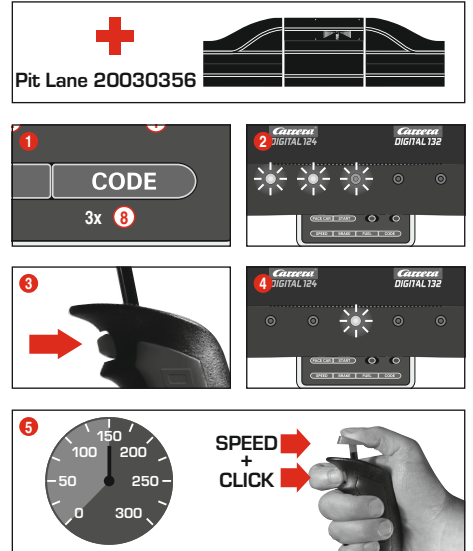

（仅与维修站#20030356连接时）
请在Control Unit开启后将需要编码的车辆放置在跑道上并且按三下“Code”⑧，图①。Control Unit的前三个LED亮起，图②。现在请按遥控器上的道岔键，图③；LED2-5依次亮起。请等待直至中间的LED再次亮起，图④。请推动遥控器摇杆直至车辆达到您想要的速度，然后请再次按下道岔键，图⑤。定速车的编码已完成并且车辆会驶入维修站。
注意：在使用这种方式编码时，仅将需要编码的车辆放置在跑道上。定速车的编程将自动保存直至车辆被重新编码。定速车在与位置塔连接时总是以位置8显示。

更多的定速车功能

成功编码后，定速车在首圈行驶时自动进站。如要启动定速车，请按“Pace Car”④。Control Unit上的LED2和3亮起，定速车驶出维修站。定速车只在重新按下“Pace Car”后会停止，同时LED2熄灭，车辆在驶完当前一圈后自动进站。

自动车和定速车的位置显示

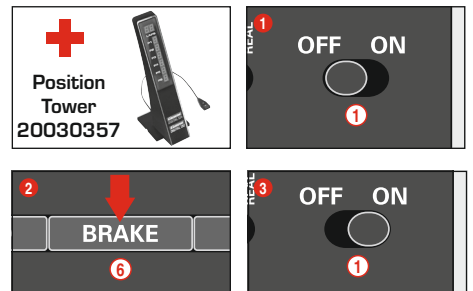

（仅与位置塔#20030357连接时）

自动车（地址7）和定速车（地址8）的位置可在位置塔显示。这个功能可通过Control Unit设置。在未启动Control Unit时长按“BRAKE”⑥，图②，开启跑道然后松开“BRAKE”。重新按下按钮即可切换功能：

- 1 LED 亮灯=无显示
- 2 LED 亮灯=位置塔显示

设置所需的功能后，请按“ENTER/START”确定。

车辆基本速度设置

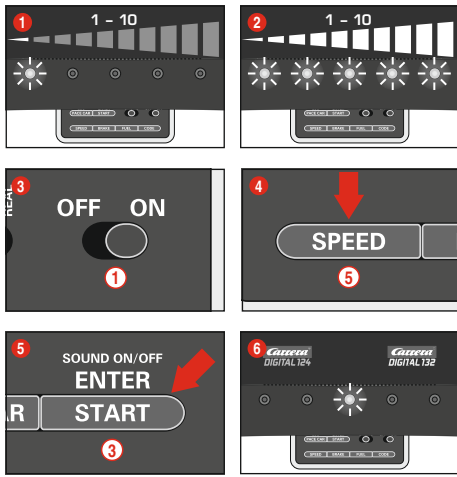

基本速度的设置可以单独为一辆或多辆车进行。需要被设置的车辆应放置于跑道上。有10个速度档可供设置，不同的档可借由5个LED的闪烁或亮起显示。

- ① 1 LED 亮灯=低速
- ② 5 LED 亮灯=高速

请在Control Unit开启后将需要设置的车辆放置在跑道上并且按下按钮“SPEED”⑤。LED亮起，亮起LED的数目取决于您上次速度档的设置。请重复按“SPEED”⑤直至达到您想要的速度档。确定请按“ENTER/START”③。全部LED依次快速闪过后中间的LED亮起表示您的设置已全部完成，图⑥。

车辆制动性能设置

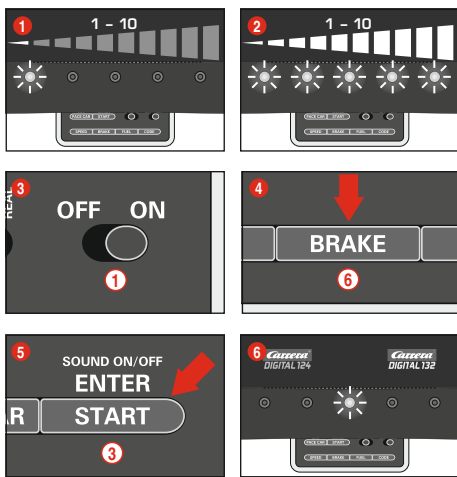

(仅适用于遥控车辆)

制动性能设置可为单独一辆或多辆车进行。需要被设置的车辆应放置于跑道上。有10个制动档可供设置，不同的档可借由5个LED的闪烁或亮起显示。

- ① 1 LED 亮灯=制动弱
- ② 5 LED 亮灯=制动强

请在Control Unit开启后将需要设置的车辆放置在跑道上并且按下按钮“BRAKE”⑥。LED亮起，亮起LED的数目取决于您上次制动档的设置。请重复按“BRAKE”⑥直至达到您想要的制动档。确定请按“ENTER/START”③。全部LED依次快速闪过后中间的LED亮起表示您的设置已全部完成，图⑥。

油箱容量设置

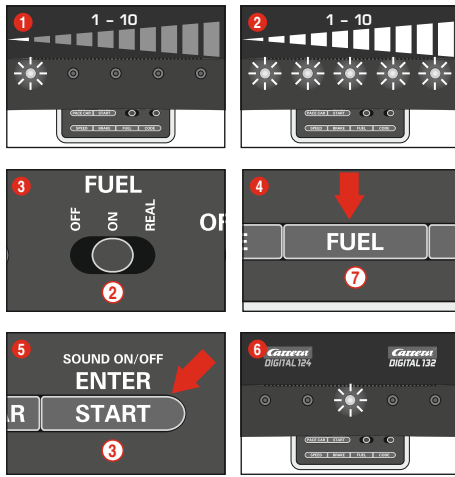

(仅适用于遥控车辆)

油箱容量的设置可在所有需要被设置的车辆与维修站(20030356)连接时同时进行。有10个档可供设置，不同的档可借由5个LED的闪烁或亮起显示。

- ① 1 LED 亮灯=油箱容量低
- ② 5 LED 亮灯=油箱容量高

请在Control Unit开启后将需要设置的车辆放置在跑道上并且拨动滑动键启动加油功能②。图③。按一下“FUEL”⑦，LED亮起，亮起LED的数目取决于您上次油箱容量的设定。请重复按“FUEL”⑦直至达到您想要的油箱容量。确定请按“ENTER/START”③。全部LED依次快速闪过后中间的LED亮起表示您的设置已全部完成，图⑥。

更多的加油功能

通过拨动滑动键②可设置三种模式，图③：

- OFF = 车辆不消耗“汽油”
- ON = 车辆消耗“汽油”
- REAL = 车辆的最大速度取决于油箱容量/车辆耗油(仅与维修站20030356，或者维修站20030346和进站适配部件20030361连接时)

在“REAL-Mode”下，加满油的车身较“重”，行驶较慢，制动性能较低；油箱容量低时车身较“轻”，行驶速度较快，制动性能较高。油箱当前容量和“汽油消耗”仅在与驾驶显示器20030353和维修站20030356连接时能显示。

通过维修站20030356和驾驶显示器20030353给车辆加油

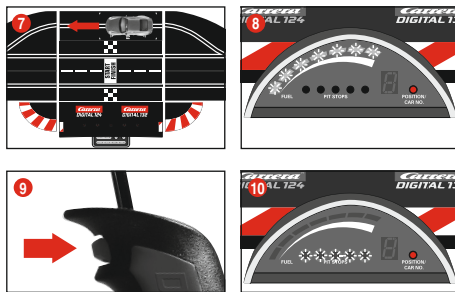
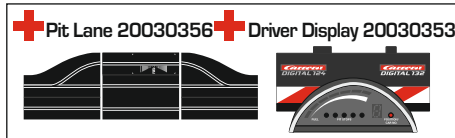

油箱的当前容量可通过驾驶显示器上5个绿色和2个红色的LED条状显示读取。加油时请驶过维修站的传感器，图⑦。LED条状显示开始闪烁，图⑧，长按道岔键开始加油，图⑨。加油量可通过黄色LED的闪烁和亮起显示，图⑩(亦可参见驾驶显示器)。

注意：位置塔20030357不会为油箱已空的赛车计圈。

在比赛开始时设置油箱容量

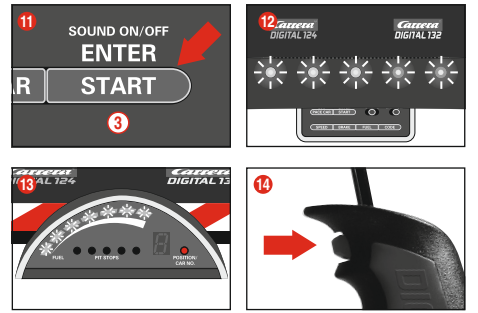
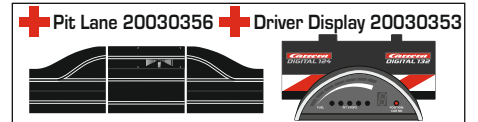

(仅与维修站20030356和驾驶显示器20030353连接时) 无论油箱容量的基本设定为多少，都可在开始比赛时设定一辆或多辆赛车直至下次进加油站之前的油箱容量。按下“START/ENTER”③，Control Unit的5个LED长亮，图⑫，驾驶显示器上的条状LED闪烁，图⑬。通过点击相应遥控器上的道岔键可改变油箱的状态，图⑭。

功能按键锁定

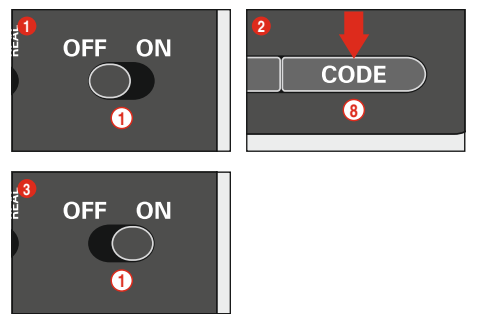

如需锁定速度，刹车和燃料等按键的功能，请按照以下步骤操作：

在遥控器关机状态下按下码键⑧同时启动遥控器，然后松开码键。如需解锁请再次执行此步骤。

更多的维修站功能

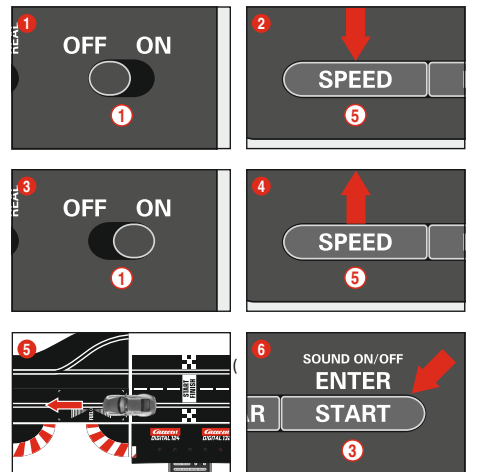

仅与维修站20030356连接时)

维修站20030356，或者维修站20030346和进站适配部件20030361可以开启/关闭计圈功能。在Control Unit关闭的情况下长按“SPEED”⑤，然后启动Control Unit并松开“SPEED”⑤。重新按下按钮，根据设置，1或2个LED亮起。

- LED 1 = 计圈功能开启

• LED 1 + 2 = 计圈功能关闭

选择所需的设置，将车辆推过或驶过维修站感应器，图5。过感应器时设置自动生效。返回请按“START/ENTER”^③。

声音开/关

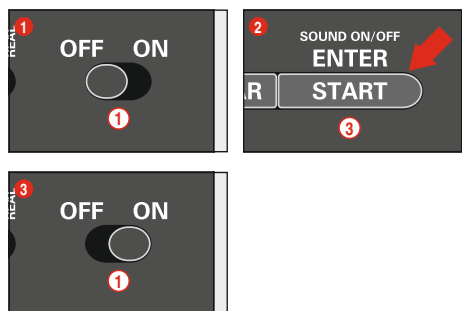

驶过感应器时的确认音和按键音可以关掉。在Control Unit未开启时长按“START/ENTER”^③直至跑道开启再松开。开启Control Unit时的确认音不能被关闭。

复位功能

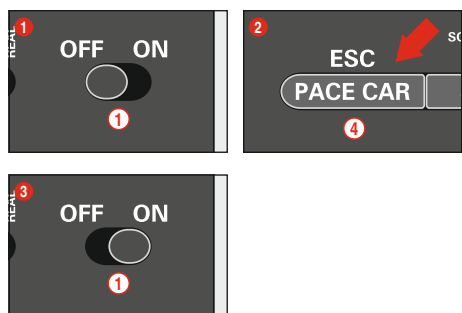

要恢复出厂设置，请使用Control Unit的复位功能。在Control Unit未开启时长按“ESC/PACE CAR”^④直至跑道开启再松开。所有之前设置的速度，制动性能，油箱容量，声音和计圈功能都会被重置为出厂设置。车辆如未放置在跑道上，设置不会改变。

出厂设置:

- 速度 = 10
- 制动 = 10
- 油箱容量 = 7
- 声音 = 开
- 自动车和定速车位置显示 = 关

省电功能

Control Unit在非使用状态下20分钟后自动切换到省电模式，所有位置塔，驾驶显示器和信号灯的显示都会自动关闭。如需重新激活遥控器，请先关闭2-3秒，然后重启遥控器。所有设置都将自动保存。

启动顺序

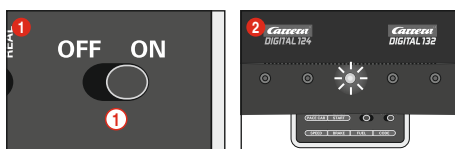

不按照启动顺序比赛:

1. 启动Control Unit (ON-OFF)
2. 中间的LED在大约一秒钟后伴随着一个简短的信号音长亮，图2。
3. 将车辆放置在连接路段上。
4. 在此模式下赛道不需信号灯便已准备完毕，比赛可随时开始。

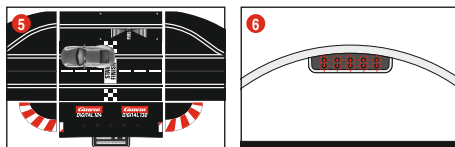
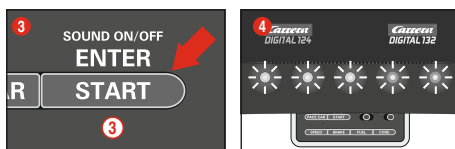

按照启动顺序比赛:

导入启动顺序时所有显示会被重置。

1. 启动Control Unit (ON-OFF)
2. 中间的LED在大约一秒钟后伴随着一个简短的信号音长亮，图2。
3. 最后长按开始键至所有LED亮起，图4。
4. 将车辆放置在连接路段上，图5。
5. 再次按下开始键 - 导入启动顺序，LED伴随着信号音亮起
6. 出发信号灯阶段过后 (LED各自闪烁)，比赛立即开始，图6。
7. 起跑犯规: 在信号灯阶段，如有人操作遥控器，则被视为起跑犯规。犯规车辆只前行一段距离，车辆和遥控器上相关的LED开始闪烁。比赛将无法继续，必须重新启动。

维护和护理

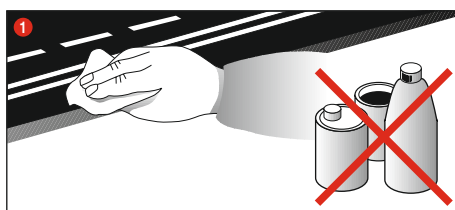

为确保赛车道功能完全正常，应定期清洁赛车道的所有部件。清洁前应拔下电源插头。

- ① 赛车路段: 用一块干布擦净赛道表面和轨道槽。清洁时,不得使用稀释剂或化学品。不使用时应将赛车道保存在清洁干燥的地方,最好是放在原包装箱中。

排除故障和行驶技术

排除故障:

发生故障时请检查下列事项:

- 电路连接是否正确?
 - 变压器和手动控制器的连接是否正确?
 - 车道之间的连接是否正确?
 - 赛道和轨道槽是否干净、且无异物?
 - 滑触是否正常? 是否与电导轨有接触?
 - 是否所有赛车都通过相应的手动调节编码完毕了?
 - 出现短路时, 轨道会自动断电5秒钟, 并会有声光信号显示。
 - 赛车是否在轨道上准备就绪?
- 在功能失效时, 调整赛车底侧的行使方向开关。

提示:

在游戏进行中, 车辆上的小零件如仿真的扼流器或镜子可能会松动或断裂。为避免这一现象发生, 可以在游戏开始前将它们取出。

行驶技术:

- 在直道上可以快速行驶, 在弯道前应刹车, 驶出弯道时可以重新加速。
- 车辆的发动机运转时, 不得阻拦或封锁车辆, 这样会因发动机过热而受损。

提示:

转向器在轨道系统上使用, 如该转向器非系Carrera生产, 必须更换为专用转向器 (#20085309)。Carrera赛车在实现 (#20020587) 横越或行车弯陡道达1/30° (#20020574) 时有轻微噪音, 该行驶噪音符合赛车的独特设计, 不影响赛车正常运行。

所有 Carrera 备件均可在网上商店购得:
carrera-toys.com

技术数据

输出电压 · 玩具变压器

	18 V --- 54 VA (Carrera DIGITAL 124)
	14,8 V --- 51,8 VA (Carrera DIGITAL 132)

通电模式

- 1.) 游戏状态 = 游戏车可以通过遥控器操纵
- 2.) 静止状态 = 不操作遥控器, 游戏停止
- 3.) 待机状态 = 进入静止状态20分钟后, 连接轨转为待机状态。LED灯不再亮起。
电流消耗<0,5瓦特/0,5W
如需重新激活遥控器, 请先关闭2-3秒, 然后重启遥控器。跑道再次处于待机模式。
- 4.) 关机状态 = 拔出电源



梱包内容

安全上の注意事項	80
説明	80
機能	80
梱包内容 重要事項	80
重要事項	80
組立て説明書	80
電源接続	80
コネクタ	81
操作要素	81
相当するハンドコントローラー上への車のコーディング/プログラミング	81
オートノーマスカーのコーディング/プログラミング	81
ベースカーのコーディング/プログラミング	81
オートノーマスカーとベースカーのためのポジション表示	81
車の基本速度の設定	82
車の制動反応の設定	82
燃料レベルの設定	82
設定ボタンのロック	82
拡充ビットレール機能	82
サウンドのオン/オフ	82
リセット機能	82
節電機能	82
スタートシーケンスによる走行	82
手入れ	82
トラブルシューティング/走行技術	82
テクニカルデータ	82

ようこそ

カレラ・チームへようこそ！
取扱説明書にはお買い求めになられたカレラDIGITAL124/132コントロールユニットの組立てと操作のための重要な情報が含まれています。取扱説明書をよくお読みの上、大切に保管してください。
ご不明な点がありましたら、販売店もしくは弊社の販売部までお問い合わせください。また、弊社ホームページ carrera-toys.com をご覧ください。

製品不良でないか、あるいは運搬時の損害があるかどうかを確認してください。なお、包装箱は重要な製品情報が記載されていますので、大切に保管してください。

新しいカレラDIGITAL124/132コントロールユニットでお楽しみください。

安全上の注意事項

●「警告！
36ヶ月未満のお子様には適しません！ 誤って飲み込みかねない小さな部品による窒息の危険あり。注意：機能上挟まれる危険あり。

●警告！ この玩具は磁石又は磁気を帯びた構成部品を含みます。磁石が身体内で互いに引き付け合ったり又は他の金属物体を引き付けたりすると、重大な又は致命的な怪我の原因となることがあります。磁石を飲み込んだり又は吸い込んだりした場合は、即座に医師に相談してください。

●警告！ 充電器は、最低8才以上のお子様には使用が限定されています。お子様が安全に充電器を使用するために、充電器はおもちゃではないためこれで遊ぶことのないよう、十分な注意を促してください。

●トランスは玩具ではありません。トランスとの接続時に短絡が生じないよう、ご注意ください。
ご父兄・保護者の方々へ
トランスに異常がないか、特にコード、プラグ、ケースについて定期的に確認してください。本品には必ず指定のトランスのみをご使用ください。損傷のあるトランスは絶対に使用しないでください。走行レールの駆動にはトランス以外は使用しないでください。長時間使用しない場合には、トランスの電源を切ってください。また、トランスおよびスピードコントローラーのケーシングは勝手に開けないでください。

ご父兄・保護者の方々へ
玩具用のトランスおよび電源アダプタは玩具として利用するものではありません。また、トランスおよび電源アダプタの使用は、必ず保護者の監視下で行なうようにしてください。

●トラック、車両、あるいは充電器は、ケーブル、プラグ、ケーシングなどに故障がないかどうか定期的に確認してください。また故障した部品は必ず交換してください。
●本品を屋外や湿った場所で利用しないでください。また、故障の原因になりますので、本品に液体が触れないようにご注意ください。
●短絡発生の事前防止として、トラックには金属製の部品を載せないようにしてください。車両がコースから脱線する場合がありますので、壊れやすいものの近くで使用しないでください。
●清掃やメンテナンスは、必ず電源プラグを抜いてから行ってください。清掃には湿った布を用い、溶剤や化学薬品は使用しないでください。本品を使用しないときは、ホコリのかから

ない乾燥した場所に保管してください。購入時の包装箱をご利用することをお勧めします。
●レーストラックは顔や目の高さで使用しないでください。スロットカーがコースから外れて飛び出るときに身体的な損傷が起こる恐れがあります。
●変圧器の不適切な使用は感電の原因となることがあります。
●この玩具は感電保護クラスIIの電気機器にのみ接続してください。
●この玩具と充電器は、必ず専用の変圧器で使用してください。
●容量設定が可能なトランスフォーマーは、使用しないでください！
●この機器の電源コードが故障した場合は、危険を避けるためにStadlbauer社のカスタマーサービスご送付なさるか、あるいは同様の知識のある専門技師が交換するようにしてください。

ご注意：スロットカーは組立てが完了してから駆動させてください。また、スロットカーの組立ては、必ず一般成人が行なってください。
重要な注意事項が含まれていますので取扱説明書を大切に保管してください。
これに加えてカレラDIGITAL124/132の基本パッケージの使用説明書にもご注意ください！

説明

コントロールユニットはレース全体を制御する中央ユニットです。様々な操作ボタンを使って車及びベースカーの速度、制動反応、燃料レベルとビットストップ機能の数多くの設定・プログラミングができます。さらにコントロールユニットはパワーパック、ハンドコントローラー、ハンドコントローラー拡充ボックス、ワイヤレストワー、PCユニット及びラップカウンター20030342の接続ユニットでもあります。

機能

- 車のプログラミング
- 車の最高速度の設定
- 車の制動反応の設定
- スイッチオン/オフ可能な給油機能
- レーススタート時の車の燃料レベルの設定（ビットストップ20030356とドライバディスプレイとの組合せのみ可能）
- 給油機能をスイッチオンした状態でのリアルモードの運転特性の制御
- ビットレール20030356とドライバディスプレイ20030353との組み合わせにおける個別の給油可能性
- ビットレール20030356におけるスイッチオン/オフ可能なラップカウント機能
- ベースカー機能
- ポジションタワー20030357との組合せでラップカウンター
- ポジションタワー上のベースカーとオートノーマスカーのためのスイッチオン/オフ可能な表示機能
- コントロールユニットのスイッチオン/オフ可能なサウンド
- スタートライト20030354の制御
- リセット機能
- 節電モード
- 設定ボタンのロック

梱包内容 重要事項

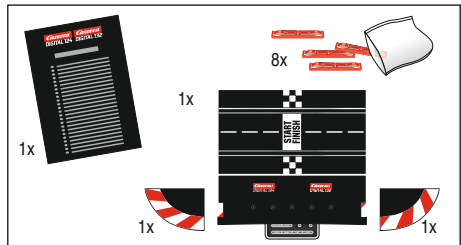

カレラDIGITAL124/132コントロールユニット
右側エンドセクション1枚
左側エンドセクション1枚
コース連結クリップ
操作手引書
製品不良でないか、あるいは運搬時の損害があるかどうかを確認してください。なお、包装箱は重要な製品情報が記載されていますので、大切に保管してください。

重要事項

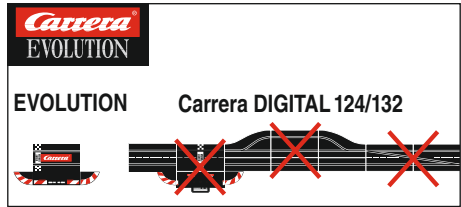

カレラのEvolution（アナログ式の）とDIGITAL 124/132（デジタル式）は、各構成が全く異なる独立したシステムです。コースを組み立てる場合、両システムを混ぜることがないようにしてください。また、Evolutionの接続セクションとDIGITAL 124/132のブラックボックスつき接続セクションを同じコースで、ご使用になれません。さらに、Evolutionの接続セクションまたはDIGITAL 124/132のブラックボックスつき接続セクションのどちらか一方の接続セクションのみを電源に接続する場合も、両システムを混ぜてお使いになれませんので、ご注意ください。
また、レーンチェンジ・セクション、エレクトロニック・ラップカウンター、ビットストップなど、カレラDIGITAL 124/132のその他の部品の場合でも、損傷する恐れがあるので、絶対にEvolutionコースに装着しないでください。なお、間違った取付けによる損害については保証できませんので、ご了承ください。

組立て説明書

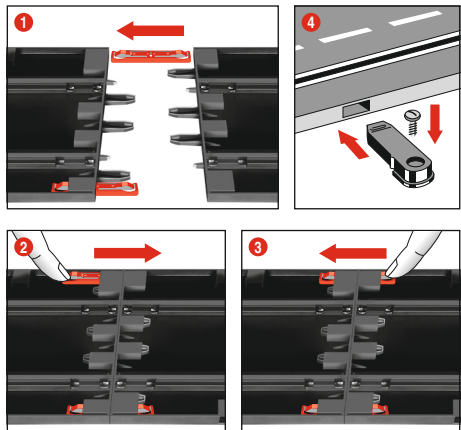

① + ② + ③ V組立ての前に、接続クリップを図①に示すとおりトラックに差入れてください。次に平らな所でトラックを互いに連結します。図②に示すとおり、接続クリップはカチッという音が鳴って係合するまで矢印の方向に動かしてください。接続クリップは事後差し入れも可能です。接続クリップは深合突起を両方向に押し下げると、簡単に取り外せます（図③）。

④ 固定：トラックをプレートに固定するためには、トラック固定具（品番20085209：非同梱）をご使用ください。

ご注意：
本品の土台としては、静電気や毛羽の発生する恐れや引火性があるので、カーペット敷きの床は不適当です。

電源接続

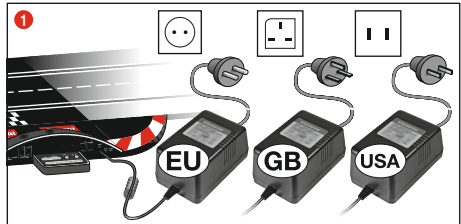

① トランスのプラグをコントロールユニットに接続してください。

ご注意：短絡および感電を防止するために、本品を指定以外の電気機器、プラグ、ケーブルなど、梱包セットに属さない部品と接続しないでください。カレラのDIGITAL 124/132コースのパフォーマンスを完全に発揮させるには、必ずオリジナルのDIGITAL 124/132シリーズのトランスをご使用ください。

PCインターフェース(PC Unit)は、必ずオリジナルのカレラPCユニットと共にお使いください。

コネクタ

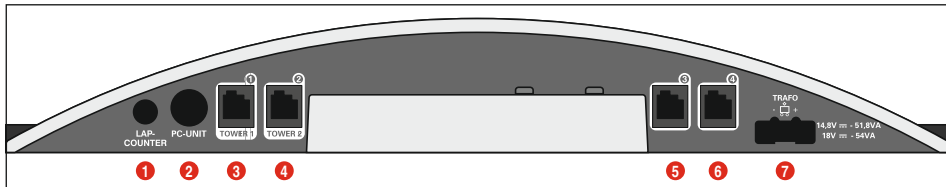

コネクタ (左から右へ):

- ① ラップカウンター20030342用コネクタ
- ② PCユニット、またはラップカウンター20030355用コネクタまたはApp Connect 20030369
- ③ ハンドコントローラー、ハンドコントローラー拡充ボックス、またはWIRELESS+レーシーバーのための接続ソケット1
- ④ WIRELESS-Tower 20010108のための接続ソケット2
- ⑤ ハンドコントローラーのための接続ソケット3
- ⑥ ハンドコントローラーのための接続ソケット4
- ⑦ DIGITAL 124 / DIGITAL 132パワーバックのためのコネクタ

接続ソケット1-4に関する一般的な注意事項:

WIRELESS+ レシーバーを1機で使用する場合は接続ソケット1に接続します。他にもWIRELESS-Tower 20010108を接続ソケット2とつなぐ方法もあります。WIRELESS+ レシーバーだけを使用する場合は、接続ソケット2にはつながらないください。

接続ソケット3と4にはその場合、追加的にケーブル接続されたハンドコントローラーを適用できます。するとこれらがアドレス5と6を使用することに注意してください。

ハンドコントローラー拡充ボックス20030348の適用の際には、これを接続ソケット1につないでください。車アドレスの配分は次のように行います:

- ハンドコントローラー拡充ボックス=アドレス1、3と4
- 接続ソケット2=アドレス2
- 接続ソケット3=アドレス5
- 接続ソケット4=アドレス6

注意:

WIRELESSとハンドコントローラー拡充ボックスをコンビネーションすることはできません!

操作要素

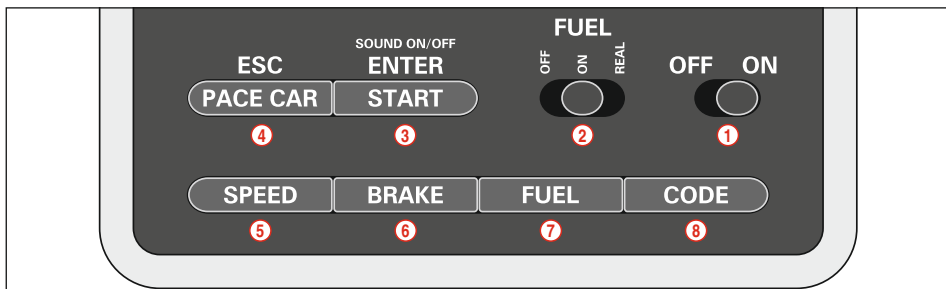

- ① 切替スイッチ
- ② 給油機能のためのスイッチ
- ③ レーススタートのためのスタートボタン/プログラミングのための確認ボタン
- ④ ペースカー用ボタン/プログラミング中断
- ⑤ 基本速度の設定のためのボタン
- ⑥ 制動反応の設定のためのボタン
- ⑦ 燃料レベルの設定のためのボタン

- ⑧ 車のためのプログラミングボタン

操作のための一般的な注意事項

ボタンのいくつかは何回も割り当て可能です。いくつかの機能の設定はボタンを組み合わせで行われます。全てのプログラミング過程は第4ボタン「ESC/PACECAR」によって中断できます。さらに詳しい情報については以下をご覧ください。

相当するハンドコントローラー上の車のコーディング/プログラミング



コーディングする車をレーンにのせてコントロールユニットをスイッチオンにします。

「CODE」ボタン(⑧)を1回押します(図①); 第1LEDが点灯し始めます(図②)。続いて相当するハンドコントローラーのレーンチェンジボタンを1回押します(図③)。ライトの付いた車ではライトが点滅し始め、コントロールユニットではLED2-4が次々に明るくなります。コーディングが完了すると真ん中のLEDが恒常的に点灯し(図④)、車がハンドコントローラーに割り当てられました。

注意: この種のコーディングではコーディングする車以外はレーンにのせないこと。

オートノーマスカーのコーディング/プログラミング

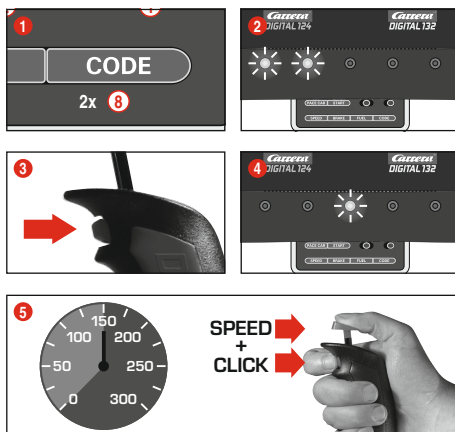

コントロールユニットをスイッチオンにしてコーディングする車をレーンにのせ、「CODE」ボタン(⑧)を2回押します(図①)。コントロールユニットの最初の2つのLEDが点灯します(図②)。次にハンドコントローラーのレーンチェンジボタンを押します(図③)。

LED3-5が次々に点灯します。真ん中のLEDが点灯するまで待ちます(図④)。ハンドコントローラーのタブを操作し、車を希望の速度に上げます。速度が達成できたらもう1回レーンチェンジボタンを押してください(図⑤)。オートノーマスカーのコーディングはこれで完了しました。

注意: この種のコーディングの際は常に、コーディングする車以外はレーン上に置かないでください。オートノーマスカーのプログラミングは、車がコーディングし直されるまで保たれます。オートノーマスカーは、ポジションタワーとの組み合わせにおいて常にアドレス7で表示されます。

ペースカーのコーディング/プログラミング

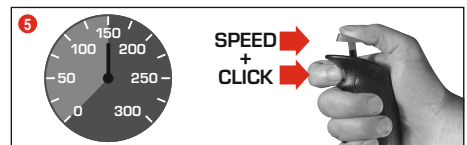
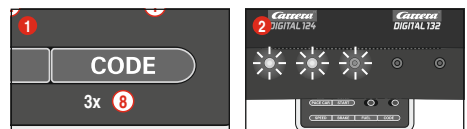
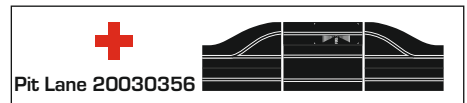

(ピットストップレーン#20030356との組合せにおいてのみ) コントロールユニットをスイッチオンにしてコーディングする車をレーンにのせ、「CODE」ボタン(⑧)を3回押します(図①)。コントロールユニットの最初の3つのLEDが点灯します(図②)。次にハンドコントローラーのレーンチェンジボタンを押します(図③); LED2-5が次々に点灯します。真ん中のLEDが点灯するまで待ちます(図④)。ハンドコントローラーのタブを操作し、車を希望の速度に上げます。速度が達成できたらもう1回レーンチェンジボタンを押してください(図⑤)。ペースカーのコーディングはこれで完了し、車はピットストップレーン内に入ります。

注意: この種のコーディングの際は常に、コーディングする車以外はレーン上に置かないでください。ペースカーのプログラミングは、車がコーディングし直されるまで保たれます。ペースカーはポジションタワーとの組み合わせにおいて常にアドレス8で表示されます。

拡充されたペースカー機能

ペースカーのコーディングが完了すると、ペースカーは最初のラップ内に自動的にピットレーンに入ります。ペースカーをスタートするためには「PACE CAR」ボタン(④)を1回押します。コントロールユニットのLED2と3が点灯して、ペースカーがピットレーンから出ます。ペースカーはこれで、「PACE CAR」ボタンがあらためて押されるまで走り続けます。その際にはLED2が消えて、車は現ラップ内に自動的にピットレーンに入ります。

オートノーマスカーとペースカーのためのポジション表示

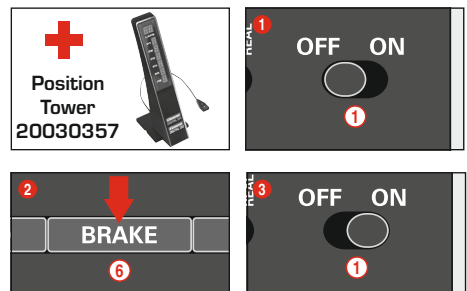

(ポジションタワー#20030357との組合せにおいてのみ) オートノーマスカー(アドレス7)とペースカー(アドレス8)のポジションはポジションタワーに表示できます。この機能はコントロールユニットで起動できます。コントロールユニットをスイッチオフにして「BRAKE」ボタン(⑥)を押し続けながら(図②)コースを起動し、「BRAKE」ボタンから手を離します。あらためてボタンを押すことによって機能が切替えられます。

1つのLEDが点灯 = 表示無し
2つのLEDが点灯 = ポジションタワーに表示あり

希望する機能を設定して、その選択を「START/ENTER」ボタンで追認します。

車の基本速度の設定

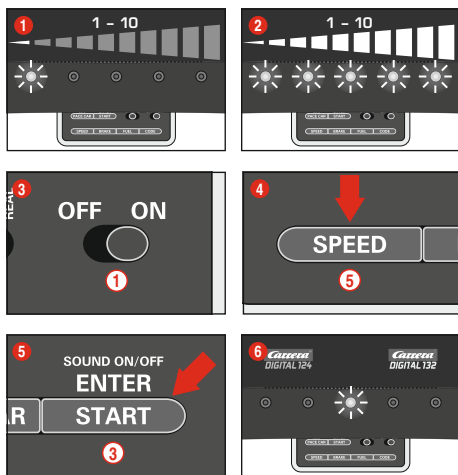

基本速度の設定は1台及び/又は複数台の車のために個別に行えます。設定する車をその際にはレーン上に置く必要があります。設定は10段階あり、5つのLEDが点滅したり恒常的に点灯して徐々に異なる段階を信号で知らせます。

- ① 1つのLEDが点灯 = 低速度
- ② 5つのLEDが点灯 = 高速度

コントロールユニットをスイッチオンにして設定する車をレーンにのせ、「SPEED」ボタン⑤を1回押します。一定数のLEDが点灯します。これらは最後に適用された速度段階を表わします。「SPEED」ボタン⑤を希望する速度が選択できるまで何回も押します。その選択を「START/ENTER」ボタン③で追認します。走行灯が短く点灯して真ん中のLEDが点灯して、設定の完了を確認します(図⑥)。

車の制動反応の設定

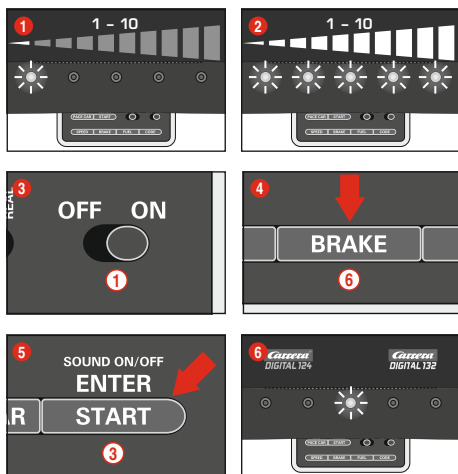

(ハンドコントローラー操作の車にのみ)

ブレーキ反応の設定は個別に1台及び/又は複数台の車のために行えます。設定する車をその際にはレーン上に置く必要があります。設定は10段階あり、5つのLEDが点滅したり恒常的に点灯して各段階を信号で知らせます。

- ① 1つのLEDが点灯 = 弱いブレーキ効果
- ② 5つのLEDが点灯 = 強いブレーキ効果

設定する車をコントロールユニットをスイッチオンにしてレーンにのせ、「BRAKE」ボタン⑥を1回押します。一定数のLEDが点灯します。これらは最後の適用されたブレーキ反応の段階を表わします。「BRAKE」ボタン⑥を希望するブレーキ反応が選択できるまで何回も押します。その選択を「START/ENTER」ボタン③で追認します。走行灯が短く点灯して真ん中のLEDが点灯して、設定の完了を確認します(図⑥)。

燃料レベルの設定

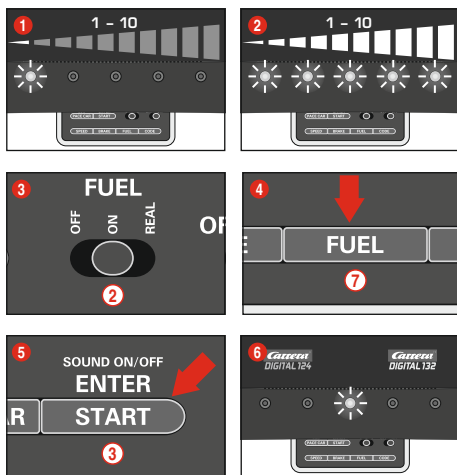

(ハンドコントローラー操作の車にのみ)

ピットレーン(20030356)との組合せにおける燃料レベルの設定は全車に対して同時に行われます。設定は10段階あり、5つのLEDが点滅したり点灯して徐々に異なる段階を信号で知らせます。

- ① 1つのLEDが点灯 = 低い燃料レベル
- ② 5つのLEDが点灯 = 満タン

コントロールユニットをスイッチオンにして設定する車をレーンにのせ、スライドスイッチ②を介して給油機能を起動します(図③)。「FUEL」ボタン⑦を1回押します。一定数のLEDが点灯します。これらは最後に適用された燃料レベルを表わします。「FUEL」ボタン⑦を希望する燃料レベルが選択できるまで何回も押します。その選択を「START/ENTER」ボタン③で追認します。走行灯が短く点灯して真ん中のLEDが点灯して、設定の完了を確認します(図⑥)。

拡充された給油機能

スライドスイッチ②を介して3種のモードを選択可能(図③)：

- OFF = 車は「ガソリン」を消費しない
- ON = 車は「ガソリン」を消費する
- REAL = 最高速度は燃料レベルに依存 / 車は「ガソリン」を消費 (ピットレーン20030356もしくはピットストップレーン20030346及びピットストップアダプターユニット20030361との組合せにおいてのみ)

「REALモード」において車は満タンで「重く」、速度は遅くなり、ブレーキ反応は弱くなります；空タンクの車は速度が早く、ブレーキ反応が高くなります。現在の燃料レベルと「ガソリン消費」の表示はドライバディスプレイ20030353とピットストップ20030356との組合せでのみ可能です。

ピットレーン20030356とドライバディスプレイ20030353による車の燃料補給

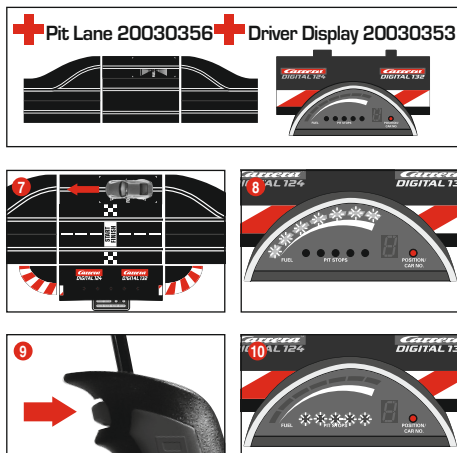

車の現在の燃料レベルは、ドライバディスプレイの5つの緑色LEDと2つの赤色LEDの付いた棒グラフにより読み取れます。燃料補給のために車は、給油センサを介してピットレーンに入ります(図⑦)。棒グラフが点滅し始め(図⑧)、車はレーンチェンジボタンを押すことにより燃料補給ができます(図⑨)。給油回数は黄色LEDの点滅もしくは点灯により表示されます(図⑩)、ドライバディスプレイもご覧ください。注意：空タンクの車は、ポジションタワー20030357との組合せにおけるラップカウントの対象となりません。

レースの開始時の燃料レベルの設定

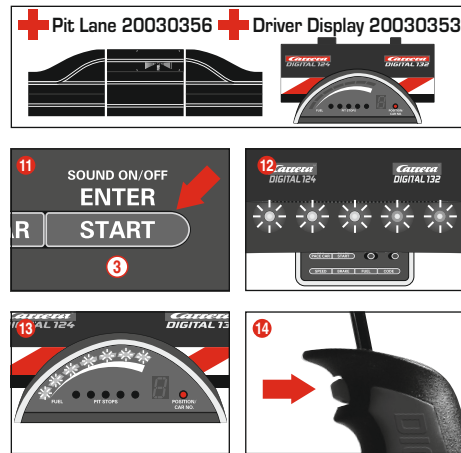

(ピットレーン20030356とドライバディスプレイとの組合せにおいてのみ)

燃料レベルの基本設定に無関係に、1台及び/又は複数台の車のために個別に次回燃料補給ストップまでの燃料レベルをレース開始時に設定できます。「START/ENTER」ボタン③を1回押します：コントロールユニットの5つのLEDが恒常的に点灯し(図⑫)、ドライバディスプレイの棒グラフが点滅します(図⑬)。相当するハンドコントローラーのレーンチェンジボタンをクリックすることにより、燃料レベルを変えることができます(図⑭)。

設定ボタンのロック

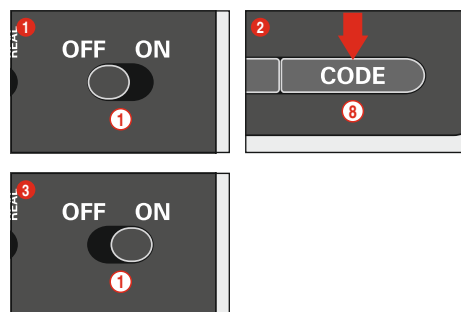

Speed (スピード)、Brake (ブレーキ) または Fuel (フェューエル) の設定ボタンは次のようにロックできます。コントロールユニットがオフの状態でもコードボタン⑧を押して、再びコントロールユニットをオンにしてコードボタンを離します。ロックの解除には、この操作を繰り返してください。

拡充ピットレーン機能

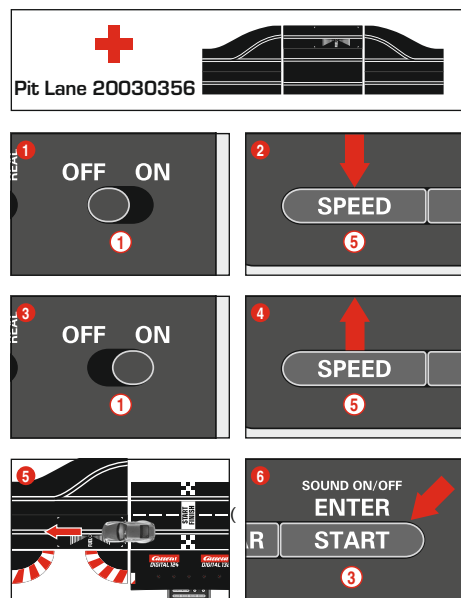

ピットレーン20030356との組合せにおいてのみ)

ピットレーン20030356もしくはピットストップレーン20030346でのラップカウント機能をピットストップアダプターユニット20030361によりスイッチオン/オフすることが

きます。このためにはスイッチオフされたコントロールユニットで「SPEED」ボタン⑤を押し続けてコントロールユニットをスイッチオンにして、「SPEED」ボタン⑤から手を離します。あらかじめボタンを押すことにより、設定に応じて1つ又は2つのLEDが点灯します。

- ・ LED 1 = ラップカウント機能オフ
- ・ LED 1 + 2 = ラップカウント機能オン

希望する設定を選択して、車をピットレーンセンサー上を走らせるかスライドさせます(図⑤)。設定は通過の際に引き継がれます。設定から出るには「START/RNTER」ボタン③を押しします。

サウンドのオン/オフ

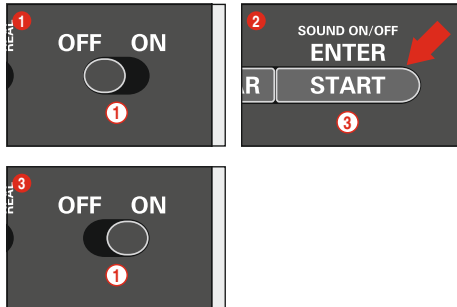

センサー及びタッチコントロールの通過の際の確認音はスイッチオフすることが可能です。そのためにはスイッチオフされたコントロールユニットで「START/RNTER」ボタン③を押し続け、コースをスイッチオンにし、再び「START/RNTER」ボタン③から手を離します。コントロールユニットのスイッチオンの際の確認音はスイッチオフにできません。

リセット機能

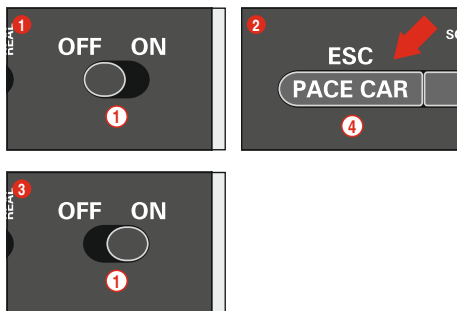

工場設定を回復するためにコントロールユニットはリセット機能を提供しています。

そのためにはスイッチオフにしたコントロールユニットで「ESC/PACECAR」ボタン④を押し続け、コースをスイッチオンにし、再びボタンから手を離します。速度・ブレーキ反応・燃料レベル・サウンド・ラップカウントのための以前の設定は全て工場設定に戻ります。車の設定は、車がコース上に置かれていない限りこれに影響されません。

工場設定：

- ・ 速度 = 10
- ・ ブレーキ反応 = 10
- ・ 燃料レベル = 7
- ・ サウンド = オン
- ・ オートノーマスカーとベースカーのポジション表示 = オフ

節電機能

コントロールユニットは20分間使用されないと節電モードに切り替わり、ポジションタワー・ドライバディスプレイ・スタートライト等の表示は全てスイッチオフされます。コントロールユニットを再起動させるためには、2~3秒間電源を切ってから再度スイッチを入れてください。設定は全て保持されます。

スタートシーケンスによる走行

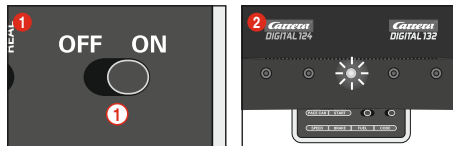

スタートシーケンス無しの走行:

1. コントロールユニットをスイッチオンにします (ON-OFF)
2. 真ん中のLEDが約1秒後に恒常的に点灯し、サウンド信号が短く鳴ります(図②)。
3. 車を接続トラック上に位置付けます。
4. このモードではコースはスタート信号無しに解放され、すぐにスタートできます。

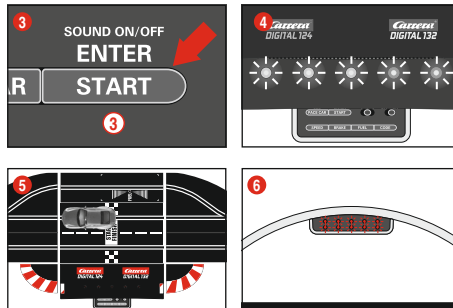

スタートシーケンスによる走行:

スタートシーケンス導入の際には全ての表示がリセットされます。

1. コントロールユニットをスイッチオンにします (ON-OFF)
2. 真ん中のLEDが約1秒後に恒常的に点灯し、サウンド信号が短く鳴ります(図②)。
3. 次に全てのLEDが点灯するまでスタートボタンを押し続け(図④)。
4. 車を接続トラック上に位置付けます(図⑤)。
5. スタートボタンを再び押します-スタートシーケンスが導入されます。LEDが点灯しサウンド信号が鳴ります。
6. スタート信号段階が終了すると (LEDは個々に点灯)、レースが開始します(図⑥)。
7. フライニング：スタート信号段階中に車のハンドコントローラーが操作させると、フライニングと査定されます。フライニングを引き起こした車はちょっと動き出し、該当する車/ハンドコントローラーのLEDが点滅します。レースは解放されず、スタートはやり直しを余儀なくされます。

手入れ

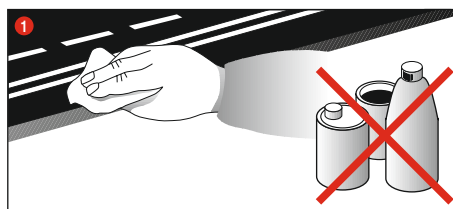

スロットカーコースの機能が十分に発揮できるように、全部品を定期的に清掃してください。また、清掃の際は、必ず電源プラグを外してから行ってください。

1. コースの距離：トラック表面および溝の清掃には乾燥した布を用い、溶剤や化学薬品は使用しないでください。本品を使用しないときは、ホコリのかからない乾燥した場所に保管してください。購入時の包装箱をご利用することをお勧めします。

トラブルシューティング 走行技術

トラブルシューティング：

問題が発生した場合には次の事項をチェックしてください。

- ・ 電源が正しく接続されていますか？
- ・ 変圧器やコントローラーは正しく接続されていますか？
- ・ トラックはきちんと連結されていますか？
- ・ 走行面や溝は清潔に保たれており、また、異物などがありませんか。
- ・ ブラシは良好な状態ですか？また、導電トラックと接触していますか？
- ・ マシンは指定コントローラーにコード登録されていますか？
- ・ 短絡した場合、コースの電源供給は約5秒間、自動停止となり、信号が鳴って、表示されます。
- ・ マシンは、トラックのの走行方向と同じ方向に置かれていますか？走行不可となっている場合、マシンの裏面にある走行方向スイッチを切替えてください。

ご注意：

スポイラーや装着ミラーなど、スロットカーの小部品は、実物の完全縮小版であるため、走行中に外れたり、壊れたりする恐れがあります。走行させる前に取り外しておけば、こうしたトラブルを回避することができます。

走行技術：

- ・ ストレートトラックは迅速に走行しても、カーブの前ではスピードを落とし、カーブ終点からは再度スピードを上げるようにしてください。
- ・ 過熱やエンジン破損の原因になりますので、駆動中にスロットカーを掴んだり、阻止したりしないでください。

ご注意：他メーカー製レールシステム上での走行では、既製ガイドキールではなく、必ず特種ガイドキール(商品番号20085309号)に交換してください。また、カレラ製のクロッシング(立体交差、商品番号20020587号)や1/30° ハイバンクカーブ(商品番号20020574号)での走行時に発生する軽い雑音は、縮小尺度の完全性を証明するものであり、走行性能に悪影響を及ぼすわけではありません。

カレラのスペア部品は下記ホームページにてお求めになれます。
carrera-toys.com

テクニカルデータ

玩具用変圧器の出力電圧

18 V	==	54 VA (Carrera DIGITAL 124)
14,8 V	==	51,8 VA (Carrera DIGITAL 132)

電力モード

- 1.) プレイモード=カートを手動コントローラーで操作
- 2.) 静止モード=手動コントローラーを操作せず、ノープレイ
- 3.) スタンドバイモード=静止モードが約20分継続すると接続レールはスタンドバイモードに切替。LEDが消灯した。
消費電力< 0,5ワット/0,5W
コントロールユニットを再起動させるためには、2~3秒間電源を切ってから再度スイッチを入れてください。そうすると、レールはスリープモードにもどります。
- 4.) オフ状態=配電網への接続を分離



목차

안전주의사항	84
설명	84
기능	84
포장내용물	84
중요한 참고사항	84
조립 설명	84
전력연결	84
적용	85
접촉요소	85
차량을 해당 속도조절기에 코딩/ 프로그래밍 하기	85
오토노머스 카 코딩/프로그래밍	85
페이스 카 코딩/프로그래밍	85
오토노머스 카와 페이스 카 상태 표시	85
차량 속도 입력	86
차량의 브레이크 행태 입력	86
주유 탱크 용량 입력	86
설정을 위한 단추 잠금	86
확장 핏 레인 기능	86
음향 컷트 끄기	87
리셋 기능	87
절전 모드	87
출발 단계	87
점검과 손질	87
결함 제거/주행기술	87
기술지원	87

반갑습니다

카레라 팀에서 만나게 되어 반갑습니다!
이 사용설명서는 카레라 디지털 124/132 컨트롤 유니트를 조립하고 작동하는데 중요한 정보를 담고 있습니다. 설명서를 자세히 읽으신후 잘 보관하십시오.
이전 사항이 있으시면 저희 판매처에 문의하시거나 다음 웹 사이트를 방문해주시십시오:
carrera-toys.com

제품에 이상이 있거나 배송중 손상이 있는지 확인하십시오. 포장 상자는 상품 정보가 표기되어 있으니 꼭 보관하십시오.

새로 구입하신 카레라 디지털 124/132 컨트롤 유니트와 즐거운 시간을 가지시기 바랍니다.

안전주의사항

• 경고: 36개월 미만의 어린이에게는 적합하지 않습니다. 삼킬 수 있는 작은 부품으로 인해 질식할 위험이 있습니다. 주의: 제품의 기능상 놀리거나 끼워져 다칠 위험이 있습니다.

• 경고: 이 장난감에는 자석이나 자성을 가진 부품이 들어 있습니다. 인체내에서 서로 붙거나 금속성 물체를 끌어당기는 자성을 심하게 다치거나, 사망을 야기할 수 있습니다. 자석을 삼켰거나 흡입하였을 경우에는 즉시 의사의 도움을 청하십시오.

• 경고: 최소 8세 이상의 어린이에게만 배터리 충전기 사용이 허용됩니다. 어린이가 배터리 충전기를 안전하게 사용할 수 있게 잘 지도하시고, 충전기는 장난감이 아니며 가지고 놀아서는 않된다는 것을 주시킵시십시오.

• 어댑터는 장난감이 아닙니다! 합성되지 않도록 주의하십시오. 부모님께서 주의해야 할 사항: 어댑터의 전선, 플러그, 혹은 케이스에 손상이 있는지 정기적으로 검사하십시오. 이 장난감은 반드시 추천된 어댑터를 사용하여 조작하십시오. 어댑터에 손상이 생긴 경우에는 사용하지 않습니다! 경주로는 반드시 어댑터를 사용하여 조작해야 합니다. 오랫동안 사용하지 않을 경우에는 어댑터의 전원을 꺼주시십시오. 어댑터의 케이스와 조종기는 열지 마십시오!

부모님께서 드리는 주의사항:
어댑터와 전원부품은 장난감으로 이용하기에 적합하지 않습니다. 이 제품은 항상 부모님의 감독하에 사용되어야 합니다.

• 선로, 차량, 충전기의 전선, 플러그 및 케이스에 손상이 생겼는지 정기적으로 점검하십시오! 손상된 부품은 교체하십시오.

• 경주로는 야외 또는 습기가 많은 공간에서 운영하지하십시오! 액체를 피하십시오.
• 합선이 되지 않도록 경주로 위에 금속을 놓지 마십시오. 경주로에서 차량이 이탈할수 있으므로 손상될수있는 물건 근처에 경주로를 설치 하지 마십시오.
• 세척이나 점검하기 전에 전원을 뽑아주십시오! 청소할 때는 약간 젖은 헝겊을 사용하고, 용매나 화학물질은 사용하지 마십시오. 사용하지 않을 때는 먼지가 끼지 않게 건조하게 보관하여야하며, 오리지널 포장상자가 가장 좋습니다.
• 차량이 튕겨져 나와 다칠 위험이 있으니 자동차 경주로를 눈이나 얼결 높이에서 작동하지 마십시오.
• 변압기를 규정에 맞게 사용하지 않을 경우 감전을 야기할 수 있습니다.

• 장난감과 충전기는 반드시 장난감용 변압기와 함께 사용해야 합니다.
• 조절할 수 있는 변압기와 함께 사용하지 말 것!
• 이 기기의 전원 연결 전선이 손상되었으면, Stadlbauer 회사의 고객센터에 보내거나 유사한 자격을 가진 사람에 의해 교체하여 위험을 방지해야 합니다.

참고: 차량은 완전히 조립된 상태에서만 작동시켜야 합니다. 조립은 반드시 성인이 하여야 합니다.
사용설명서는 중요한 내용을 담고 있으니 잘 보관하십시오. 아울러 카레라 디지털 124/132 기본포장의 사용설명서도 참고하십시오!

설명

컨트롤 유니트는 주행 전과정을 조종하는 중심 요소입니다. 속도, 브레이크 행태, 차량의 주유 탱크 용량 및 페이스 카와 핏 스톱 기능등 수많은 프로그래밍과 입력이 여러가지 조종 단추를 통해 이루어집니다. 나아가 컨트롤 유니트는 전원, 속도조절기, 속도조절기 확장 박스, 무선 타워, 컴퓨터 유니트, 주행 횟수 계산기 20030342를 연결하는 기구입니다.

기능

- 차량 프로그래밍
- 차량의 최대 속도 입력
- 차량의 브레이크 행태 입력
- 주유 기능 켜고 끄기
- 주행 시작시 차량의 주유 탱크 용량 입력(핏 스톱 20030356 및 드라이버 디스플레이 20030353과 연결된 경우에만)
- 리얼 모드 주유 탱크 기능이 작동하는 경우 주행행태 조종
- 핏 레인 20030356 및 드라이버 디스플레이 20030353과 연결된 경우 개별적인 주유 가능
- 리얼 모드 20030356에서 켜고 끌 수 있는 주행 횟수 계산기 기능
- 페이스 카 기능
- 포지션 타워 20030357과 연결하여 주행 횟수 계산
- 포지션 타워에서 오토노머스 카와 페이스 카 표시를 켜고 끄는 기능
- 컨트롤 유니트 음향을 켜고 끄
- 스타트 라이트 20030354 조종
- 리셋 기능
- 절전 모드
- 설정을 위한 단추 잠금

포장내용물

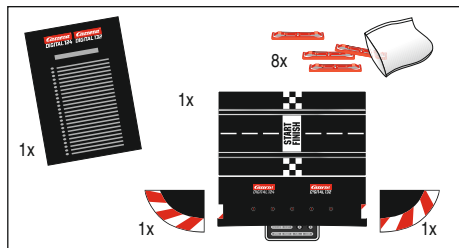

카레라 디지털 124/132 컨트롤 유니트로큰쪽 끝부분 1개
왼쪽 끝부분 1개
선로연결고리(여러개)
조작설명서

내용물이 완전한지와 운반손상이 있는지를 확인하십시오. 포장상자는 중요한 정보를 담고 있으니 마찬가지로 보관하십시오.

중요한 참고사항

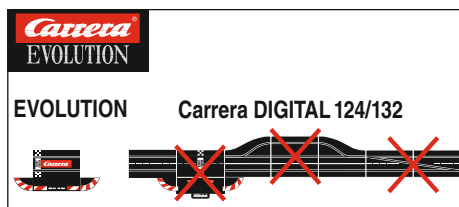

에블루션(아날로그 체제)과 카레라 디지털 124/132(디지털 체제)는 구별되고, 완전히 별개로 조작되는 2개의 서로 다른 체제라는 것에 주의하십시오. 경주로를 조절할 때 이 두 체제를 구별할 것을 특별히 언급해두는데, 다시 말하면, 에블루션의 연결선로는 카레라 디지털 124/132의 블랙박스를 포함한 연결선로와 동일한 주행로에 있어서는 않습니다. 두 연결선로(에블루션 연결선로, 혹은 블랙박스를 포함한 카레라 디지털 124/132 연결선로) 중 한 개만 전원에 연결되어 있는 경우에도 않습니다.
게다가 카레라 디지털 124/132의 모든 다른 구성요소(선로변환, 전자트랙계산기, 정차소)도 에블루션 경주로에 조립해서는 않되는데, 다시 말하면 아날로그로 조작되어서는 않습니다. 이 점을 주의하지 않으면, 카레라 디지털 124/132의 구성요소에 손상이 생기는 것을 배제할 수 없습니다. 이 경우 개런티를 보장받을 수 없습니다.

조립 설명

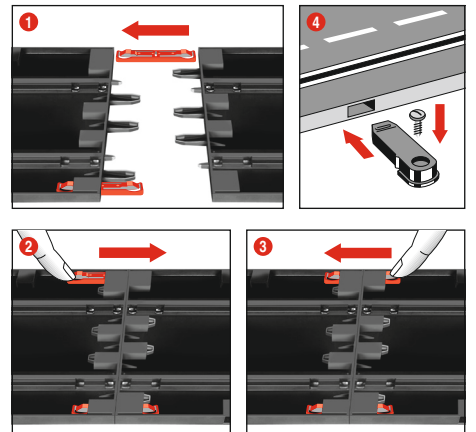

1 + 2 + 3 조립 전에 그림 1에 묘사된 것 처럼 연결고리를 선로에 끼우십시오. 선로를 편평한 바닥에서 맞춰 끼우십시오. 그림 2에 같이 소리가 나서 장착될 때까지 확실표 방향으로 움직이십시오. 연결고리는 나중에 끼울 수도 있습니다. 연결고리는 끼워지는 부분을 가볍게 눌러 양쪽 방향으로 뺄 수 있습니다(그림 3을 보십시오).

4 고정: 선로물체를 바닥에 부착하는데는 선로고정판(제품번호 20085209)을 사용할 수 있습니다. (포장에 동봉되어 있지 않음).

참고:
양탄자는 정전기가 일고 보푸라기가 생기며 쉽게 불이붙을 수 있기 때문에 설치바닥으로 적절하지 않습니다.

전력연결

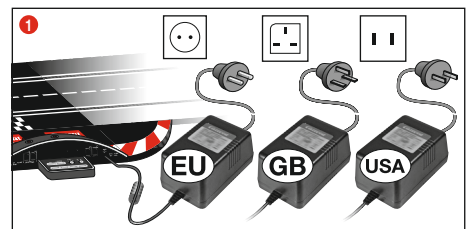

1 변압기 플러그를 컨트롤 유니트에 연결하십시오.

주의: 합선과 감전을 피하기 위해 장난감을 다른 전기제품, 플러그, 전선, 혹은 장난감이 아닌 다른 물체와 연결하지 마십시오. 카레라 디지털 124/132 경주로는 카레라 디지털 124/132용 오리지널 어댑터를 사용해야만 문제없이 작동합니다.

PC 인터페이스(PC Unit)는 반드시 정품 카레라 PC Unit과 연결하여 작동해야 합니다.

접속

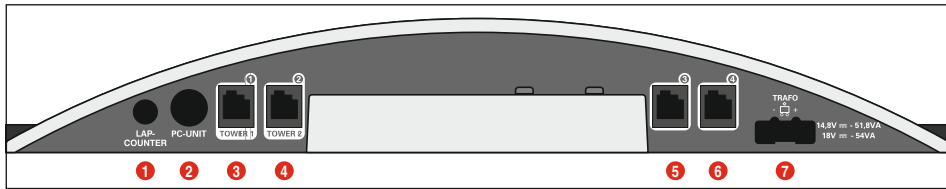

접속 (왼쪽에서 오른쪽으로):

- 1 주행 횟수 계산기 20030342 접속
- 2 컴퓨터 또는 랩 카운터 20030355 접속 또는 App Connect 20030369
- 3 접속 소켓 1은 속도조절기, 속도조절기 확장 박스, 혹은 WIRELESS+ 수신자용
- 4 접속 소켓 2는 WIRELESS-Tower 20010108용
- 5 접속 소켓 3은 속도조절기용
- 6 접속 소켓 4는 속도조절기용
- 7 디지털 132/디지털 124 전원연결부품 접속

접속 소켓 1-4 관련 일반적인 주의사항:

WIRELESS+ 수신자를 사용하는 경우 접속 소켓 1에 연결하십시오. 선택 사항으로 WIRELESS-Tower 20010108를 사용하는 경우 접속 소켓 2에 연결하실 수 있습니다. 단지 WIRELESS+ 수신자를 사용하는 경우 접속 소켓 2에 연결하지 마십시오.

접속 소켓 3과 4에는 추가로 유선 속도조절기를 연결하실 수 있습니다. 이 경우 수신처 5와 6을 사용해야 한다는 것에 유의하십시오.

속도조절기 확장 박스 20030348를 사용하는 경우 접속 소켓 1에 연결하십시오. 이 경우 아래 기술한 바와 같이 수신 차량과 짝을 지어야 합니다:

- 속도조절기 확장 박스 = 수신처 1, 3, 4
- 접속 소켓 2 = 수신처 2
- 접속 소켓 3 = 수신처 5
- 접속 소켓 4 = 수신처 6

안내사항:

WIRELESS와 속도 조절기확장박스의 혼합사용은 불가능합니다!

작동요소

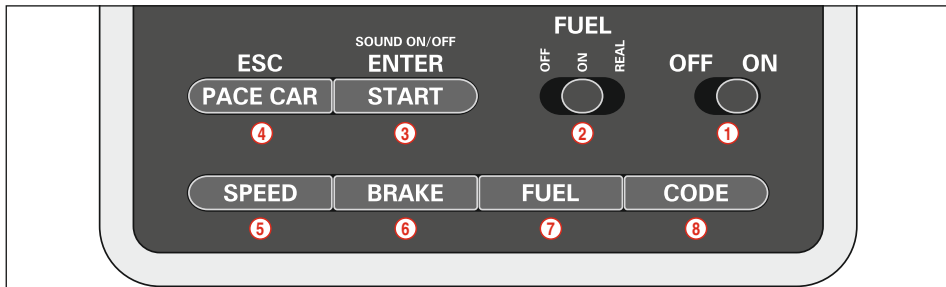

- 1 켜고/끄는 스위치
- 2 탱크 기능 스위치
- 3 주행 시작 단추/프로그래밍 확인 단추
- 4 페이스 카/프로그래밍 중단 단추
- 5 기본 속력 입력 단추
- 6 브레이크 행태 입력 단추
- 7 주유 탱크 용량 입력 단추
- 8 차량 프로그래밍 단추

작동시 일반적인 주의사항

몇몇 스위치는 여러가지 기능을 합니다. 몇몇 기능 입력은 단추 조합을 통해 이루어집니다. 모든 프로그래밍 절차는 단추 4 "ESC/PACE CAR"를 통해 중단할 수 있습니다. 자세한 설명은 아래에서 보실 수 있습니다.

놓여 있어야 합니다. 오토노머스 카 기능 입력 상태는 차량을 다시 코딩할 때까지 지속됩니다. 오토노머스 카는 포지션 타워와 연결되어 항상 수신처 7로 표시됩니다.

페이스 카 코딩/프로그래밍

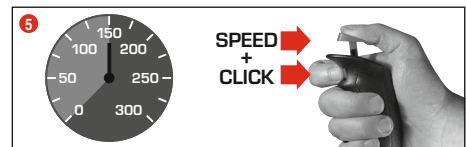
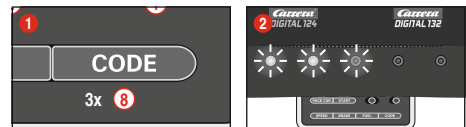

(핏 스톱 라인 #20030356과 연결된 상태에서만 가능) 코딩될 차량을 컨트롤 유닛이 켜진 상태에서 경주로 위에 올려 놓고, "Code" 단추(8) 1번 누릅니다, 그림 1. 컨트롤 유닛의 처음 발광점등 3개가 켜집니다, 그림 2. 속도조절기의 전철단추를 누르십시오, 그림 3. 발광점등 2-5가 차례로 켜집니다. 중간 발광점등이 켜질때 까지 기다리십시오, 그림 4. 속도조절기의 공이꼭지를 눌러 차량이 원하는 속도에 이르게 하십시오. 원하시는 속도에 도달하였으면, 다시 전철단추를 누르십시오, 그림 5. 페이스 카 입력은 이로써 완료되었고, 차량은 핏 스톱 라인으로 들어갑니다.

주의: 이런 유형의 코딩을 하실때는 코딩될 차량만 경주로 위에 놓여 있어야 합니다. 페이스 카 입력상태는 차량을 다시 코딩할 때까지 지속됩니다. 페이스 카는 포지션 타워와 연결되어 항상 수신처 8로 표시됩니다.

확장 페이스 카 기능

페이스 카 코딩이 완료되면 페이스 카는 처음 몇 바퀴내에 자동으로 핏 라인에 들어갑니다. 페이스 카 기능을 시작하려면 "Pace Car" 단추를 1번 누릅니다. 컨트롤 유닛의 발광점등 2와 3이 켜지고, 페이스 카는 핏 라인을 떠나 출발합니다. 페이스 카는 "Pace Car" 단추를 다시 누를 때 까지 지속됩니다. 이 때 발광점등 2가 꺼지고, 차량은 현재 주행중인 바퀴 내에서 자동으로 핏 라인에 들어갑니다.

차량을 해당 속도조절기에 코딩/프로그래밍 하기

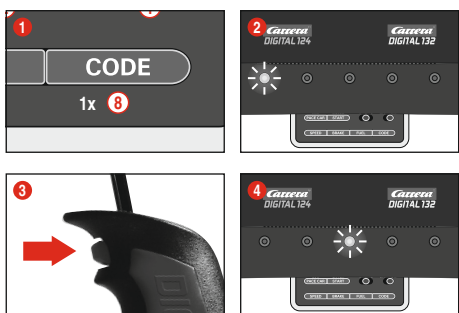

코딩할 차량을 경주로에 올려 놓고 컨트롤 유닛을 켜십시오.

"Code" 단추를 1번 누릅니다, 그림 1. 첫 번째 발광점등이 켜지기 시작합니다, 그림 2. 이어서 해당 속도조절기의 전철 단추를 1번 누릅니다, 그림 3. 조명등이 부착된 차량의 경우 불빛이 깜박이기 시작하고, 컨트롤 유닛의 발광점등 2-4가 차례로 켜집니다. 코딩이 완료되면 중간 발광점등이 지속적으로 빛을 발하고(그림 4), 차량은 해당 속도조절기와 짝이 됩니다.

주의: 이런 유형의 코딩을 할 때는 코딩될 차량만 경주로 위에 놓여 있어야 합니다.

오토노머스 카 코딩/프로그래밍

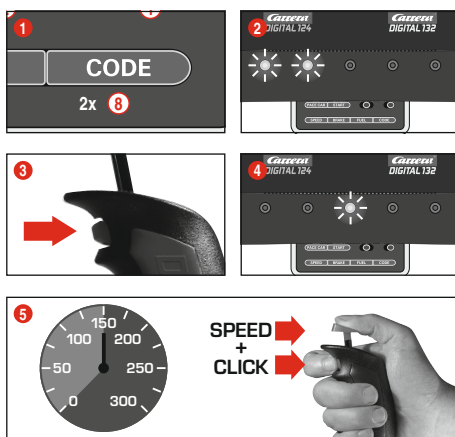

코딩될 차량을 컨트롤 유닛이 켜진 상태에서 경주로 위에 올려 놓고, "Code" 단추(8)를 2번 누릅니다, 그림 1. 컨트롤 유닛의 처음 2개 발광점등이 켜집니다, 그림 2. 속도조절기의 전철 단추를 누르십시오, 그림 3. 발광점등 3-5가 차례로 켜집니다. 중간 발광점등이 다시 켜질 때 까지 기다리십시오, 그림 4. 속도조절기의 공이꼭지를 눌러 차량이 원하는 속도에 이르게 하십시오. 원하시는 속도에 도달하였으면 다시 전철 단추를 누르십시오, 그림 5. 이로써 오토노머스 카 기능 코딩이 완료되었습니다.

주의: 이런 유형의 코딩을 할 때는 코딩될 차량만 경주로에

오토노머스 카와 페이스 카 상태 표시

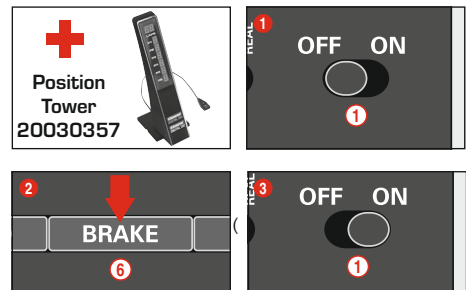

포지션 타워 #20030357과 연결된 상태에서만 가능) 오토노머스 카 상태(수신처 7)와 페이스 카 상태(수신처 8)는 포지션 타워에 표시할 수 있습니다. 이 기능은 컨트롤 유닛에서 작동할 수 있습니다. 컨트롤 유닛이 켜진 상태에서 "BRAKE" 단추(6)를 누르고(그림 2), 경주로를 작동시킨 다음, "BRAKE" 단추를 다시 누릅니다. 단추를 다시 눌러 이 기능을 전환할 수 있습니다:

발광점등 1개 켜짐 = 표시 되지 않음.
발광점등 2개 켜짐 = 포지션 타워에 표시 됨.

원하시는 기능을 입력하시고, 선택한 기능을 "START/ENTER" 단추를 눌러 확인하십시오.

차량 속도 입력

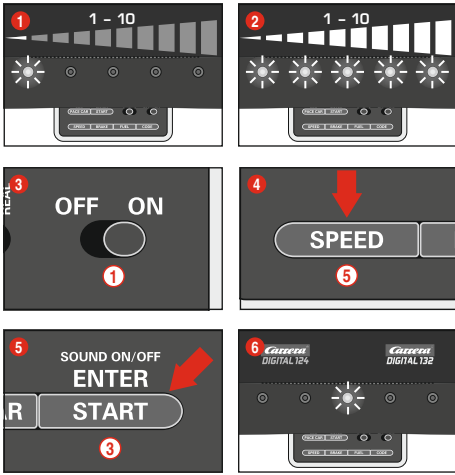

기본 속도 입력은 차량 1대, 혹은 여러 대에 개별적으로 할 수 있습니다. 입력될 차량은 이 때 경주로 위에 놓여져야 합니다. 입력은 10 단계로 이루어지는데, 발광점등 5개가 깜박이거나 지속적으로 켜져서 서로 다른 단계를 알려줍니다.

- 1 발광점등 1개 켜짐 = 낮은 속도
- 2 발광점등 5개 켜짐 = 높은 속도

컨트롤 유닛을 작동한 상태에서 입력될 차량을 경주로에 올려 놓고, "SPEED" 단추(5)를 1번 누릅니다. 그러면 발광점등이 해당 숫자만큼 켜집니다. 켜진 발광점등 숫자는 가장 마지막으로 입력된 속도를 나타냅니다. "SPEED" 단추(5)를 원하시는 속도가 선택될 때 까지 여러 번 누르십시오. 선택된 속도를 "ENTER/START" 단추(3)를 눌러 확인합니다. 주행 조명이 짧게 켜지고 중간 발광점등이 켜지는 것으로 입력이 완료된 것을 확인해 줍니다, 그림 6.

차량의 브레이크 행태 입력

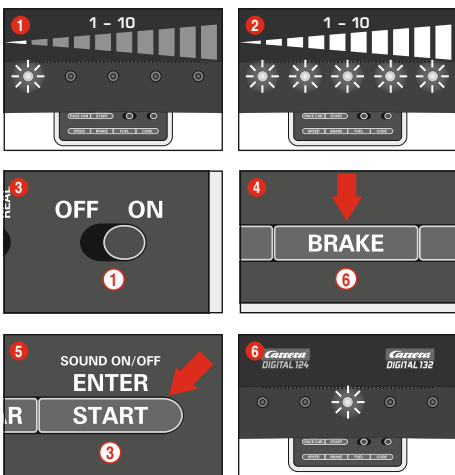

(속도조절기에 의해 작동되는 차량에만 해당됨) 브레이크 행태 입력은 차량 1대, 혹은 여러 대에 개별적으로 이루어질 수 있습니다. 입력될 차량은 이 때 경주로 위에 놓여져야 합니다. 입력은 10단계로 이루어 지는데, 발광점등 5개가 깜박이거나 지속적으로 켜져 서로 다른 단계를 나타냅니다.

- 1 발광점등 1개 켜짐 = 약한 브레이크 효과
- 2 발광점등 5개 켜짐 = 강한 브레이크 효과

컨트롤 유닛을 켜 상태에서 입력될 차량을 경주로 위에 올려 놓고, "BRAKE" 단추(6)를 1번 누릅니다. 그러면 발광점등 일정한 수가 켜집니다. 켜진 발광점등의 갯수는 마지막으로 사용한 브레이크 단계를 나타냅니다. "BRAKE" 단추(6)를 원하는 브레이크 행태에 이를 때 까지 여러 번 누릅니다. 선택한 단계를 "ENETR/START" 단추(3)를 눌러 확인합니다. 주행 조명이 짧게 켜지고 중간 발광점등이 켜져서 입력이 완료된 것을 확인해줍니다, 그림 6.

주유 탱크 용량 입력

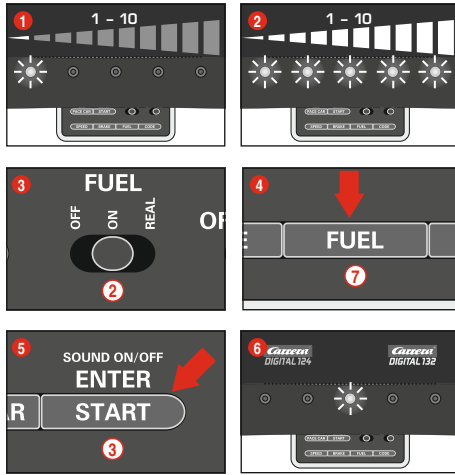

(속도조절기에 의해 작동되는 차량에만 해당됨) 핏 라인(20030356)과 연결된 상태에서 주유 탱크 용량 입력은 모든 차량에서 동시에 이루어집니다. 입력은 10단계로 이루어지는데, 발광점등 5개가 깜박거리거나 지속적으로 켜져 서로 다른 단계를 나타냅니다.

- 1 발광점등 1개 켜짐 = 적은 탱크 용량
- 2 발광점등 5개 켜짐 = 가득 찬 탱크 용량

컨트롤 유닛이 켜진 상태에서 입력될 차량을 경주로 위에 올려 놓고, 미는 스위치(2)를 켜서 탱크 기능을 작동합니다, 그림 3. "FUEL" 단추(7)를 1번 누르십시오. 그러면 발광점등이 일정 수 켜집니다. 켜진 발광점등은 마지막으로 입력된 탱크 용량을 나타냅니다. "FUEL" 단추(7)를 원하는 탱크 용량에 이를 때 까지 반복하여 눌러주십시오. 선택된 단계를 "ENTER/START" 단추(3)를 눌러 확인합니다. 주행 조명이 짧게 켜지고 중간 발광점등이 켜져서 입력이 완료된 것을 확인해줍니다, 그림 6.

확장 주유 기능
미는 스위치(2)를 통해 3가지 모드를 선택할 수 있습니다, 그림 3:

- OFF = 차량들이 "벤진"을 소모하지 않음
- ON = 차량들이 "벤진"을 소모함
- REAL = 최대 속력은 탱크 용량에 따라 다름/차량들이 "벤진"을 소모함(핏 라인 20030356 및 핏 스톱 라인 20030346과 핏 스톱 어댑터 유닛 20030361과 함께 사용하는 경우에 한함)

"REAL" 모드에서 탱크가 꽉 찬 경우 차량은 더 "무겁고", 더 천천히 주행하며, 브레이크 효과가 적습니다. 탱크가 빈 경우 차량은 더 "가볍고", 빨리 주행하며, 브레이크 효과도 큼니다. 탱크 용량과 "벤진" 사용 정도를 나타내는 실시간 표시 기능은 드라이버 디스플레이 20030353과 핏 스톱 20030356을 함께 사용할 때만 가능합니다.

핏 라인 20030356과 드라이버 디스플레이 20030353을 함께 사용한 차량 주유

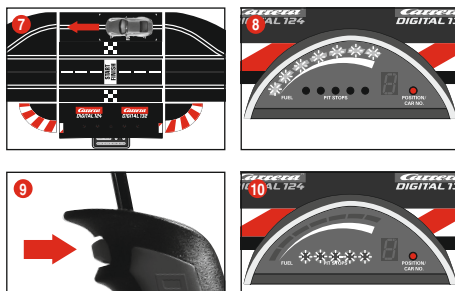
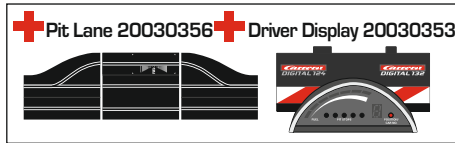

차량의 실시간 탱크 함량은 드라이버 디스플레이의 초록색 5개의 빨간색 2개 발광점등으로 된 막대표시기를 통해 알 수 있습니다. 주유를 하려면 탱크 센서를 통해 차량을 핏 라인으로 진입시킵니다, 그림 7. 막대표시기가 깜박이기 시작하고(그림 8), 전철 단추를 눌러 차량에 주유를 할 수 있습니다, 그림 9. 주유 절차의 횟수는 노란색 발광점등이 깜박이거나 켜지는 것을 통해 표시됩니다, 그림 10. (드라이버 디스플레이에 대한 설명도 참고하십시오).

주의: 주유 탱크가 빈 차량은 포지션 20030357과 함께 사용하는 주행 횟수 계산시 고려되지 않습니다.

주행 출발시 탱크 용량 입력

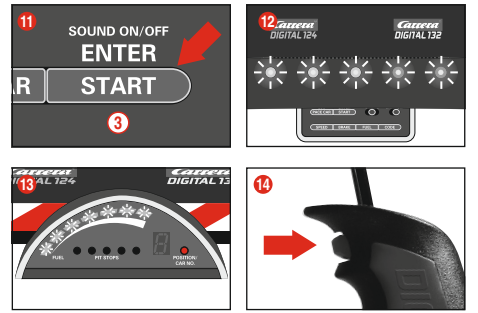
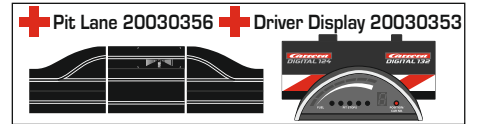

(핏 라인 20030356과 드라이버 디스플레이 20030353과 함께 사용하는 경우에만 해당) 탱크 용량 기본 입력과 관계없이 경주가 시작할 때 차량 1대, 혹은 여러 대의 탱크 용량을 다음 주유를 위한 스톱까지 지속되는 주행을 위해 개별적으로 입력할 수 있습니다. "START/ENTER" 단추(3)를 1번 눌러주십시오. 컨트롤 유닛의 발광점등 5개가 지속적으로 켜지고 (그림 12), 드라이버 디스플레이 1개, 혹은 여러 개의 막대표시기가 깜박입니다, 그림 13. 해당 속도조절기의 전철 단추를 눌러 탱크가 채워진 상태를 조절할 수 있습니다, 그림 14.

설정을 위한 단추 잠금

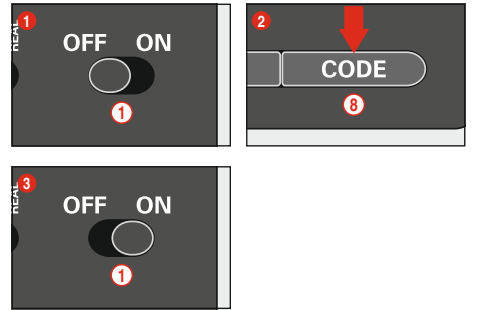

속력, 브레이크, 연료 설정 단추를 잠그려면 다음과 같이 진행하십시오:
꺼진 컨트롤 유닛의 코드 단추(8)를 누른 상태에서 컨트롤 유닛을 켜 다음, 코드 단추를 다시 누릅니다. 잠금을 다시 해제하려면 이 진행 절차를 한 번 반복하십시오.

확장 핏 라인 기능

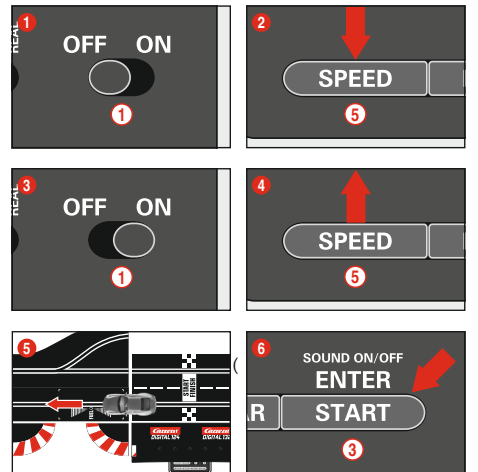

핏 라인 20030356과 함께만 가능)
핏 라인 20030356 및 핏 스톱 어댑터 유닛 20030361을 부착한 핏 스톱 라인 20030346에서 주행 횟수 계산 기

능을 켜고 끌 수 있습니다. 이를 위해서는 컨트롤 유닛에서 꺼진 상태에서 "SPEED" 단추(5)를 누르면서 컨트롤 유닛을 켜고, "SPEED" 단추(5)를 놓습니다. 단추를 다시 누르면 입력 상태에 따라 발광점등 1개, 혹은 2개가 켜집니다.

- 발광점등 1개 = 주행 횟수 계산 기능 꺼짐
- 발광점등 1+2 = 주행 횟수 계산 기능 켜짐

원하시는 입력상태를 선택하고, 차량을 락 레인 센서위로 밀거나 가져가십시오, 그림 5. 입력상태는 센서를 통과하는 동안 수신됩니다. 입력상태에서 다시 벗어나기 위해서는 "START/ENTER" 단추(3)를 누르십시오.

음향 켜고 끄기

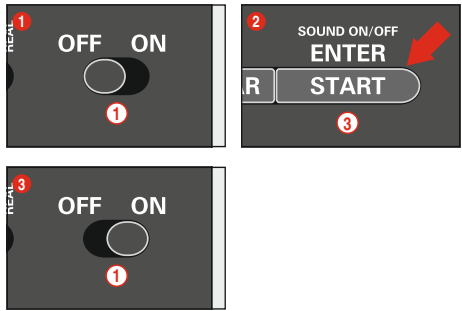

센서를 통과할 때와 단추 작동시 나는 확인음향은 끌 수 있습니다. 이를 위해서는 컨트롤 유닛에서 꺼진 상태에서 "START/ENTER" 단추(3)를 누르면서 경주로를 작동시키고, "START/ENTER" 단추(3)를 다시 놓습니다. 컨트롤 유닛을 켤 때 나는 확인음은 하지만 끌 수 없습니다.

리셋 기능

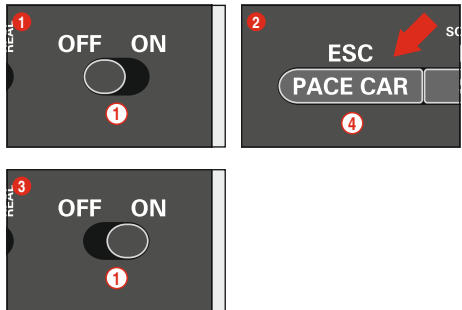

공장출하시 입력상태를 복원하기 위해 컨트롤 유닛은 리셋 기능을 가지고 있습니다. 이를 위해서는 컨트롤 유닛에서 꺼진 상태에서 "ESC/PACE CAR" 단추(4)를 누르면서 경주로를 작동시키고, 단추를 다시 놓습니다. 속도, 브레이크 행태, 탱크 용량, 음향, 주행 횟수 계산등 여태까지의 모든 입력상태가 공장 출하 상태로 되 돌아 갑니다. 차량이 선로위에 놓여있지 않는 한에서는 차량의 입력상태는 변하지 않습니다.

공장 출하시 입력상태:

- 속도 = 10
- 브레이크 행태 = 10
- 주유 용량 = 7
- 음향 = 켜짐
- 오토노머스 카와 페이스 카 상태 표시 = 꺼짐

절전 모드

컨트롤 유닛은 사용하지 않은지 20분이 지나면 절전 모드로 바뀌고, 포지션 타워, 드라이버 디스플레이, 스타트 라이트등을 나타내는 표시도 꺼집니다. 재가동 하려면, 컨트롤 유닛을 약 2-3초 동안 껐다 다시 켜십시오. 모든 입력상태는 유지됩니다.

출발 단계

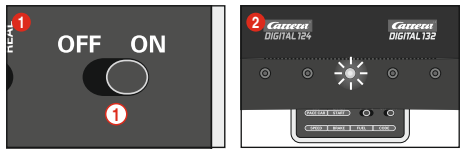

출발 단계를 거치지 않은 주행:

1. 컨트롤 유닛을 켭니다(ON-OFF).
2. 약 1초 후 중간 발광점등이 지속적으로 켜지고, 짧은 신호 소리가 납니다, 그림 2.
3. 차량 1대, 혹은 여러 대를 접속 선로에 올립니다.
4. 이 모드에서는 출발신호등 신호 없이 경주로가 작동합니다. 즉시 출발할 수 있습니다.

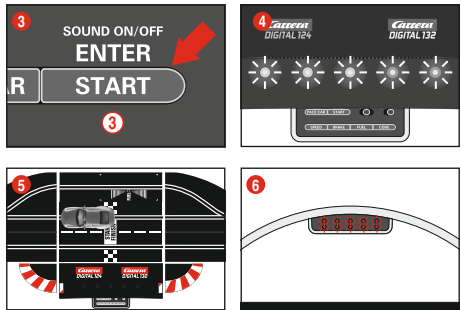

출발 단계를 거친 주행:

출발 단계가 시작되면 모든 표시기가 원상태로 돌아갑니다.

1. 컨트롤 유닛을 켭니다(ON-OFF).
2. 약 1초 후 중간 발광점등이 지속적으로 켜지고, 짧은 신호 소리가 납니다, 그림 2.
3. 이어 모든 발광점등이 켜질 때 까지 출발 단추를 누릅니다, 그림 4.
4. 차량 1대, 혹은 여러 대를 접속 선로에 올립니다, 그림 5.
5. 출발 단추를 다시 누르면, 출발 단계가 시작되고, 발광점등들이 켜지며, 신호음이 납니다.
6. 출발신호등 단계가 지나면 (발광점등들이 각기 켜짐) 경주를 시작할 수 있습니다, 그림 6.
7. 출발 실패: 출발신호등 단계에서 어떤 한 차량의 속도조절기를 작동하면 출발 실패로 간주됩니다. 출발 실패를 야기한 차량은 약간 앞으로 전진하고 해당 차량/속도조절기의 발광점등이 깜박입니다. 경주는 시작할 수 없고, 새로 시작해야 합니다.

점검과 손질

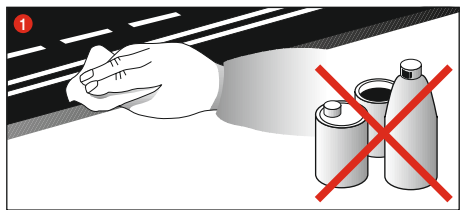

경주선로가 이상없이 작동하게 하려면 경주로의 모든 부분을 정기적으로 닦아야 합니다. 청소하기 전에 전원을 뽑아 주십시오.

1. 경주로: 주행로 표면과 캐드홈을 마른 헝겊으로 닦아주십시오. 세척할 때 응매나 화학물질을 사용하지 마십시오. 사용하지 않을 때는 먼지가 끼지 않게, 그리고 건조하게 보관해야 하는데, 오리지널 포장상자가 가장 좋습니다.

결함 제거 주행기술

결함제거:

- 작동이 되지 않을 때는 다음 사항을 점검하십시오:
- 전원케 연결되어 있습니까?
 - 어댑터와 조종기가 제대로 연결되어 있습니까?
 - 선로가 잘 연결되어 있습니까?
 - 주행로와 캐드홈은 깨끗하고 이물질이 없습니까?
 - 접촉단자는 이산이 없으며 전력유도선에 닿아있습니까?
 - 차량이 해당 조종기에 제대로 코딩되어 있습니까?
 - 합선이 생기면 전력공급이 대략 5초 동안 차단되며, 음향 시그널과 시각 시그널로 표시 됩니다.
 - 차량이 선로 위에 주행방향으로 세워져 있습니까? 작동하지 않으면, 차량 아래쪽에 달려있는 주행방향전환 스위치를 바꾸십시오.

참고:

스포일러나 사이드 미러와 같은 오리지널과 똑같이 제작된 부품은 차량이 작동할 때 떨어져 나오거나 깨질 수 있습니다. 이런 위험을 피하기 위해 작동전에 그런 부품을 떼어내 주십시오.

주행기술:

- 직선로에서는 빨리 달릴 수 있고, 커브에서는 속도를 줄여야 하며, 커브 마지막 부분에서는 다시 속력을 낼 수 있습니다.
- 모터가 가동중일 때는 차량을 붙들거나 막지 마십시오. 과열되거나 엔진손상이 생길 수 있습니다.

참고: 캐러라 제품외 아닌 선로시스템을 사용할 경우에는 기존의 유도판을 특수유도판(#20085309)으로 교체해야 합니다. 급경사로(#20020587)나 1/30도 급커브로(#20020574)를 사용할 때 생기는 약간의 주행소음은 원본을 정확히 척도에 맞추어 제작되었기 때문에 생기는 것이며 작동에는 영향을 미치지 않습니다.

모든 캐러라 부품은 웹상에서 구입할 수 있습니다: carrera-toys.com

기술제원

전압출력 · 완구용 어댑터

	18 V === 54 VA (Carrera DIGITAL 124)
	14,8 V === 51,8 VA (Carrera DIGITAL 132)

전류형태

- 1.) 작동형태 = 조종기를 통해 차량 작동
- 2.) 휴식형태 = 조종기를 작동하지 않으면 동작이 안됨.
- 3.) 대기형태 = 휴식상태가 20분부 지나면 연결선로는 대기모드로 전환됨.
LED 가 더이상 빛을 발하지 않습니다.
전력소비 0,5와트 /0,5W 미만
재가동 하려면, 컨트롤 유닛을 약 2-3초 동안 껐다 다시 켜십시오. 그러면 절도는 다시 휴식 상태가 됩니다.
- 4.) 꺼진 상태 = 전원 공급장치가 전원에서 분리됨



فهرست المحتويات

88	إرشادات الأمان
88	وصف وتوضيح الوظائف
88	محتويات الصندوق
88	تعليمات مهمة
88	إرشادات البناء والتركيب
88	التوصيلة الكهربائية
89	نقاط التوصيل والربط
89	أجزاء التشغيل
89	تشغيل / برمجة المركبات على المسطحات البديوية المحصنة لها
89	تشغيل / برمجة أتونومس كار Autonomous Car
89	تشغيل / برمجة بيز كار Pace Car
89	عرض موقع أو محل بيز كار Pace Car وأتونومس كار
90	ضبط وخصم السرعة الأساسية للمركبات
90	ضبط أسلوب أو طريقة الفرملة للمركبات
90	ضبط وخصم محتوى خزان الوقود
90	إغلاق أزرار الإعدادات
90	وظيفة جناح الصيانة 30356 Pit Lane الموسعة
91	تشغيل وإيقاف أو إلغاء الصوت
91	وظيفة الضغط ثنائية
91	وظيفة توفير - الطاقة
91	تسلسل الانطلاق
91	الصيانة والرعاية
91	أزالة الخطأ / تقنية السير
91	البيانات التقنية

أهلاً بكم

تتضمن إرشادات الاستخدام معلومات مهمة حول بناء وتركيب وتشغيل وحدة التحكم والسيطرة Control Unit لكارييرا 124/132 DIGITAL.

يرجى قراءتها بعناية فائقة ومن ثم الاحتفاظ بها. يرجى في حالة وجود أسئلة لديكم الاتصال بقسم التوزيع لدينا أو زورنا على صفحتنا في شبكة الأنترنت: (carrera-toys.com)

يرجى الفحص والتأكد من اكتمال محتويات الكارتون وفيما إذا كانت قد تعرضت لأضرار بسبب الشحن. يتضمن الكارتون معلومات مهمة ويتوجب أيضاً الاحتفاظ بها.

نتمنى لكم متعة كبيرة مع وحدة التحكم والسيطرة Control Unit الجديدة لكارييرا 124/132 DIGITAL.

إرشادات الأمان

• **تحذير!** غير مخصصة للأطفال تحت سن 36 شهراً. خطر الاختناق بسبب وجود أجزاء صغيرة قابلة للبلع. أتباه: وجود خطر الإنحسار بسبب طبيعة العمل.

• **تحذير!** تحتوي هذه اللعبة على مغناطيس أو أجزاء مغناطيسية. يمكن للمغناطيس التي تتجاذب مع بعضها البعض أو مع شئ معدني آخر داخل جسم الإنسان أن تسبب جروح خطيرة أو جروح ميمتة. اتصلوا فوراً بطبيب عند بلع مغناطيس أو عند دخولها مع شهيق التنفس.

• **تحذير!** غير مسموح للأطفال أقل من 8 سنوات باستعمال الشاحن. يجب أن يتم إعطاء الطفل الإرشادات الكافية التي تتيح له استخدام الشاحن بطريقة آمنة. ويجب تنبيه الطفل بأن الشاحن لا يعتبر من ضمن الألعاب وغير مسموح باللعب به.

• أن الحولة الكهربائية غير ملائمة للاستخدام كلعبة! لا يجوز ربط توصيلات الحولة مع بعضها البعض! تعليمات للأبوين: يتوجب فحص الحولة بشكل دوري ومنظم نحو الأضرار في الأسلاك أو في قاييس الكهرباء (الفيشه) أو في صندوقها. يتم تشغيل اللعبة فقط بالحولات المنصوح بها! وفي حالة وجود عطل أو ضرر يجب التوقف عن استعمال الحولة! يتم تشغيل حلبة السباق فقط باستخدام الحولة! ينصح في حالة استراحت اللعب الطويلة فصل الحولة من الشبكة الكهربائية. لا يجوز فتح صندوق الحولة أو صناديق أجهزة التحكم بالسرعة!

تعليمات للأبوين:

أن الحولات ومجهرات الطاقة الكهربائية للألعاب غير ملائمة للاستخدام كلعبة. ويتوجب استخدام هذه المنتجات تحت مراقبة مستمرة من الأبوين.

• يتوجب فحص حلبة السباق والسيارات والشاحن بشكل دوري ومنظم نحو وجود أضرار في الأسلاك أو قاييس الكهرباء (الفيشه) أو في صناديقها! قم بتبديل الأجزاء التالفة.

• أن حلبة سباق السيارات غير مخصصة للعمل في العراء أو في الغرف المرطوبه! أحفظها بعيداً عن السوائل.

• لا يجوز وضع قطع معدنية على الحلبة لتلافي حدوث تماس كهربائي. لا يجوز نصب ووضع الحلبة قريباً وبشكل مباشر لأشياء وحاجات حساسة حيث يمكن للمركبات المقذوفة من حلبة السباق بقوة الطرد المركزي أن تسبب تلفاً وأضراراً.

• أسحب قاييس التوصيل الكهربائي (الفيشه) قبل التنظيف! استخدم لغرض التنظيف منديلاً رطباً. دون استخدام المذيبات أو أية مواد كيميائية. أحفظ الطريق في حالة عدم استخدامه محمياً من الغبار وفي محل جاف ومن الأفضل بداخل صندوقه الكارتوني الأصلي.

الغبار وفي محل جاف ومن الأفضل بداخل صندوقه الكارتوني الأصلي. لا يجوز تركيب واستعمال طريق سباق السيارات على ارتفاع بعلو

الوجه أو العيون وذلك لوجود خطورة الإصابة بجروح بالمركبات المقذوفة من طريق السباق بقوة الطرد المركزي.

• قد يسبب سوء استخدام الحمول حدوث صدمة كهربية.

• لا يسمح بتوصيل اللعبة إلا بجهاز من فئة الحماية II.

• يحظر استخدام اللعبة والشاحن إلا مع الحمول الخاص بالألعاب.

• لا تستخدم مع الحولات القابلة للضغط!

• إذا تعرضت سلك التوصيل الرئيسي الخاص بالجهاز للتلف، فعليك إرساله خدمة العملاء التابعة لشركة شتال باور. أو أن يقوم أحد الأشخاص المؤهلين تأهيلاً مناسباً باستبداله. وذلك تجنباً للمخاطر.

تنبيه:

يسمح بتشغيل المركبات أولاً بعدما تكون مبنية ومركبة أجزاءها مع بعضها البعض وبشكل كامل.

يجوز تنفيذ عملية البناء والتركيب من قبل أشخاص بالغين فقط.

يرجى الاحتفاظ بإرشادات الاستخدام لأنها تحتوي على معلومات مهمة.

يرجى الانتباه هنا إلى إرشادات الاستخدام الخاصة بكارييرا 124/132 DIGITAL أيضاً!

وصف وتوضيح

تمثل وحدة التحكم والسيطرة Control Unit الوحدة المركزية التي تتحكم بمحمل مجربات السباق. ويمكن ومن خلال العديد من أزار التشغيل التحول والتبديل بين العديد من حالات الضبط والتعبير والبرمجة للسرعة. ولطرق الفرملة ويحتوي خزان الوقود بالإضافة إلى التحول بين وظيفتي بيز كار Pace Car ووقفه الصيانة Pit Stop. علاوة على ذلك فإن وحدة التحكم والسيطرة Control Unit تمثل وحدة الربط بين وحدة التجهيز الكهربائي والمسطحات البديوية. وصندوق التوسيع للمسطحات البديوية. والبرج - اللاسلكي وحدة - الكومبيوتر وعداد الدورات 30342.

الوظائف

- برمجة المركبات
- ضبط وتثبيت السرعة القصوى للمركبات
- ضبط وخصم طريقة الفرملة للمركبات
- تشغيل وإطفاء وظيفته خزان الوقود
- ضبط وخصم محتوى خزان الوقود للمركبات في بداية السباق (فقط بالارتباط مع وقفة الصيانة 20030356 Pit Stop وعارضة السائق 20030353 Driver Display التحكم بطريقة وأسلوب السير بالتزامن مع تشغيل وظيفته خزان الوقود في طور - ريل Real-Mode
- امكانيات ملاخزان الوقود حسب الحاجة بالارتباط مع جناح الصيانة 20030356 Pit Lane وعارضة السائق 20030353 Driver Display
- تشغيل وإطفاء وظيفته عداد الدورات في جناح الصيانة 20030356 Pit Lane
- عمل وظيفته بيز كار Pace Car
- عد الدورات بالارتباط مع برج الموقع 30357 Position Tower
- تشغيل وإطفاء وظيفته بيز كار Pace Car وأتونومس كار Autonomous Car على برج الموقع 30357 Position Tower
- تشغيل وإطفاء صوت وحدة التحكم والسيطرة Control Unit Startlight 30354
- وظيفة - إعادة الضبط
- طور - توفير - الطاقة
- إغلاق أزرار الإعدادات

محتويات الصندوق

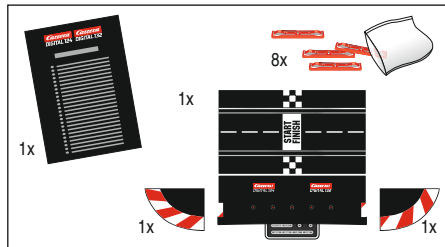

Carrera DIGITAL 124/132 Control Unit 1

1 قطعة نهاية بين

1 قطعة نهاية بسار

8 روابط تثبيت مرات السير

تعليمات التشغيل

يرجى الفحص والتأكد من اكتمال محتويات الكارتون وفيما إذا كانت قد تعرضت لأضرار بسبب الشحن. يتضمن الكارتون معلومات مهمة ويتوجب أيضاً الاحتفاظ بها.

تعليمات مهمة

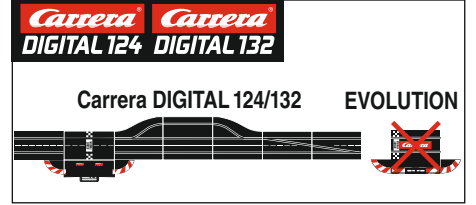
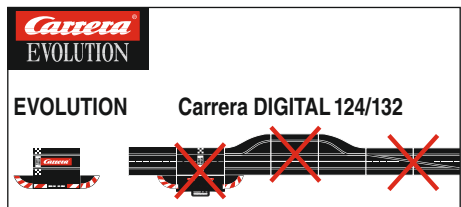

يرجى الانتباه إلى أن كل من Evolution (نظام كسي) و كارييرا 124/132 DIGITAL (نظام رقمي) يمثلان نظامين منفصلين ومستقلين عن بعضهما البعض تماماً. لذلك نبيكم وبالإحاح على ضرورة فصل كلا النظامين عن بعضهما البعض عند بناء حلبة السباق، وهذا يعني لا يجوز استخدام قطع سلك رابطة من Evolution مع قطع السلك الرابطة ومن ضمنها الصندوق الأسود الخازن للمعلومات لنظام كارييرا 124/132 DIGITAL في حلبة سباق مشتركة. لا يجوز هذا أيضاً حتى ولو كانت قطعة واحدة فقط من كلا قطع السلك الرابطة (قطعة سلك رابطة Evolution أو قطعة سلك رابطة كارييرا 124/132 DIGITAL مع الصندوق الأسود الخازن للمعلومات) مبربوطة إلى مصدر التيار الكهربائي.

بالإضافة إلى ذلك لا يجوز تركيب وبناء مركبات أخرى لكارييرا 124/132 DIGITAL (كتفريعات، أو عداد الدورات الإلكتروني، أو بت ستوب) في حلبة سباق Evolution. وهذا يعني اللعب بها رقمياً. وفي حالة عدم مراعاة المعلومات الأتفة الذكر فإنه لا يمكن الجزم بعدم إمكانية تعرض مركبات كارييرا 124/132 DIGITAL إلى التلف. حيث يسقط في هذه الحالة حق ضمان وكفالة التصليح.

بالإضافة إلى ذلك لا يجوز تركيب وبناء مركبات أخرى لكارييرا 124/132 DIGITAL (كتفريعات، أو عداد الدورات الإلكتروني، أو بت ستوب) في حلبة سباق Evolution. وهذا يعني اللعب بها رقمياً. وفي حالة عدم مراعاة المعلومات الأتفة الذكر فإنه لا يمكن الجزم بعدم إمكانية تعرض مركبات كارييرا 124/132 DIGITAL إلى التلف. حيث يسقط في هذه الحالة حق ضمان وكفالة التصليح.

إرشادات البناء والتركيب

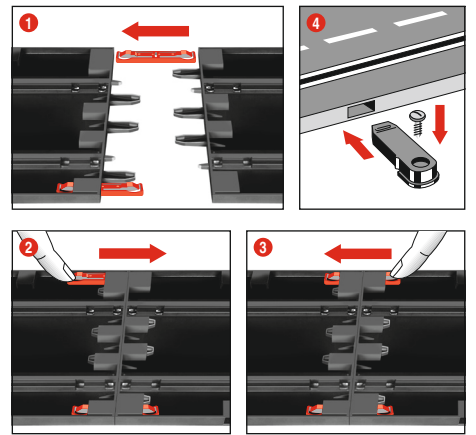

1 + 2 + 3 قبل البناء والتركيب أدخل ودس المشابك الرابطة كما موضح في صورة 1 في السكة. ضع قطع السكة على مفرشة مستوية وأربطها مع بعضها البعض. حرك المشابك الرابطة وفقاً لصورة 2 بأخاه السهم لغاية سماع صوت التعشيق. يمكن فك المشابك الرابطة وفي كلا الأضامين من خلال دفع بسيط للجزء البارز الأتف المدسوس وإلى الأسفل (أنظر صورة 3).

4 **التثبيت:** لغرض تثبيت قطع طريق حلبة السباق على لوح ما فيتوجب استخدام مئذات قطع الطريق (رقم السلعة 85209 Art.Nr.) (غير موجودة ضمن محتويات الصندوق).

تنبيه: تعتبر أرضية السجاد غير ملائمة كمفرشة لبناء وتركيب اللعبة وذلك بسبب الشحن الاستاتيكي لها. وقطع الوبر المنفصلة عنها ولسهولة أنتعالها.

التوصيلة الكهربائية

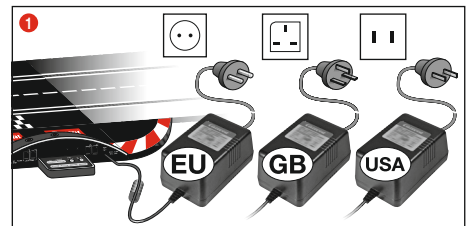

1 أربطوا قاييس الحولة في وحدة التحكم والسيطرة Control Unit. تنبيه: لتلافي قصر الدائرة الكهربائية والصعقات الكهربائية يتوجب عدم ربط اللعبة بأجهزة كهربائية غريبة أو قايسات أو أسلاك أو أية معدات لألعاب أخرى غريبة. تعمل حلبة سباق كارييرا 124/132 DIGITAL. بشكل سليم وخالي من الأخطاء مع محولة أصلية لكارييرا 124/132 DIGITAL.

لا يجوز تشغيل وحدة الحاسوب (PC Unit) إلا بالارتباط مع وحدة الحاسوب كارييرا PC Unit الأصلية.

نقاط التوصيل والربط

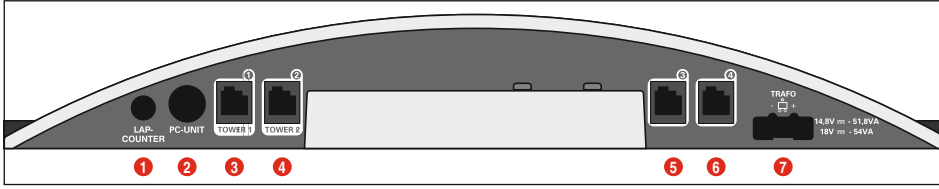

نقاط التوصيل والربط (من اليسار إلى اليمين):

- 1 وصلة من أجل Carrera AppConnect 20030369
- 2 وصلة لوحدة الحاسوب أو العداد الانتقال 20030355 أو App Connect 20030369
- 3 مقبس 1 لوحدة التحكم اليدوي أو صندوق توسيع نطاق وحدة التحكم اليدوي أو جهاز الاستقبال اللاسلكي
- 4 مقبس 2 لوحدة التحكم اليدوي أو البرج اللاسلكي 20010108
- 5 برزقة توصيل وربط 3 للمسيطر اليدوي
- 6 برزقة توصيل وربط 4 للمسيطر اليدوي
- 7 نقطة توصيل وربط لوحدة التجهيز الكهربائي / DIGITAL 132 DIGITAL 124

تعليمات عامة حول برزقات الربط والتوصيل 1 - 4:

- عند استخدام جهاز استقبال Wireless+ ينبغي ربطه بالمقبس 1. يمكن اختيارياً ربط برج لاسلكي 20010108 بالمقبس 2. وعند استخدام جهاز الاستقبال Wireless+ فقط لا يتم تخصيص المقبس 2.

ويمكن حينذاك بالإضافة إلى ذلك ربط مسيطرين يديين لسلكيين عند برزقتي الربط والتوصيل 3 و 4. يرجى الانتباه إلى أنهما سيحملان حينئذ العناوين 5 و 6.

عند استخدام صندوق توسيع المسيطر اليدوي 30348 فيجب ربطه ببرزقة الربط والتوصيل 1. سيتم ترتيب عائدية عناوين المركبات حينئذ كما هو مبين أدناه:

- صندوق توسيع المسيطر اليدوي = عناوين 1 و 3 و 4
- برزقة الربط والتوصيل 2 = عنوان 2
- برزقة الربط والتوصيل 3 = عنوان 5
- برزقة الربط والتوصيل 4 = عنوان 6

تنبيه:

لا يمكن الدمج بين اللاسلكي وصندوق توسيع نطاق جهاز التحكم اليدوي!

اجزاء التشغيل

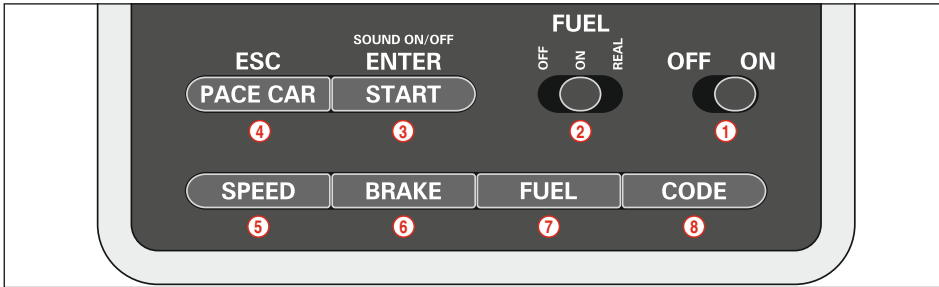

- 1 زر التشغيل والإطفاء
- 2 زر لوظيفة ملاً الوقود
- 3 زر - التشغيل للبدء بالسباق / زر تأكيد البرمجة
- 4 زر بيز كار Pace Car / قطع عملية البرمجة
- 5 زر ضبط وتثبيت السرعة
- 6 زر ضبط وتثبيت طريقة الفرملة
- 7 زر ضبط وتثبيت محتوى خزان الوقود
- 8 زر برمجة المركبات

تعليمات عامة حول الاستخدام تستعمل بعض الأزرار أو المفاتيح لأغراض عدة ويتم ضبط وتحديد بعض الوظائف عن طريق اختيار مجموعة من الأزرار يمكن قطع مختلف عمليات البرمجة من خلال الزر (4) ESC/PACE CAR. ستجدوا لاحقاً تفاصيل أخرى حول ذلك.

تشفير / برمجة المركبات على المسيطرات اليدوية المخصصة لها



هنا المركبة المراد تشفيرها وبرمجتها على مضمار السباق وشغلوا وحدة التحكم والسيطرة Control Unit

أضغظوا مرة واحدة على زر "Code" (8) صورة 1. سيبدأ الصمام الثنائي أو الدايمود المضي الأول بالاشتعال. صورة 2

أضغظوا بعد ذلك مرة واحدة على الزر الانضغاطي للمسيطر اليدوي المطلوب. صورة 3

تبدأ أضوية المركبات الحاقبة على أنارة بالخفقان وكما تبدأ في وحدة التحكم والسيطرة Control Unit الدايمود المضي 2-4 بالاشتعال الواحد تلو الآخر. وبعد اتمام التشفير والبرمجة سيشتعل الدايمود المضي الوسطي بشكل دائم (صورة 4) وستحدد المركبة للمسيطر اليدوي المخصص لها.

تنبيه: في هذا النوع من التشفير لا يجوز أن يكون في مضمار السباق إلا المركبة المراد تشفيرها فقط وبشكل دائم.

تشفير / برمجة اتونومس كار Autonomous Car

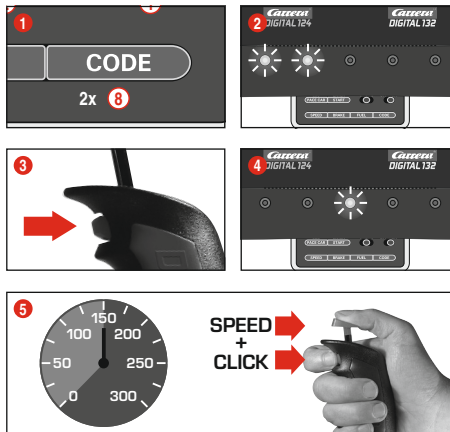

ضعوا المركبة المراد تشفيرها وبرمجتها على مضمار السباق مع تشغيل متزامن لوحدة التحكم والسيطرة Control Unit وأضغظوا 2 لمرتين على زر "Code" (8) صورة 1. سيبدأ الدايمود المضي الأول في وحدة التحكم والسيطرة بالاشتعال. صورة 2

أضغظوا الآن على الزر الانضغاطي للمسيطر اليدوي. صورة 3. سيشتعل الدايمود المضي 3-5 الواحد تلو الآخر. انتظروا حين اشتعال الدايمود المضي الأوسط مرة أخرى. صورة 4

أضغظوا متق أو مكبس المسيطر اليدوي وأوصلوا من خلال ذلك المركبة إلى السرعة المرغوبة. أضغظوا عند الوصول إلى السرعة المطلوبة على الزر الانضغاطي مجدداً صورة 5.

سينتهي بذلك تشفير اتونومس كار Autonomous Car. تنبيه: في هذا النوع من التشفير لا يجوز أن يكون في مضمار السباق إلا المركبة المراد تشفيرها فقط وبشكل دائم. سيبقى تشفير اتونومس كار Autonomous Car باقياً لغاية تشفير المركبة من جديد. ستعرض اتونومس كار Autonomous Car عند استخدام برج الموقع Position Tower دوماً على العنوان 7.

تشفير / برمجة بيز كار Pace Car

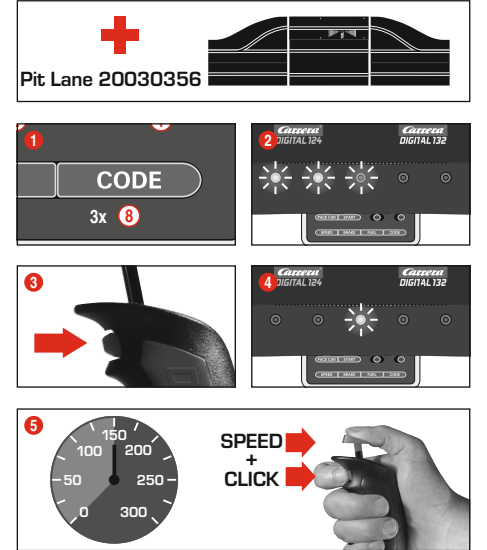

(فقط سوية مع مر وقفة الصيانة #20030356 Pit Stop Lane)

ضعوا المركبة المراد تشفيرها وبرمجتها على مضمار السباق مع تشغيل متزامن لوحدة التحكم والسيطرة Control Unit واضغظوا 3 مرات على زر "Code" (8) صورة 1. سيبدأ الدايمود المضي الثلاثة الأول في وحدة التحكم والسيطرة بالاشتعال. صورة 2

أضغظوا الآن على الزر الانضغاطي للمسيطر اليدوي. صورة 3. سيشتعل الدايمود المضي 5-2 الواحد تلو الآخر. انتظروا حين اشتعال الدايمود المضي الأوسط مرة أخرى. صورة 4

أضغظوا متق أو مكبس المسيطر اليدوي وأوصلوا المركبة إلى السرعة المرغوبة. أضغظوا عند الوصول إلى السرعة المطلوبة على الزر الانضغاطي مجدداً صورة 5. سينتهي حينئذ تشفير بيز كار Pace Car

وستستمر المركبة في مر وقفة الصيانة Pit Stop Lane. تنبيه: في هذا النوع من التشفير لا يجوز أن يكون في مضمار السباق إلا المركبة المراد تشفيرها فقط وبشكل دائم. سيبقى تشفير بيز كار Pace Car باقياً لغاية تشفير المركبة من جديد. ستعرض بيز كار Pace Car عند استخدام برج الموقع Position Tower دوماً على العنوان 8.

عمل ووظيفة بيز كار Pace Car الموسعة

بعد التشفير الناجح لبيز كار Pace Car ستستمر المركبة وخلال الدورات الأولى وبشكل أوتوماتيكي إلى جناح الصيانة Pit Lane. ولكي تنطلق بيز كار Pace Car أضغظوا على زر "PACE CAR" (4) سيشتعل الدايمود المضي 2 و 3 في وحدة التحكم والسيطرة Control Unit وستتكرر بيز كار Pace Car جناح الصيانة Pit Lane. ستستمر الآن بيز كار Pace Car بالسير لغاية الضغط مجدداً على زر "PACE CAR". عندئذ سينطفئ الدايمود المضي 2 وستستمر المركبة خلال دورتها الحالية بشكل أوتوماتيكي في جناح الصيانة Pit Lane

عرض موقع أو محل بيز كار Pace Car و اتونومس كار Autonomous Car

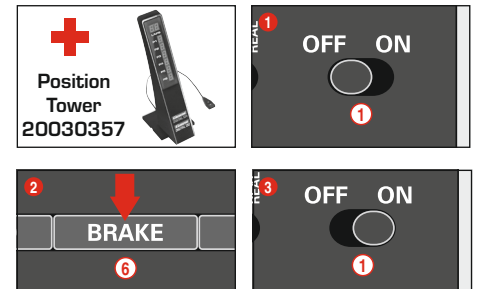

(#30357 Position Tower عومل / جرب ع م طاب ترال اب طوق)

يمكن عرض موقع أو محل اتونومس كار Autonomous Car (عنوان 7) و بيز كار Pace Car (عنوان 8) على برج الموقع Position Tower. يمكن تشغيل هذه الوظيفة مع وحدة التحكم والسيطرة Control Unit. أضغظوا باستمرار مع اطفاء متزامن لوحدة التحكم والسيطرة Control Unit على الزر "BRAKE" (6) صورة 2. شغلوا ولعلوا مضمار السباق ومن ثم نحو الضغط على الزر "BRAKE" يمكن ومن خلال الضغط مجدداً على هذا الزر اطفاء وإيقاف هذه الوظيفة:

يشتمل الدايمود المضي 1 = بدون عرض
يشتمل الدايمود المضي 2 = عرض في برج الموقع Position Tower

حدود الوظيفة المرغوبة واكدوا خياركم من خلال الضغط على الزر "START/ENTER".

ضبط وتحديد السرعة الأساسية للمركبات

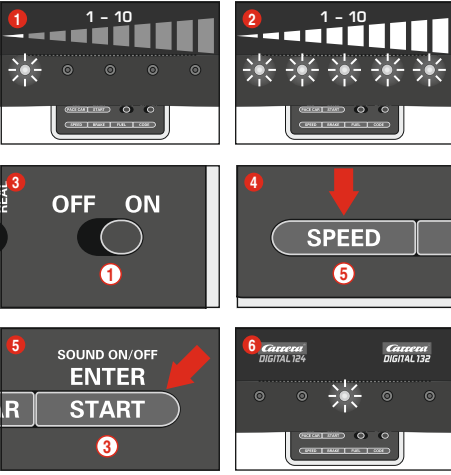

تأكد من أن سرعة السيارة لا تزيد عن 10 كم/ساعة في البداية وتحت وطبض يمكن ضبط وتحديد السرعة الأساسية لمركبة واحدة و / أو لعدة مركبات وحسب الحاجة. يتوجب حينئذ أن تكون المركبات المراد ضبطها وتغييرها موجودة على مضمار السباق. يمكن أن يتم الضغط والتعبير خلال 10 مراحل حيث سنستشير الدايووات المضيئة الخمسة ومن خلال الحفقات أو الاشتعال الدائم الى كل مرحلة من هذه المراحل.

- 1 يشتمل الدايووات المضيئة = سرعة بطيئة
- 2 تشتمل الدايووات المضيئة الخمسة = سرعة عالية

ضعوا المركبات المراد ضبطها وتغييرها على مضمار السباق بالتزامن مع تشغيل وحدة التحكم والسيطرة Control Unit وشغلوا وظيفة خزان الوقود عبر الزر المنزلق (2) صورة (3). اضغطوا مرة واحدة على الزر "FUEL" (7). سيشتعل حينئذ عدد معين من الدايووات المضيئة. وستبين هذه محتويات خزان الوقود المستخدم لآخر مرة. اضغطوا على الزر "FUEL" (7) لرات عديدة لغاية الوصول الى السرعة الأساسية المطلوبة. أكدوا خياركم من خلال الضغط على الزر "START/ENTER" (3). سيتم تأكيد انتهاء عملية الضبط من خلال ضوء سيار لوهلة قصيرة ومن خلال اشتعال الدايووات المضيئة الوسطي. صورة (6).

ضبط اسلوب أو طريقة الفرملة للمركبات

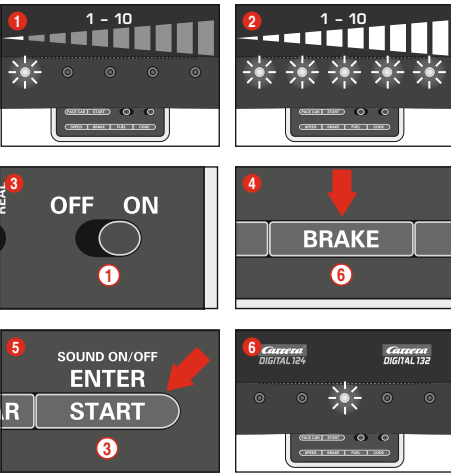

يؤدي إلى بطيئتها أو تسريعها من خلال ضبطها وتغييرها على مضمار السباق وتحت وطبض يمكن ضبط طريقة الفرملة لمركبة واحدة و / أو لعدة مركبات وحسب الحاجة. يتوجب حينئذ أن تكون المركبات المراد ضبطها وتغييرها موجودة على مضمار السباق. يمكن أن يتم الضغط خلال 10 مراحل حيث سنستشير الدايووات المضيئة الخمسة ومن خلال الحفقات أو الاشتعال الدائم الى كل مرحلة من هذه المراحل.

- 1 يشتمل الدايووات المضيئة = فعل بطيء للفرملة
- 2 تشتمل الدايووات المضيئة الخمسة = فعل قوي للفرملة

ضعوا المركبات المراد ضبطها وتغييرها على مضمار السباق بالتزامن مع تشغيل وحدة التحكم والسيطرة Control Unit. اضغطوا مرة واحدة على الزر "BRAKE" (6). سيشتعل حينئذ عدد معين من الدايووات المضيئة. وستبين هذه درجة قوة الفرملة المستخدمة لآخر مرة. اضغطوا على الزر "BRAKE" لرات عديدة لغاية الوصول الى قوة الفرملة المطلوبة. أكدوا خياركم من خلال الضغط على الزر "START/ENTER" (3).

سيتم تأكيد انتهاء عملية الضبط والتعبير من خلال ضوء سيار لوهلة قصيرة ومن خلال اشتعال الدايووات المضيئة الوسطي. صورة (6).

ضبط وتحديد محتوى خزان الوقود

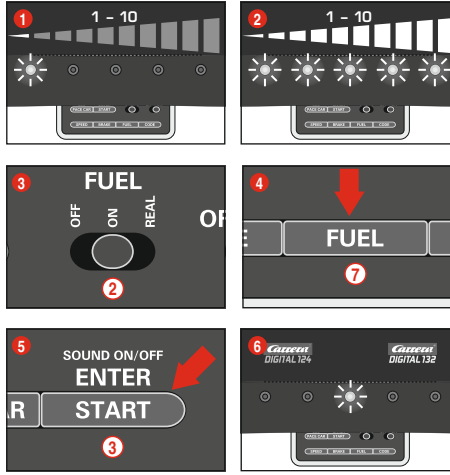

فقط للمركبات المسيرة بالسيطر اليدوي يمكن ضبط وتحديد محتوى خزان الوقود بالارتباط مع جناح الصيانة Pit Lane (20030356). يمكن أن يتم الضبط والتعبير خلال 10 مراحل حيث سنستشير الدايووات المضيئة الخمسة ومن خلال الحفقات أو الاشتعال الدائم الى كل مرحلة من هذه المراحل.

- 1 يشتمل الدايووات المضيئة = 1 محتوى ضئيل لخزان الوقود
- 2 تشتمل الدايووات المضيئة الخمسة = خزان الوقود مملوء

ضعوا المركبات المراد ضبطها وتغييرها على مضمار السباق بالتزامن مع تشغيل وحدة التحكم والسيطرة Control Unit وشغلوا وظيفة خزان الوقود عبر الزر المنزلق (2) صورة (3). اضغطوا مرة واحدة على الزر "FUEL" (7). سيشتعل حينئذ عدد معين من الدايووات المضيئة. وستبين هذه محتويات خزان الوقود المستخدم لآخر مرة. اضغطوا على الزر "FUEL" (7) لرات عديدة لغاية الوصول الى محتوى خزان الوقود المطلوب. أكدوا خياركم من خلال الضغط على الزر "START/ENTER" (3).

سيتم تأكيد انتهاء عملية الضبط من خلال ضوء سيار لوهلة قصيرة ومن خلال اشتعال الدايووات المضيئة الوسطي. صورة (6).

عمل ووظيفة محتويات خزان الوقود الموسعة يمكنكم عبر الزر المنزلق (2) الاختيار بين 3 اطوار: مرة واحدة :
• OFF = المركبات لا تستهلك "بنزين"
• ON = المركبات تستهلك "بنزين"
• REAL = السرعة القصوى تعتمد على محتويات خزان الوقود / المركبات تستهلك "بنزين". فقط بالارتباط مع جناح الصيانة Pit Lane 20030356 أو مر وقفة الصيانة Pit Stop Lane 20030346 مع وحدة المهابة لوقففة الصيانة Pit Stop Adapter Unit 20030361

في طور - ريل REAL-Mode تكون المركبة بخزان مملوء "ثقل". وتسير ببطء وتكون قدرتها على الفرملة ضعيفة؛ في حين تكون المركبة مع خزان وقود فارغ "أخف" وتسير بشكل سريع وقدرتها على الفرملة أعلى وأكبر. يمكن عرض محتويات خزان الوقود اللحظي ومعدل استهلاك الوقود فقط بالارتباط مع عارضة السائق Driver Display 20030353 و مر وقفة الصيانة Pit Stop 20030356.

تعبئة الوقود للمركبات مع جناح الصيانة Pit Lane 20030356 وعارضة السائق Driver Display 20030353

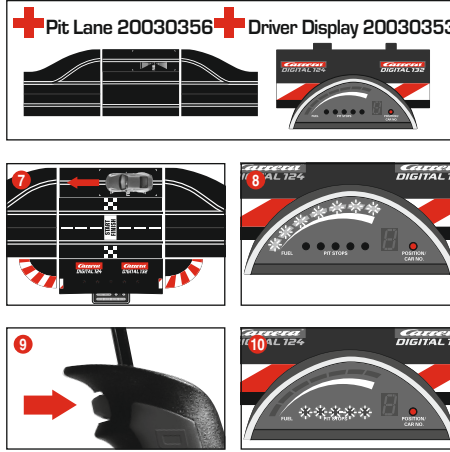

يمكن قراءة مستوى ومحتويات الوقود اللحظي في خزان وقود المركبة عبر مؤشر وعارضة الأشرطة المستطيلة في عارضة السائق Driver Display وفيها 5 دايووات مضيئة خضراء و 2 دايووات حمراء مضيئة. ولغرض تعبئة الوقود يتوجب السير بالمركبة في جناح الصيانة Pit Lane وفوق محس الخزان صورة (7). عندئذ ستبدأ عارضة الأشرطة المستطيلة بالخفقات. صورة (8). ويمكن تعبئة الوقود للمركبة عبر الزر الأضغاطي صورة (9). يتم عرض عدد مرات ملأ الوقود من خلال خفقات أو اشتعال الدايووات المضيئة الأصفر صورة (10) (أنظر أيضا الى عارضة السائق Driver Display).

تنبيه: لن يأخذ عداد الدورات بالارتباط مع برج الموقع Position Tower 30357 المركبات التي سيكون خزان وقودها فارغا بنظر الاعتبار. ضبط محتوى خزان الوقود عند انطلاق السباق

Pit Lane 20030356 + Driver Display 20030353

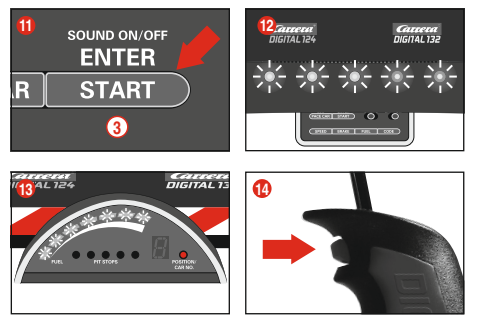

فقط بالارتباط مع جناح الصيانة Pit Lane 30356 وعارضة السائق Driver Display 30353

بغض النظر عن الضبط الأساسي لخزان الوقود فيمكن لمركبة واحدة / أو لعدة مركبات ضبط وتعديل محتوى خزان الوقود فيها عند انطلاق السباق وخلال الدورات حين أول توقف لغرض تعبئة الوقود Tankstop. اضغطوا مرة واحدة على الزر "START/ENTER" (3). سيبدأ حينئذ الدايووات الخمسة في وحدة التحكم والسيطرة Control Unit بالاشتعال بشكل دائم. صورة (12). وتبدأ مؤشر الأشرطة المستطيلة في عارضة السائق Driver Display بالخفقات. صورة (13). ومن خلال الضغط على الزر المنزلق للسيطر اليدوي يمكن التوصيل الى تغيير محتوى وكمية الوقود. صورة (14).

إغلاق أزرار الإعدادات



لإغلاق الأزرار الخاصة بإعدادات السرعة والمكايح والوقود تصرف على النحو التالي: اضغطوا باستمرار على زر الرمز (8) عندما تكون وحدة التحكم متوقفة عن العمل، ثم قم بتشغيل وحدة التحكم وحرك زر الرمز مرة أخرى. لإلغاء القفل من جديد، أعد تنفيذ العملية مرة أخرى.

وظيفة جناح الصيانة Pit Lane 20030356 الموسعة

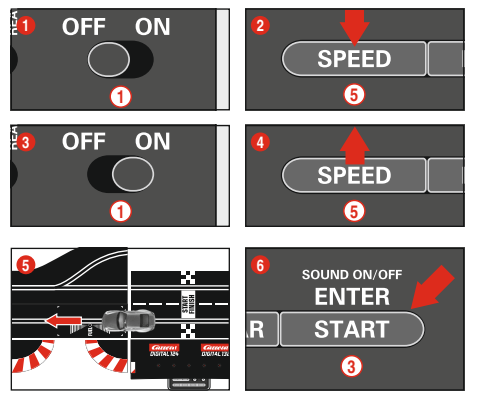

فقط بالارتباط مع جناح الصيانة Pit Lane 20030356 توجد إمكانية لتشغيل / أو اطفاء وظيفة عد الدورات في جناح الصيانة Pit Lane 20030356 أو مر وقفة الصيانة Pit Stop Lane 20030346 مع وحدة المهابة لوقففة الصيانة Pit Stop Adapter Unit 20030361. اضغطوا لهذا الغرض باستمرار مع اطفاء وحدة التحكم والسيطرة Control Unit على الزر "SPEED" (5). ثم شغلوا وحدة التحكم والسيطرة Control Unit مع ترك الزر "SPEED" (5). سيشتعل من خلال الضغط مجددا على الزر وحسب الضبط والتعبير الدايووات المضيئة الأولى أو الثانية.

يشتمل الدايووات المضيئة = 1 عداد الدورات لا يشتعل
يشتمل الدايووات المضيئة 1 و 2 = وظيفة عد الدورات تشتمل

عليكم اختيار الضبط والتعبير المطلوب ثم ادفعوا أو قودوا المركبة على محس جناح الصيانة Pit Lane Sensor صورة (5). سيتم تثبيت الضبط والتعبير عند اجتياز المحس. ولغرض ترك هذا الضبط والتعبير اضغطوا على زر "START/ENTER" (3).

تشغيل وإيقاف أو إلغاء الصوت

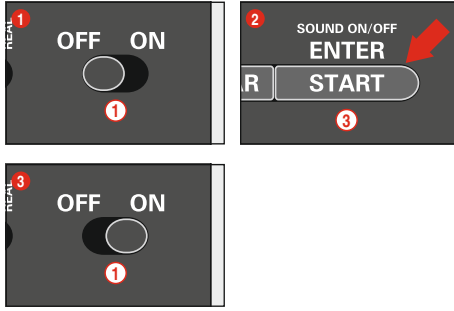

يمكن إيقاف إشارة صوت أو نغمة التأكيد الصادرة عند العبور على الجسرات وتلك الصادرة عند الضغط على الأزرار. أضغطوا باستمرار ولهذا الغرض على زر *START/ENTER* مع إطفاء مترامز لوحدة التحكم والسيطرة Control Unit. تشغيل أو ولعوا مضمار السباق ثم أتركوا زر *START/ENTER* (3). ولكن لا يمكن إيقاف نغمة الصفير الصادرة عند تشغيل أو توليع وحدة التحكم والسيطرة Control Unit.

وظيفة الضبط ثانية

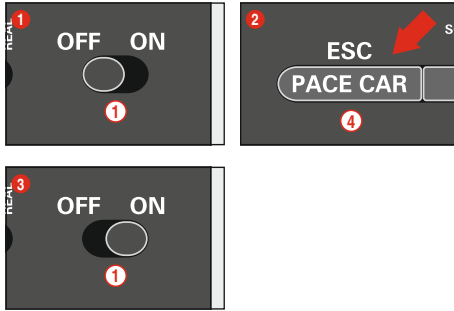

تمتلك وحدة التحكم والسيطرة Control Unit ولغرض إعادة قيم وحالة تضبط المصنع على خاصة ووظيفة الضبط ثانية. أضغطوا باستمرار لهذا الغرض على زر *ESC/PACE CAR* (4) مع إطفاء مترامز لوحدة التحكم والسيطرة Control Unit. تشغيل أو ولعوا مضمار السباق ثم أتركوا الزر أن كل الضبط والتعديرات المتخذة لحد الآن للسرعة. و لطريقة الفرملة. ولتحتوى خزان الوقود. وللصوت والعداد الدورات ستعاند الى تضبط المصنع. أن ضبط وتعديل المركبات لن يتأثر بذلك طالما تكون هي غير موجودة على مضمار السباق.

تضبط المصنع:

- السرعة = 10
- طريقة الفرملة = 7
- محتوى خزان الوقود = 7
- الصوت = مشغل أو مولع
- مؤشر وعارضة الموقع لآونوموس Autonomous وبيز كار Pace Car = مطفى أو غير مولع

وظيفة توفير - الطاقة

ستحول وحدة التحكم والسيطرة Control Unit بعد دقيقة من عدم الاستخدام الى طور - توفير - الطاقة وستقوم بإطفاء كل العارضات الموجودة كبرج الموقع. وعارضة السائق Driver Displays وضوء الانطلاق Startlight. لإعادة تنشيط وحدة التحكم أغلقها لمدة 2-3 ثواني ثم تشغيلها مجدداً. ستبقى كل الضبطيات والتعديرات محفوظة.

تسلسل الانطلاق

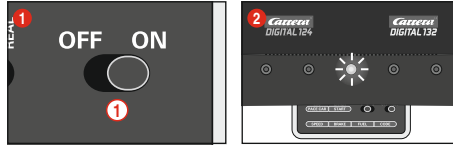

السير دون تسلسل للانطلاق:

1. شغل وحدة التحكم والسيطرة Control Unit (زر التشغيل-ON/OFF)
2. سيشتعل الدايود المضي الوسطي بعد ما يقارب 1 ثانية واحدة ويبقى مضيئاً وستخرج إشارة صوتية أو نغمة قصيرة. صورة (2)
3. ضعوا المركبة/المركبات على القطع الرابطة
4. يمكن السير في هذا الظور على مضمار السباق دون الحاجة لاعطاء إشارة الانطلاق. يمكن الانطلاق بالسير مباشرة.

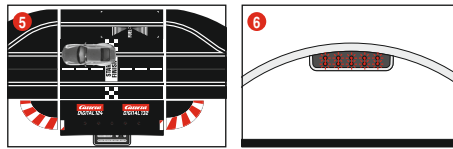
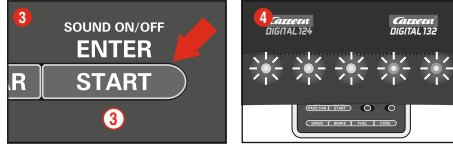

السير مع تسلسل للانطلاق:

عند الشروع بتسلسل الانطلاق سيتم إعادة كل العارضات وتصفيرها

1. شغل وحدة التحكم والسيطرة Control Unit (زر التشغيل-ON/OFF)
2. سيشتعل الدايود المضي الوسطي بعد ما يقارب 1 ثانية واحدة ويبقى مضيئاً وستخرج إشارة صوتية أو نغمة قصيرة. صورة (2)
3. أضغطوا بعد ذلك على زر الانطلاق لغاية اشتعال كل الدايودات المضيئة. صورة (4)
4. ضعوا المركبة / المركبات على القطع الرابطة صورة (5)
5. أضغط بعد ذلك مجدداً على زر الانطلاق - سيتم تهيئة تسلسل الانطلاق. حيث ستشتعل الدايودات المضيئة وستصدر إشارات صوتية.
6. بعد انتهاء مرحلة إشارات الانطلاق (الدايودات المضيئة تشتعل بأنفراد) سيتم السماح بانطلاق السباق. صورة (6)
7. انطلاقاً خاطئة: عندما يتم وخلال مرحلة إشارات الانطلاق الضوئية تشغيل مسيطر بدوي لأحد المركبات فستعتبر هذه انطلاقاً خاطئة. ستسير المركبة السببية للانطلاق الخاطئة لمسافة قصيرة وسيخفق الدايود المخصص والحد للمسيطر البدوي/للمركبة هذه. سوف لن يتم السماح بانطلاق السباق ويجب أن تعاد الانطلاق مجدداً.

الصيانة والعناية

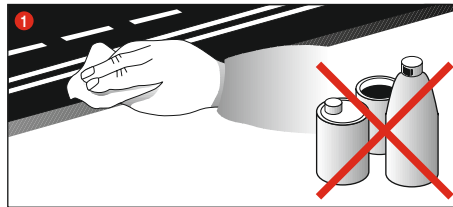

لضمان عمل دقيق ومضبوط لخلية سباق السيارات يتوجب تنظيف جميع أجزاء خلية السباق بشكل دوري. أسحب قبل التنظيف قابس التجهيز الكهربائي (الفيشته).

1 طريق السباق: أحفظ نظافة المساحة السطحية لطريق السير والأخاديد/الخرزوز مستخدماً منديلاً جافاً دون استخدام المذيبات أو أية مواد كيميائية للتنظيف. أحفظ الطريق في حالة عدم استخدامه محمياً من الغبار وفي محل جاف ومن الأفضل بداخل صندوقه الكارتوني الأصلي.

أزالة الخطأ تقنية السير

أزالة الأخطاء:

- أفحصوا رجاءاً عند الأعطال والتوقفات المفاجئة مايلي:
- هل أن توصيلات التيار الكهربائي مربوطة بشكل صحيح؟
- هل أن محولة التيار الكهربائي والمسيطر البدوي مربوطان بشكل صحيح؟
- هل أن توصيلات طريق السير على ابرام وخالية من العيوب؟
- هل أن حلبة السباق والأخاديد/الخرزوز نظيفة وخالية من أية أجسام غريبة؟
- هل أن القطع المنزلفة بحالة جيدة ولديها إنصال مع قطعة السكة المجهزة للتيار الكهربائي؟
- هل أن المركبات مستفرفة بشكل صحيح مع المسيطرات البدوية المخصصة لها؟
- في حالة حصول تماس كهربائي سينقطع التجهيز الكهربائي عن الخلية أوتوماتيكياً لما يقارب 5 ثواني وسيتم التأكيد على حدوثه من خلال إشارات صوتية وضوئية.
- المركبات واقفة على طريق السباق بإجها السير؟ دون قدرتها على العمل

أنتباه:

يمكن أثناء تشغيل اللعبة أن تنفصل أو تنكسر أجزاء صغيرة في المركبات كالشويولير أو المرايا، والتي تم بنائها وتركيبها بمركبات اللعب لتكون مماثلة تماماً للمركبات الأصلية. ولغرض تلافي ذلك لديكم القدرة على حماية هذه الأجزاء من خلال فكها وتنحيتها قبل البدء باللعب.

تقنية السير:

• يمكن على الطريق المستقيم التسريع بالسرعة. ولكن يتوجب الفرملة قبل المنحنيات. ثم يمكن وبعد الخروج من المنحنى تعجيل المركبة مجدداً.

• لا تمسك ولا خجز المركبات من السير عند دوران محركاتها لأن ذلك يمكن أن يؤدي الى تصاعد حرارة المحرك وحصول أضرار فيية.

تنبيه: عند استخدام منظومات سلك غير منتجة من قبل Carrera، فيتوجب تبديل موجه صالبا القاعدة بموجه صالبا للقاعدة خاص (#20085309). أن الضجيج البسيط أثناء السير عند استخدام نقاطات Carrera (#20020587) أو المنحنيات 30/1* (#20020574) هي يمكن الحصول ضمن المقاييس الإنتاجية الأصلية وهي غير مؤثرة على تشغيل اللعبة وبشكل سليم تماماً.

يمكن الحصول على جميع أدوات Carrera الاحتياطية من متجر النضع في الانترنت: carrera-toys.com

البيانات التقنية

الجهد أو الفولتية الخارجة: جولة اللعبة



18 V === 54 VA (Carrera DIGITAL 124)
14,8 V === 51,8 VA (Carrera DIGITAL 132)

نقط التيار الكهربائي

1. التشغيل عند اللعب = يتم تشغيل المركبات بالمسيطرات اليدوية.
2. التشغيل في حالة السكون = لن يتم تشغيل المسيطرات اليدوية. عدم اللعب
3. التشغيل البديل = بعد مرور 20 دقيقة في حالة السكون والتوقف ستقوم السكة الرابطة بالتحويل الى طور التشغيل البديل..
4. يخفق الدايود المضي الوسطي ولتفرات متباعدة. إستهلاك التيار الكهربائي > 0,5 واط / 0,5 W لإعادة تنشيط وحدة التحكم أغلقها لمدة 2-3 ثواني ثم تشغيلها مجدداً. ثم سيحول القطار إلى وضع السكون مجدداً.
4. حالة الإطفاء = فصل سلك التوصيل الكهربائي عن شبكة التجهيز الكهربائي



İçindekiler

Emniyet bilgileri	92
Açıklama	92
Fonksiyonlar	92
Ambalaj içeriği	92
Önemli bilgi	92
Kurma kılavuzu	92
Elektrik bağlantısı	92
Bağlantılar	93
Kullanma elemanları	93
İlgili el ayarlayıcısına	
araçların şifrelenmesi/programlanması	93
Autonomous Car şifreleme/programlama	93
Pace Car şifreleme/programlama	93
Autonomous Car ve Pace Car için pozisyonun gösterilmesi	93
Araçların temel hızlarının ayarlanması	94
Araçların fren davranışının ayarlanması	94
Deponun içindeki miktarı ayarlama	94
Genişletilmiş Pit Lane fonksiyonu	94
Ayar tuşlarını kilitleme	94
Sound ON/OFF	95
Reset fonksiyonu	95
Elektrik tasarruf fonksiyonu	95
Start sekansı	95
Onarım ve bakım	95
Hataların giderilmesi/Sürme tekniği	95
Teknik bilgiler	95

Hoş geldiniz

Carrera ekibine candan hoş geldiniz!
Kullanma kılavuzu Carrera DIGITAL 124/132 Control Unit'inizin kurmak ve kullanmak için önemli bilgiler içermektedir. Lütfen bu kullanım kılavuzunu itinalı bir şekilde okuyunuz ve daha sonra saklayınız. Sorularınız olduğunda lütfen pazarlama bölümümüze başvurunuz veya Web sitemizi ziyaret ediniz: carrera-toys.com

Lütfen ambalaj içeriğinin tam olup olmadığını ve muhtemelen nakliyat hasarları olup olmadığını kontrol ediniz. Ambalaj önemli bilgiler içermektedir ve aynı şekilde saklanmalıdır.

Yeni Carrera DIGITAL 124/132 Control Unit'iniz ile size bol eğlenmeler dileriz.

Emniyet bilgileri

• DİKKAT! 36 aylıktan daha küçük çocuklar için uygun değildir. Yutulabilir küçük parçalardan dolayı boğulma tehlikesi vardır. Dikkat: Fonksiyona dayalı sıkışma tehlikesi.

• DİKKAT! Bu oyuncakta mıknatıs veya manyetik yapı parçaları bulunmaktadır. İnsan vücudunda birbirini veya metal bir parçayı çeken mıknatıslar ağır veya ölümlü sonuçlanan yaralanmalara sebebiyet verebilirler. Eğer mıknatıslar yutulacak veya nefes yolu ile içine çekilecek olursa, derhal bir doktora başvurunuz.

• DİKKAT! Sadece en azından 8 yaşında olan çocukların pil şarj cihazını kullanmalarına müsaade edilmelidir. Çoğum pil şarj cihazını güvenli bir şekilde kullanabileceği derecede eğitim verilmeli ve bu cihazın oyuncak olmadığı ve bununla oynanmaması gerektiği açıklanmalıdır.

• Transformatör oyuncak değildir! Transformatörün bağlantılarını kısa devre yapmayın! Anne ve babalar için bilgiler: Düzenli olarak trafonun kablusunda, fişinde ve gövdesinde hasar olup olmadığını kontrol ediniz. Oyuncakta sadece tavsiye edilen transformatörler ile işletiniz! Bir hasar durumunda, transformatörün kullanılması yasaktır! Yarış pistini sadece tek bir transformatör ile işletiniz. Oynamaya uzun süre ara verilecek olursa, o zaman transformatörün elektrik şebekesinden (elektrik prizinden) ayrılması tavsiye edilir. Trafonun ve hız ayarlayıcılarının gövdesini açmayınız!

Anne ve babalar için bilgiler:
Oyuncakların transformatörleri ve elektrik şebekesi aletleri oyuncak olarak kullanılmamalıdır. Bu ürünler her zaman anne ve babaların gözetimi altında kullanılmalıdır.

• Düzenli olarak yarış pistinin, araçların ve şarj cihazının priz ve gövdelerinde hasar olup olmadığını kontrol ediniz! Bozuk parçaları değiştiriniz.
• Araba yarış pisti dış alanlarda veya ıslak alanlarda kullanmak için uygun değildir! Sıvıları uzak tutunuz.
• Kısa devrelerden kaçınmak için pistin üzerine metal parçalar koymayınız. Pistten fırlayan araçlar hasar verebileceğinden dolayı, pisti hassas eşyaların hemen yakınına kurmayınız.
• Temizlemeden veya bakım yapmadan önce elektrik fişini prizden çekiniz! Temizlemek için nemli bir bez kullanınız, solven veya kimyasal maddeler kullanmayınız. Kullanılmadığı zaman yarış pistini toza karşı korunmuş ve kuru bir yerde saklayınız, en iyisi orijinal kartonunda muhafaza etmenizdir.
• Pistten dışarıya fırlayan araçlardan dolayı yaralanma tehlikesi bulunduğundan, araba yarış pistini yüz veya gözlerin hizasında çalıştırmayınız.
• Transformatörün uygun bir şekilde kullanılmaması elektrik çarpmasına sebebiyet verebilir.

• Oyuncak sadece koruyucu sınıfı II olan aletlere bağlanabilir.
• Oyuncak ve şarj cihazı sadece oyuncaklar için öngörülüş bir transformatör ile kullanılabilir.
• Ayarlanabilir transformatörler ile kullanmayınız!
• Bu cihazın şebeke bağlantı prizi hasar görecektse, böyle bir durumda Stadlbauer firmasının müşteri servisine gönderilmesi gerekmektedir veya tehlikelerden kaçınmak için benzeri bir uzman şahıs tarafından değiştirilmelidir.

Bilgi:

Araç ancak komple kurulduktan / monte edildikten sonra tekrar işletilebilir. Aracın monte işlemi sadece yetkinler tarafından yapılmalıdır.

Önemli bilgileri içerdiğinden dolayı kullanma talimatını lütfen saklayınız. Lütfen bununla ilgili Carrea DIGITAL 124/132'nin ana ambalajındaki kullanma talimatını da dikkate alınız!

Açıklama

Control Unit, bütün yarış olayını kumanda eden merkezi birimdir. Çok sayıda ayarlar ve hız, fren davranışı, araçların deposundaki yakıt miktarı ve Pace Car ve Pit Stop fonksiyonu gibi programlamalar değişik kullanma tuşları üzerinden yapılabilir. Ayrıca Control Unit besleme bloku, el ayarlayıcısı, el ayarlayıcısını genişletme kutusu, Wireless-Tower, PC Unit ve tur sayacı 20030342 için bağlantı birimidir.

Fonksiyonlar

- Araçların programlanması
- Araçların azami hızlarının ayarlanması
- Araçların fren davranışının ayarlanması
- Kapatılabilir depo fonksiyonu
- Yarış başladığında araçların deposundaki yakıt miktarının ayarlanması (sadece Pit Stop 20030356 ve Driver Display 20030353 ile bağlantılı olarak)
- Real modüsünde depo fonksiyonu çalışır durumdaiken sürüş davranışının kontrolü
- Pit Lane 20030356 ve Driver Display 20030353 ile bağlantılı olarak bireysel depoyu doldurma olanağı
- Pit Lane 20030356 da ek olarak çalıştırılabilir/kapatılabilir tur sayma fonksiyonu
- Pace Car fonksiyonu
- Position Tower 20030357 ile bağlantılı olarak tur sayma
- Position Tower'de Pace- ve Autonomous Car için ek olarak çalıştırılabilir/kapatılabilir gösterge fonksiyonu
- Control Unit'de ek olarak çalıştırılabilir/kapatılabilir Sound
- Startlight 20030354 kumandası
- Reset fonksiyonu
- Elektrik tasarruf modüsü
- Ayar tuşlarını kilitleme

Ambalaj içeriği

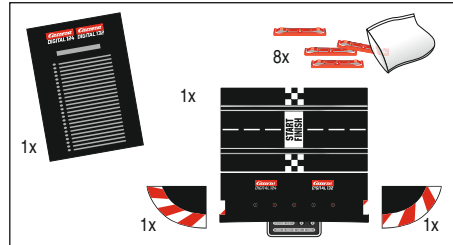

- 1 Carrera DIGITAL 124/132 Control Unit
- 1 sağ son parçası
- 1 sol son parçası
- 8 Pist parça kilitleri
- 1 Kullanım kılavuzu

Lütfen ambalaj içeriğinin tam olup olmadığını ve muhtemelen nakliyat hasarları olup olmadığını kontrol ediniz. Ambalaj önemli bilgiler içermektedir ve aynı şekilde saklanmalıdır.

Önemli bilgi

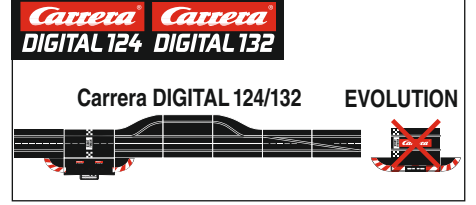
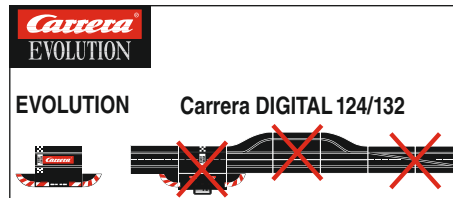

Evolution (Analog sistem) ve Carrera DIGITAL 124/132'in (Dijital sistem) kendi başına iki ayrı sistem olduğunu lütfen dikkate alınız. Pisti kurma esnasında her iki sistemin de birbirinden ayrı olması gerektiğine kesin olarak dikkatinizi çekerek, yani Evolution'un bağlantı rayının Carrera DIGITAL 124/132'nin, Black Box dahil, bağlantı rayı ile birlikte tek bir hatta / pistte bulunması yasaktır. Bu aynı şekilde her iki bağlantı rayından (Evolution bağlantı rayı veya Carrera DIGITAL 124/132 bağlantı rayı, Black Box dahil) bir tanesi elektrik akım beslemesine bağlanmış olsa dahi geçerlidir. Ayrıca Carrera DIGITAL 124/132'nin bütün diğer bileşenlerinin (Makaslar, elektronik devir sayıcı, Pit Stop) bir Evolution pistine monte edilmesi yasaktır, yani analog olarak işletilmesi yasaktır. Yukarıda belirtilen bilgilere uyulmaması durumunda, Carrera DIGITAL 124/132'nin bileşenleri hasar görebilir. Böyle bir durumda garanti hakkı talep edilemez.

Kurma kılavuzu

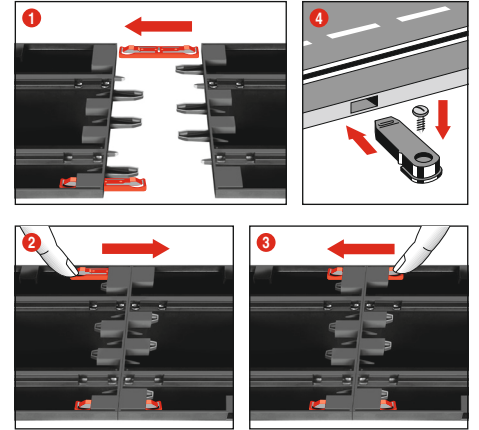

1 + 2 + 3 Kurmadan önce şekil 1'de gösterildiği gibi bağlantı kısıpalarını rayaya takınız. Rayaları düz bir altlık üzerinde birbirine takınız. Bağlantı kısıpalarını şekil 2'de gösterildiği gibi duyalacak şekilde oturuncaya kadar ok istikametine hareket ettiriniz. Bağlantı kısıpaları sonradan da takılabilir. Bağlantı kısıpaları, her iki istikamete doğru bağlantı ucu hafif aşağıya bastırılarak sökülebilir (Bakınız şekil 3).

4 Sabitleştirme: Pist parçalarını bir levha üzerinde sabitleştirmek için pist parçası bağlantıları (Ürün No.20085209) kullanılmaktadır (Ambalajın içinde yoktur).

Bilgi: Statik yüklenme olduğunda, iplik oluşabileceğinden ve kolay yarıncı olduğundan halifleks uygun bir kurma zemini değildir.

Elektrik bağlantısı

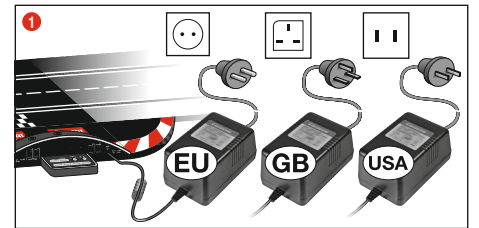

1 Transformatör fişini Control Unit'e bağlayınız.

Bilgi: Kısa devreden ve elektrik çarpmasından kaçınmak için, oyuncakın yabancı elektrikli aletlere, fişlere, kablolarla veya oyuncakta ait olmayan diğer eşyalara bağlanması yasaktır. Carrera DIGITAL 124/132 araba yarış pisti sadece orijinal Carrera DIGITAL 124/132 transformatör ile kusursuz bir şekilde çalışır.

PC (Bilgisayar) Kesit yeri (PC Unit) sadece orijinal Carrera PC Unit ile bağlantılı olarak işletilebilir.

Bağlantılar

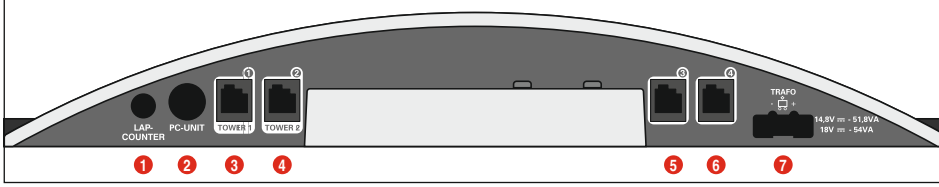

Bağlantılar (Soldan sağa doğru):

- 1 Tur sayıcısı 20030342 için bağlantı
- 2 PC-Unit veya Lap Counter 20030355 için bağlantı veya App Connect 20030369
- 3 El ayarlayıcısı, el ayarlayıcısını genişletme kutusu veya WIRELESS+ alıcısı için bağlantı kovani 1
- 4 El ayarlayıcısı veya WIRELESS-Tower 20010108 için bağlantı kovani 2
- 5 El ayarlayıcısı için bağlantı kovani 3
- 6 El ayarlayıcısı için bağlantı kovani 4
- 7 DIGITAL 124 / DIGITAL 132 besleme bloku için bağlantı

Bağlantı kovanları 1-4 ile ilgili genel bilgiler:

Eğer bir WIRELESS+ alıcısı kullanılacaksa, o zaman bunun bağlantı kovani 1 ile bağlanması gerekmektedir. Tercih göre bir WIRELESS Tower 20010108, bağlantı kovani 2 ile bağlanabilir. Sadece WIRELESS+ alıcısı kullanıldığında, bağlantı kovani 2 boş bırakılmamalıdır.

Bağlantı kovani 3 ve 4 ilaveten kablolu el ayarlayıcısı için kullanılabilir. Bunların daha sonra 5 ve 6 adreslerini kullanmasına lütfen dikkat ediniz.

El ayarlayıcısını genişletme kutusu 20030348 kullanıldığında, bu bağlantı kovani 1 ile bağlanmalıdır. Araç adreslerinin koordinesi daha sonra aşağıda belirtildiği şekilde yapılmaktadır:

- El ayarlayıcısını genişletme kutusu = adresler 1,3 ve 4
- Bağlantı kovani 2 = adres 2
- Bağlantı kovani 3 = adres 5
- Bağlantı kovani 4 = adres 6

Bilgi:

WIRELESS ile el ayarlayıcısını genişletme kutusunun kombine edilmesi mümkün değildir!

Kullanma elemanları

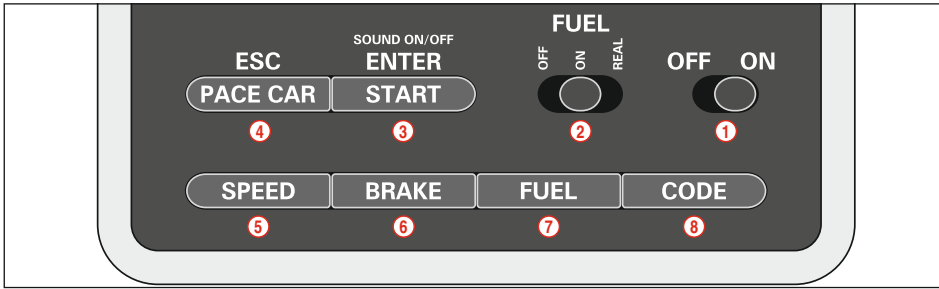

- 1 Açma/kapatma şalteri
- 2 Depo fonksiyonu için şalter
- 3 Yanış başlatmak için Start tuşu / Programlama için onay tuşu
- 4 Pace Care için tuş / programlamanın durdurulması
- 5 Temel hızı ayarlamak için tuş
- 6 Fren davranışını ayarlamak için tuş
- 7 Deponun içindeki miktari ayarlamak için tuş
- 8 Araçlar için programlama tuşu

Kullanma ile ilgili genel bilgiler

Bazı tuşların birden fazla fonksiyonu bulunmaktadır. Bazı fonksiyonlar bazı kombinasyonları üzerinden yapılmaktadır. Bütün programlama işlemleri, 'ESC/PACE CAR' tuşu üzerinden durdurulabilir. Daha başka ayrıntıları aşağıda bulacaksınız.

Bilgi: Bu tür şifrelemede sadece şifrelenecek araç pistte durmalıdır. Autonomous Car programı araç yeniden şifreleninceye kadar kalır. Position Tower ile bağlantılı olarak Autonomous Car her zaman adres 7'de gösterilmektedir.

Pace Car şifreleme/programlama

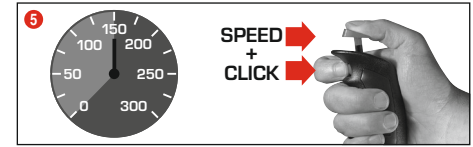
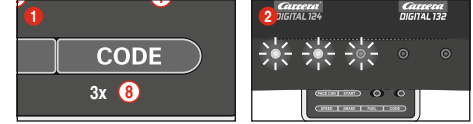
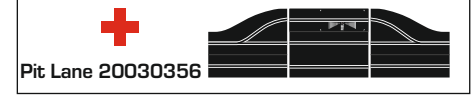

(Sadece Pit Stop Lane #20030356 ile bağlantılı olarak) Şifrelenecek olan araçı Control Unit çalışır durumdakinden pistin üzerine koyunuz ve 3 defa 'Code' (8) tuşuna basınız, şekil (1). Control Unit'teki ilk üç LED yanar, şekil (2). Şimdi el ayarlayıcısındaki yumuşak tuşa basınız, şekil (3); LED lambaları 2-5 şimdiki arka arkaya yanmaya başlar. Orta LED lambası tekrar yanınca kadar bekleyiniz, şekil (4). El ayarlayıcısının iticisine dokununuz ve arzu edilen hızı getiriniz. İstenilen hız ulaşıldığında tekrar yumuşak tuşa basınız, şekil (5). Pace Car'ın şifreleme işlemi böylece tamamlanmıştır ve araç Pit Stop Lane'e girer.

Bilgi: Bu tür şifrelemede sadece şifrelenecek araç pistte durmalıdır. Pace Car programı araç yeniden şifreleninceye kadar kalır. Position Tower ile bağlantılı olarak Pace Car her zaman adres 8'de gösterilmektedir.

Genişletilmiş Pace Car fonksiyonu

Pace Car şifrelemesi yapıldıktan sonra, bu ilk turda otomatik olarak Pit Lane'e girer. Pace Car'ı başlatılabilmek için bir defa 'Pace Car' (4) tuşuna basınız. Control Unit'teki LED 2 ve 3 yanarlar ve Pace Car Pit Lane'i terk eder. Pace Car tekrar 'Pace Car' tuşuna basılınca kadar sürmeye devam eder. Bu esnada LED 2 söner ve araç güncel turu içinde otomatik olarak Pit Lane'e girer.

İlgili el ayarlayıcısına araçların şifrelenmesi/programlanması

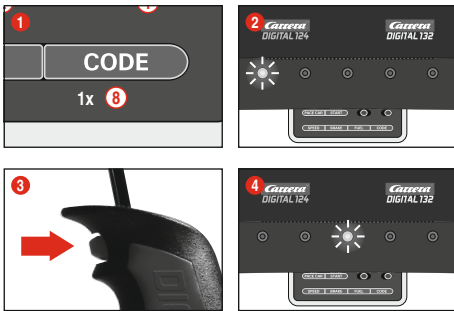

Şifrelenecek olan araçı pistte koyunuz ve Control Unit'i çalıştırınız/açınız.

Bir defa 'Code' (8) tuşuna basınız, şekil (1), birinci LED (lambası) yanmaya başlar, şekil (2). Daha sonra ilgili el ayarlayıcısındaki yumuşak tuşa bir defa basınız, şekil (3). İşiklandırılması bulunan araçlarda lambalar yanıp sönmeye başlar ve Control Unit'te 2-4 LED arka arkaya yanarlar. Şifreleme işlemi yapıldıktan sonra orta LED lambası sürekli yanar (Şekil (4)) ve araç el ayarlayıcısına koordine edilmiştir.

Bilgi: Bu tür şifreleme işleminde sadece şifrelenecek olan araç pistte durmalıdır.

Autonomous Car şifreleme/programlama

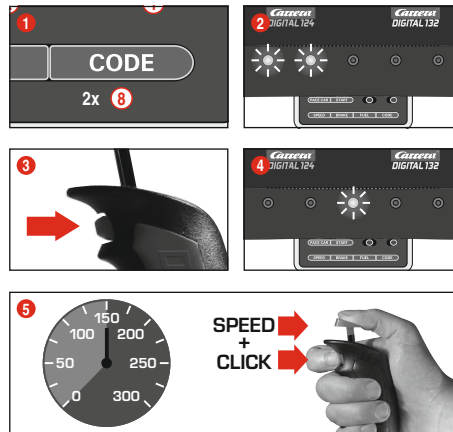

Şifrelenecek olan araçı Control Unit çalışır durumdakinden pistin üzerine koyunuz ve 2 defa 'Code' (8) tuşuna basınız, şekil (1). Control Unit'teki ilk iki LED yanar, şekil (2). Şimdi el ayarlayıcısındaki yumuşak tuşa basınız, şekil (3); LED 3-5 şimdiki arka arkaya yanmaya başlar. Orta LED tekrar yanınca kadar bekleyiniz, şekil (4). El ayarlayıcısının iticisine dokununuz ve araç arzu edilen hızı getiriniz. İstenilen hız ulaşıldığında tekrar yumuşak tuşa basınız, şekil (5). Autonomous Car şifreleme işlemi böylece tamamlanmıştır.

Autonomous Car ve Pace Car için pozisyonun gösterilmesi

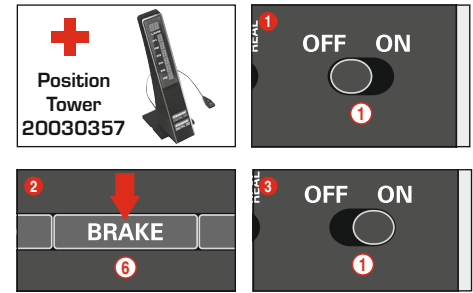

(Sadece Position Tower #20030357 ile bağlantılı olarak) Autonomous Car (adres 7) ve Pace Car (adres 8) pozisyonun Position Tower'de gösterilebilir. Bu fonksiyon Control Unit'te çalıştırılabilir. Control Unit kapalı durumdakinden 'BRAKE' tuşunu (6) basılı tutunuz, şekil (2), pisti çalıştırınız ve 'BRAKE' tuşunu tekrar bırakınız. Tuşa yeniden basılması sayesinde fonksiyon değiştirilebilir.

- 1 LED yanıyor = Gösterge yok
- 2 LED yanıyor = Gösterge Position Tower'de

Araç edilen fonksiyonu ayarlayınız ve tercihinizi 'START/ENTER' tuşu ile onaylayınız.

Araçların temel hızlarının ayarlanması

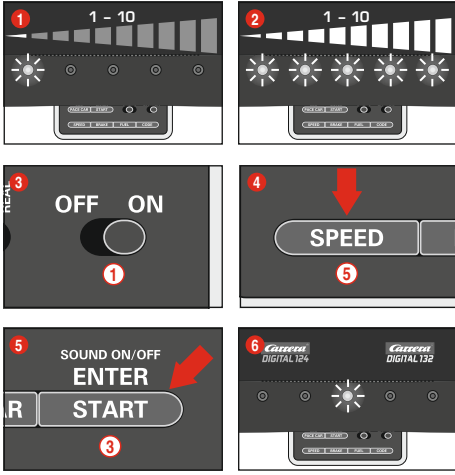

Temel hız ayarlanması bireysel olarak bir ve/veya birkaç araç için yapılabilir. Bu esnada ayarlanacak olan araçların pistte durması gerekmektedir. Ayarlama 10 kademede yapılabilir ve burada 5 LED yanıp sönerek veya sürekli yanarak değişik kademeleri sinyal vermektedir.

- 1 1 LED yanıyor = Yavaş hız
- 2 5 LED yanıyor = Yüksek hız

Ayarlanacak olan araçları Control Unit çalışır durumdayken pistin üzerine koyunuz ve bir defa 'SPEED' (5) tuşuna basınız. Şimdi belirli sayıda LED yanmaktadır. Bunlar en son kullanılan hız kademesini göstermektedir. İstenilen hız seçilinceye kadar 'SPEED' (5) tuşuna o kadar sık basınız. Tercih 'ENTER/START' (3) tuşu ile onaylayınız.

Kısa bir sürüş ışığı ve orta LED lambasının yanması ayarlama işleminin tamamlandığını onaylamaktadır, şekil 6.

Araçların fren davranışının ayarlanması

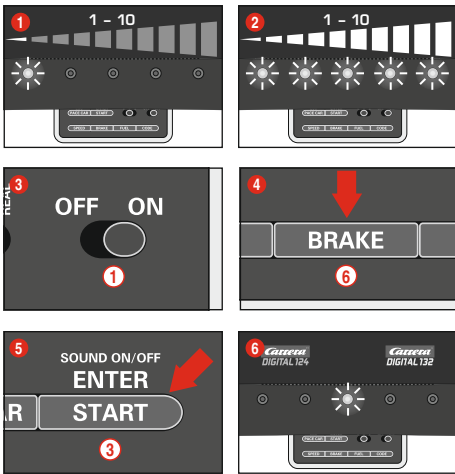

(Sadece el ayarlayıcısı ile kullanılan araçlar için)
Fren davranışının ayarlanması bireysel olarak bir ve/veya birkaç araç için yapılabilir. Bu esnada ayarlanacak olan araçların pistte durması gerekmektedir. Ayarlama 10 kademede yapılabilir ve burada 5 LED yanıp sönerek veya sürekli yanarak değişik kademeleri sinyal vermektedir.

- 1 1 LED yanıyor = Fren etkisi az
- 2 5 LED yanıyor = Fren etkisi çok

Ayarlanacak olan araçları Control Unit çalışır durumdayken pistin üzerine koyunuz ve bir defa 'BRAKE' (6) tuşuna basınız. Şimdi belirli sayıda LED yanmaktadır. Bunlar en son kullanılan fren kademesini göstermektedir. İstenilen fren davranışı seçilinceye kadar 'BRAKE' (6) tuşuna o kadar sık basınız. Tercih 'ENTER/START' (3) tuşu ile onaylayınız.

Kısa bir sürüş ışığı ve orta LED'nin yanması ayarlama işleminin tamamlandığını onaylamaktadır, şekil 6.

Deponun içindeki miktarı ayarlama

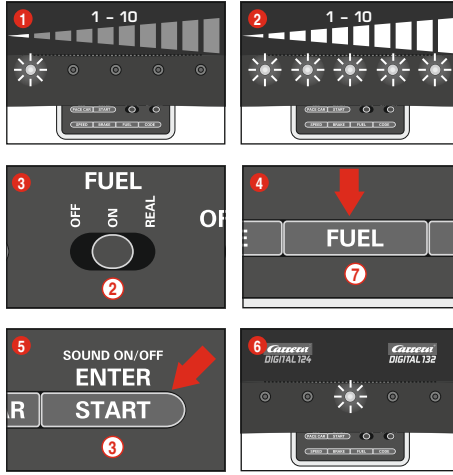

(Sadece el ayarlayıcısı ile kullanılan araçlar için)
Pit Lane (20030356) ile bağlantılı olarak deponun içindeki miktarı ayarı bütün araçlar için aynı anda yapılmaktadır. Ayarlama 10 kademede yapılabilir ve burada 5 LED yanıp sönerek veya sürekli yanarak değişik kademeleri sinyal vermektedir.

- 1 1 LED yanıyor = depo az dolu
- 2 5 LED yanıyor = depo tam dolu

Ayarlanacak olan araçları Control Unit çalışır durumdayken pistin üzerine koyunuz ve sürgülü şalter (2) üzerinden depo fonksiyonunu seçtiniz, şekil 3. Bir defa 'FUEL' (7) tuşuna basınız. Şimdi belirli sayıda LED yanmaktadır. Bunlar en son kullanılan depo miktarını göstermektedir. İstenilen depo miktarı seçilinceye kadar 'FUEL' (7) tuşuna o kadar sık basınız. Tercih 'ENTER/START' (3) tuşu ile onaylayınız.

Kısa bir sürüş ışığı ve orta LED'nin yanması ayarlama işleminin tamamlandığını onaylamaktadır, şekil 6.

Genişletilmiş depo fonksiyonu

Sürgülü şalter (2) üzerinden 3 modus seçilebilir, şekil 3.

- OFF = Araçlar 'benzin' tüketmiyor
- ON = Araçlar 'benzin' tüketiyor
- REAL = Deponun içindeki miktara / araçlar 'benzin' tüketiyor bağlı olarak azami hız (Sadece Pit Lane 20030356 veya Pit Stop Lane 20030346 ve Pit Stop Adapter Unit 20030361 ile bağlantılı olarak)

REAL-Mode'de deposu tam dolu olan araç 'daha ağırdır' ve yavaş sürmektedir ve fren etkisi daha azdır; deposu boş olan araçlar 'daha hafiftir' ve daha hızlı sürerler ve fren etkileri daha fazladır. Güncel depo miktarının ve 'benzin tüketiminin' göstergesi sadece Driver Display 20030353 ve Pit Stop 20030356 ile bağlantılı olarak yapılabilir.

Pit Lane 20030356 ve Driver Display 20030353 ile araçların depolarının doldurulması

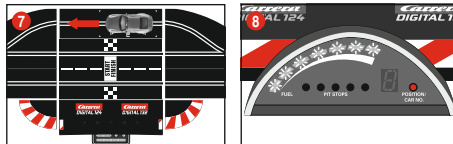
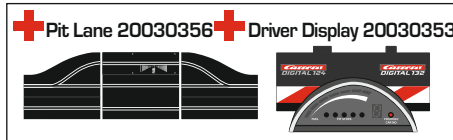

Araçın güncel depo miktarı Driver Display'in 5 yeşil ve 2 kırmızı LED lambalı sütun göstergesi üzerinden okunabilir. Depoyu doldurmak için araç ile depo sensörü üzerinden Pit Lane'ye sürünüz, şekil 7. Sütun göstergesi şimdi yanıp sönmeye başlamaktadır, şekil 8, ve yumuşak tuşun basılı tutulması ile aracın deposu doldurulabilir, şekil 9. Depoyu doldurma işlemlerinin sayısı sarı LED'lerin yanıp sönmeye ve yanması ile gösterilmektedir, şekil 10 (Driver Display'e de bakınız).

Bilgi: Deposu boş olan araçlar Position Tower 20030357 ile bağlantılı tur sayımında dikkate alınmazlar.

Yarış başladığında depo miktarının ayarlanması

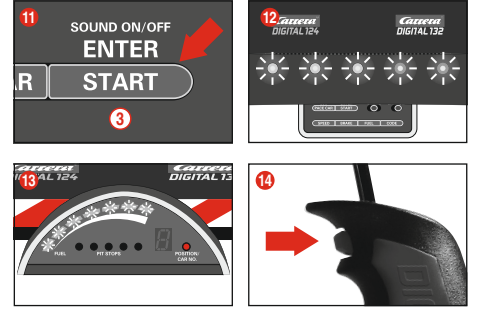
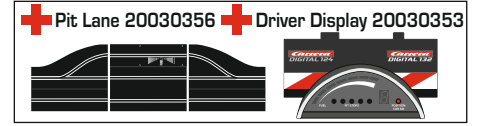

(Sadece Pit Lane 20030356 ve Driver Display 20030353 ile bağlantılı olarak)

Depo miktarının temel ayarına bağımlı olmaksızın bireysel olarak bir ve/veya birkaç araç için depo miktarı turlar için ilk depo stopuna kadar ayarlanabilir. Bir defa 'START/ENTER' (3) tuşuna basınız; Control Unit'teki LED'ler sürekli yanmaya başlar, şekil 12, ve Driver Display'in sütun göstergesi yanıp söner, şekil 13. İlgili el ayarlayıcısındaki yumuşak tuşa tıklama ile depo seviyesi değiştirilebilir, şekil 14.

Ayar tuşlarını kilitleme

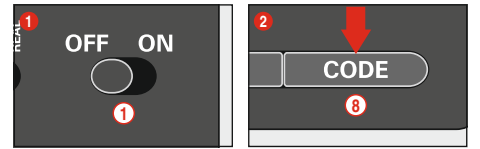

Speed, Brake ve Fuel ayarlarının tuşlarını kilitlemek için, aşağıda gösterildiği şekilde uygulayınız:

Control Unit kapalı durumdayken Code tuşunu (8) basılı tutunuz, daha sonra Control Unit'i çalıştırınız ve Code tuşunu tekrar bırakınız. Tuş kilitlemesini tekrar kaldırmak için bu işlemi tekrarlayınız.

Genişletilmiş Pit Lane fonksiyonu

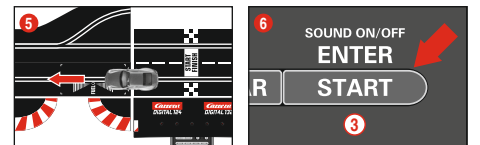
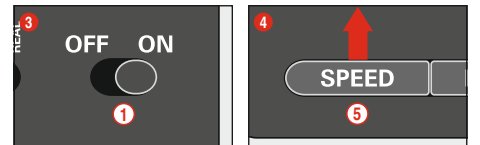
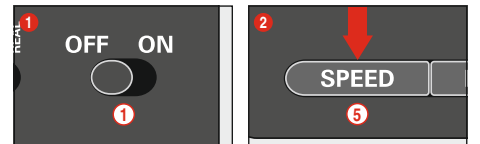

(Sadece Pit Lane 20030356 ile bağlantılı olarak)
Pit Lane 20030356 veya Pit Stop Lane 20030346'de tur sayma fonksiyonunu Pit Stop Adapter Unit 20030361 ile açma/kapatma olanağı

bulunmaktadır. Bunun için Control Unit kapalı durumdayken 'SPEED' (5) tuşunu basılı tutunuz, Control Unit'i çalıştırınız ve 'SPEED' (5) tuşunu bırakınız. Tuşa yeniden basılması ile her defasındaki ayara göre 1 veya 2 LED yanar.

- LED 1 = Tur sayma fonksiyonu kapalı
- LED 1 + 2 = Tur sayma fonksiyonu açık

Arzu edilen ayarı seçiniz ve Pit Lane sensörü üzerinden bir aracı itiniz veya aracı sürünüz, şekil (5). Ayarlar geçme esnasında üstlenilmektedir. Ayarları tekrar terk etmek için 'START/ENTER' (3) tuşuna basınız.

Sound ON/OFF

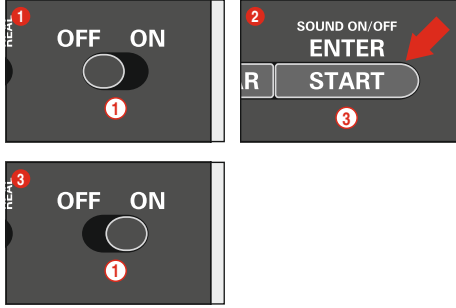

Senzörleri geçerken ve tuş kullanıldığında çıkan onay sesi kapatılabilir. Bunun için 'START/ENTER' (3) tuşunu Control Unit kapalı durumdayken basılı tutunuz, pisti çalıştırınız ve 'START/ENTER' (3) tuşunu tekrar bırakınız. Fakat Control Unit'in çalıştırılması esnasında oluşan onaylama sesi kapatılamaz.

Reset fonksiyonu

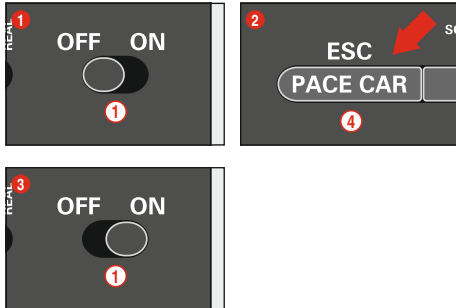

Fabrika tarafından yapılan ayarı tekrar sağlamak için Control Unit'te bir Reset fonksiyonu bulunmaktadır. Bunun için Control Unit kapalı durumdayken 'ESC/PACE CAR' (4) tuşunu basılı tutunuz; pisti çalıştırınız ve tuşu tekrar bırakınız. Şimdiye kadarki hız, fren davranışı, depo miktarı, Sound ve tur sayma ayarları fabrika tarafından yapılan ayara getirilmektedir. Araçların ayarları, eğer araçlar pistte durmuyorsa, bundan etkilenmemektedir.

Fabrika ayarları:

- Hız = 10
- Fren davranışı = 10
- Depo miktarı = 7
- Sound = ON/açık
- Autonomous ve Pace Car pozisyonu için gösterge = OFF / kapalı

Elektrik tasarruf fonksiyonu

Control Unit kullanılmadığında 20 dakika sonra elektrik tasarruf modüsüne geçer ve Position Tower, Driver Display ve Startlight gibi bütün göstergeleri kapatır. Tekrar aktive etmek için yakl. 2-3 saniye için Control Unit'i kapatınız ve tekrar çalıştırınız. Bütün ayarlar kalır.

Start sekansı

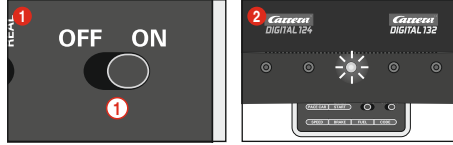

Start sekansı olmadan sürmek

1. Control Unit'i çalıştırınız (ON-OFF)
2. Orta LED yakl. 1 saniye sonra sürekli yanar ve kısa bir akustik sinyal işitilir, şekil (2)
3. Aracı/araçları bağlantı rayına pozisyonlayınız/yerleştiriniz.
4. Bu modüste pist start lambası sinyali olmadan serbest bırakılmıştır; hemen başlatılabilir.

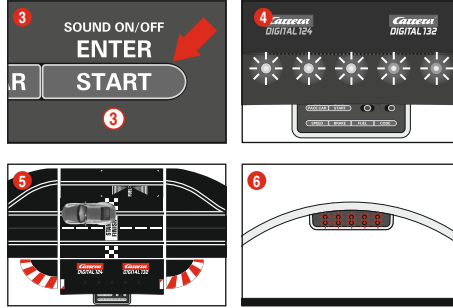

Start sekansı ile sürmek

Start sekansı başlatıldığında bütün göstergeler geri alınır.

1. Control Unit'i çalıştırınız (ON-OFF)
2. Orta LED yakl. 1 saniye sonra sürekli yanar ve kısa bir akustik sinyal işitilir, şekil (2).
3. Daha sonra bütün LED'ler yanmaya kadar start düğmesine basınız, şekil (4).
4. Aracı/araçları bağlantı rayına pozisyonlayınız/yerleştiriniz şekil (5).
5. Start düğmesine yeniden basınız - start sekansı başlatılmaktadır, LED'ler yanar ve akustik sinyal işitilir.
6. Start lambası safhası sona erdikten sonra (LED'ler tek tek yanar) yarış serbest bırakılmıştır, şekil (6).
7. Hatalı start/başlatma: Eğer start lambası safhasında bir aracın el ayarlayıcısına basılacak olursa, böyle bir durumda bu hatalı başlatma olarak değerlendirilmektedir. Hatalı start/başlatmaya sebebiyet veren araç kısa hareket eder ve ilgili aracın /el ayarlayıcısının LED'leri yanıp sönürler. Yarış serbest bırakılmaz ve yeniden başlatılmak zorundadır.

Onarım ve bakım

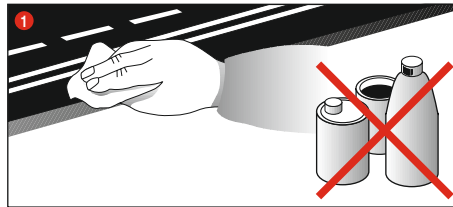

Araba yarış pistinin kusursuz bir şekilde fonksiyonunu sağlayabilmek için, yarış pistinin bütün parçalarının düzenli olarak temizlenmesi gerekmektedir. Temizleme işleminden önce elektrik fişini çekiniz.

1. Yarış pisti: Yol üst yüzeyini ve şerit kanallarını kuru bir bez ile temiz tutunuz. Solven veya kimyasal maddeler kullanmayınız. Kullanılmadığı zaman yarış pistini toza karşı korunmuş ve kuru bir yerde saklayınız, en iyisi orijinal kartonunda muhafaza etmenizdir.

Hataların giderilmesi Sürme tekniği

Hataların giderilmesi:

- Arıza durumunda lütfen aşağıda belirtilenleri kontrol ediniz:
- Akım/elektrik bağlantıları düzgün mü?
 - Transformatör ve el ayarlayıcısı düzgün bağlanmış mı?
 - Pist bağlantıları kusursuz mu?
 - Yarış pisti ve şerit kanalları temiz mi ve yabancı maddeler bulunuyor mu?
 - Sürtünme parçası düzgün mü ve elektrik akımı ileten raylara temas ediyor mu?
 - Araçlar ilgili el ayarlayıcısında doğru şifrelenmiş mi?
 - Elektrik kısa devresi olduğunda, pistin elektrik beslemesi otomatik olarak yakl. 5 saniye için kapatılır ve bu sesli ve görülen sinyaller ile gösterilir.
 - Araçlar pist üzerinde sürüş istikametinde mi duruyorlar?
- Çalışmaması durumunda aracın alt tarafındaki sürüş istikameti şalterini değiştiriniz.

Bilgi:

Bu araçlar orjinallerin taklitleri olduğundan, bunlara takılmış olan spoiler veya ayna gibi küçük araç parçaları oynama esnasında muhtemelen çıkabilir veya kırılabilir. Bundan kaçınmak için oynamadan önce bunları çıkartarak koruma olanağınız vardır.

Sürme tekniği:

- Düzleklerde (düz yollarda) hızlı sürülebilir, virajdan önce yavaşlamalıdır, virajın çıkışında tekrar hızlanabilir.
- Motor çalışırken araçları tutmayınız veya bloke etmeyiniz, aksi takdirde fazla ısınabilir ve motor hasar görebilir.

Bilgi: Carrera tarafından üretilmemiş ray sistemlerinde kullanıma durumunda, mevcut olan yönlendirici takozun özel yönlendirici takoz ile (20085309) değiştirilmesi gerekmektedir. Carrera geçitlerinde (20020587) veya dik virajlarda 1/30 (20020574) kullanıldığında oluşan hafif sürüş sesleri, orijinalinden dolayı zorunludur ve kusursuz oynamak için önem taşımamaktadır.

Bütün Carrera yedek parçaları Web Shop'ta mevcuttur: carrera-toys.com

Teknik bilgiler

Çıkış gerilimi · Oyuncak transformatörü

	18 V	==	54 VA (Carrera DIGITAL 124)
	14,8 V	==	51,8 VA (Carrera DIGITAL 132)

Elektrik akım modüsleri

- 1.) Oyun işletmesi = Araçlar el regülatörü yardımı ile çalıştırılmaktadır
- 2.) Dinlenme işletmesi = El regülatörü işletilmemektedir, oyun yok
- 3.) Stand-by işletmesi = Yakl. 20 dakika dinlenme işletmesi sonrası bağlantı rayı Stand-by modüsüne geçmektedir. LED lambası artık yanmıyor. **ELEKTRİK TÜKETİMİ < 0,5 Vat/0,5W** Tekrar aktive etmek için yakl. 2-3 saniye için Control Unit'i kapatınız ve tekrar çalıştırınız. Pist daha sonra tekrar bekleme modundadır
- 4.) Kapalı durum = Elektrik aleti elektrik prizinden ayrılmıştır



Bu ürün, atılan elektrikli ve elektronik ekipman (WEEE) için seçici sıralama sembolü içerir.

Bu da çevreye verdiği olumsuz etkiyi en aza indirmek için ürünün sökülmesi veya yeniden işlenmesi sırasında 2012/19/EU no'lu Avrupa Yönergesine uygun davranılması gerektiği anlamına gelir. Ayrıntılı bilgi için lütfen bölgesel veya yerel yetkililer ile görüşünüz. Seçici sıralama sürecine dahil edilmeyen elektronik ürünlerde tehlikeli maddeler bulunduğundan, çevre ve insan sağlığı için potansiyel tehlike taşımaktadır.

Оглавление

Указания по технике безопасности	96
Описание	96
Функции	96
Содержимое упаковки	96
Важное указание	96
Руководство по сборке	96
Электрическое подключение	96
Гнезда	97
Элементы управления	97
Кодирование/программирование автомобилей на соответствующих ручных пультах управления	97
Кодирование/программирование автономного автомобиля	97
Кодирование/программирование пейс-кар	97
Отображение позиции автономного автомобиля и пейс-кар	97
Настройка базовой скорости автомобилей	98
Настройка поведения автомобилей при торможении	98
Настройка объема заливаемого топлива	98
Блокировка кнопок для настроек	98
Дополнительная функция пит-лейн	98
ВКЛ./ВЫКЛ. Звука	99
Функция сброса	99
Функция экономии электроэнергии	99
Стартовая последовательность	99
Техобслуживание и ремонт	99
Устранение неисправностей / и техника езды	99
Технические данные	99

Добро пожаловать

Добро пожаловать в команду Carrera!
Руководство пользователя содержит важную информацию по монтажу и обслуживанию Вашей гоночной трассы Carrera DIGITAL 124/132 Control Unit. Пожалуйста, прочитайте ее внимательно, а затем сохраните. Если возникнут вопросы, обращайтесь, пожалуйста, к нашему службе или зайдите на страничку в Интронете: carrera-toys.com

Пожалуйста, проверьте содержимое на комплектность и наличие возможных транспортных повреждений. Упаковка содержит важную информацию, поэтому ее также следует сохранить. Мы желаем Вам удовольствия от Вашего нового блока управления Carrera DIGITAL 124/132 Control Unit.

Указания по технике безопасности

• ПРЕДУПРЕЖДЕНИЕ! Не годится для детей младше 36 месяцев. Опасность удушья вследствие проглатывания мелких деталей. Внимание: Опасность заземления вследствие функций игрушки.

• ПРЕДУПРЕЖДЕНИЕ!
Данная игрушка содержит магниты или магнитные части. Магниты, которые в теле человека притягиваются друг к другу или притягивают другой предмет, могут вызвать тяжёлые или даже смертельные повреждения. Немедленно вызовите врача, если магнит был проглочен или втянут внутрь дыханием.

• ПРЕДУПРЕЖДЕНИЕ!
Зарядное устройство батареи могут использовать только дети, достигшие 8-летнего возраста. Необходимо провести достаточный инструктаж, позволяющий ребенку безопасно пользоваться зарядным устройством батареи, и объяснить, что устройство не является игрушкой и поэтому им нельзя играть.

• Трансформатор не является игрушкой! Не закорачивайте выводы трансформатора! Указание для родителей: Регулярно проверяйте трансформатор на наличие поврежденной кабеля, штекера или корпуса. Разрешается пользоваться игрушкой только с рекомендуемым трансформатором! В случае поломки нельзя продолжать пользоваться трансформатором! Гоночную трассу следует включать только с одним трансформатором! При больших перерывах в игре рекомендуется отключать трансформатор от питающей сети. Не открывайте корпус трансформатора и регуляторов скорости!

Указание для родителей:
Трансформаторы и сетевые приборы для игрушки не пригодны для использования как игрушки. Использование этих изделий должно проходить под строгим контролем родителей.

• Дорогу, автомобили и зарядное устройство следует регулярно проверять на предмет наличия повреждений кабелей, штекеров и корпусов! Поломанные детали следует заменить.
• Гоночная дорога не предназначена для игры на открытом воздухе или в сырых помещениях! Беречь от влаги.
• Во избежание коротких замыканий не кладите на полотно дороги металлические детали. Не устанавливайте дорогу в непосредственной близости от хрупких предметов, поскольку вылетающие с трека автомобили могут повредить их.
• Перед чистой или техобслуживанием выньте вилку из сети! Используйте для очистки влажную тряпочку, не применяйте растворители и химикаты. При использовании дороги следует хранить в защищенном от пыли сухом месте, лучше всего в

оригинальной картонной упаковке. • Игру «автомгонки» не устанавливайте на уровне лица или глаз, поскольку существует опасность получения травм из-за возможных вылетов с трассы автомобилей.
• Неправильное использование трансформатора может привести к поражению электрическим током.
• Игрушку разрешается подключать только к приборам с классом защиты II.
• Игрушку и зарядное устройство разрешается использовать только с трансформатором для игрушек.
• Не используйте с регулируемыми трансформаторами!
• Во избежание опасности в случае повреждения сетевого кабеля этого прибора его следует отправить в службу сервисного обслуживания фирмы Stadlbauer или заменить силами специалиста с подобной квалификацией.

Указание: Автомобиль разрешается включать лишь в полностью собранном состоянии. Сборку разрешается выполнять только взрослым. Просьба сохранить руководство по эксплуатации, поскольку в нем содержатся важные указания. Соблюдайте, пожалуйста, также руководство по эксплуатации из основной упаковки Carrera DIGITAL 124/132!

Описание

Блок управления Control Unit представляет собой центральный блок, через который производится управление всем процессом гонки. С помощью различных кнопок можно настраивать и программировать скорость, поведение автомобилей при торможении, заправку автомобилей, а также функции пейс-кар и пит-стоп. Кроме того, при посредства блока управления возможно подключение к источнику питания, ручному пульту управления, дополнительному блоку ручного пульта управления, башне Wireless, компьютеру и счетчику кругов 20030342.

Функции

- программирование автомобилей
- настройка максимальной скорости автомобилей
- настройка поведения автомобилей при торможении
- подключаемая/отключаемая функция заправки
- настройка объема заливаемого топлива в начале гонки (только в сочетании с пит-стопом 20030356 и дисплеем водителя Driver Display 20030353)
- управление динамическими характеристиками при включенной функции заправки в реальном времени
- индивидуальные возможности заправки в сочетании с пит-лейн 20030356 и дисплеем водителя Driver Display 20030353
- подключаемая/отключаемая функция счетчика кругов в пит-лейн 20030356
- функция пейс-кар
- счетчик кругов в сочетании с позиционной башней 20030357
- подключаемая/отключаемая функция отображения пейс-кар и автономного автомобиля на позиционной башне
- подключаемый/отключаемый звук на блоке управления
- управление устройством стартового сигнала Starlight 20030354
- функция сброса
- режим экономии
- Блокировка кнопок для настроек

Содержимое упаковки

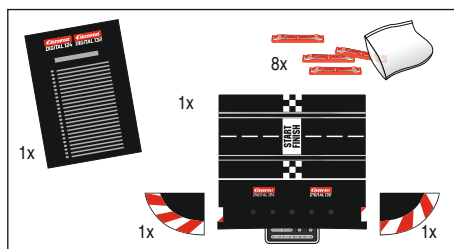

- 1 Блок управления Carrera DIGITAL 124/132 Control Unit
- 1 конечный элемент правый
- 1 конечный элемент левый
- 8 Блокировочные устройства участка дороги

Руководство по эксплуатации
Пожалуйста, проверьте содержимое на комплектность и наличие возможных транспортных повреждений. Упаковка содержит важную информацию, поэтому ее также следует сохранить.

Важное указание

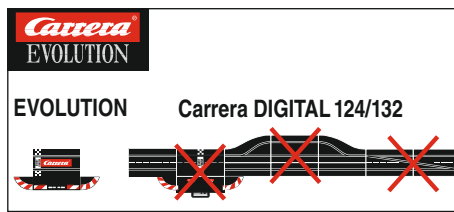

Учтите, что «Эволюция» (аналоговая система) и «Кarrera Дигиталь 124/132» (цифровая система) имеют две различные, совершенно самостоятельные системы. Обращаем особо Ваше внимание на то, что при сборке автодрома обе системы должны быть разделены, т. е. ни один из контактных рельсов «Эволюции» не должен находиться на одном участке с контактным рельсом, включая чёрную колонку «Кarrera Дигиталь 124/132». Даже тогда, когда только один из контактных рельсов (контактный рельс «Эволюции» или контактный рельс или «Кarrera Дигиталь 124/132», включая чёрный бокс) подключён к источнику питания.

Кроме того все следующие компоненты «Кarrera Дигиталь 124/132» (стрелки, электрический счётчик кругов, «Пит Стоп») не должны быть встроены в дорогу «Эволюции», т. е. ими нельзя играть аналоговой системой. При невыполнении выше указанных сведений нельзя исключить, что компоненты «Кarrera Дигиталь 124/132» будут повреждены. В таком случае претензия на гарантию будет недействительна.

Руководство по сборке

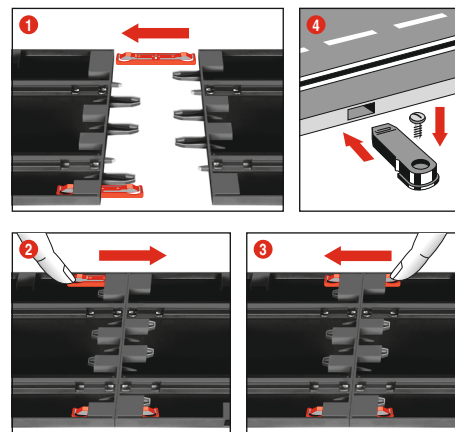

1 + 2 + 3 Перед установкой вставьте в направляющую соединительные пружинные зажимы, как показано на рис. 1. Соедините направляющие на ровной основе. Переместите соединительные пружинные зажимы в направлении стрелки в соответствии с рис. 2 до слышного вхождения в зацепления. Соединительный пружинный зажим можно вставить и позже. Разъединить соединительные пружинные зажимы можно, просто нажав вниз на лапку пружинного зажима с любой стороны (см. рис. 3).

4 Фиксация: для закрепления деталей полотна дороги на одной плите используются крепления деталей полотна (арт. No 20085209) (не входит в упаковку).

Указание:
Ковровое покрытие не является подходящей основой для сборки в связи со статическим зарядом, образованием ворса и легкой воспламеняемостью.

Электрическое подключение

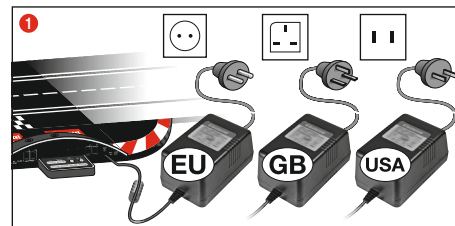

1 Подключите штекер трансформатора к блоку управления.

Указание: Во избежание коротких замыканий и ударов током игра не должна быть соединена с посторонними электрическими устройствами, штекерами, кабелями или прочими предметами, не относящимися к игре. Автогонки «Кarrera Дигиталь 124/132» действует безотказно только с трансформатором «Кarrera Дигиталь 124/132».

Гнездо подключения компьютера (компьютер «Юнит») можно использовать только при наличии компьютера «Юнит» фирмы Carrera

Гнезда

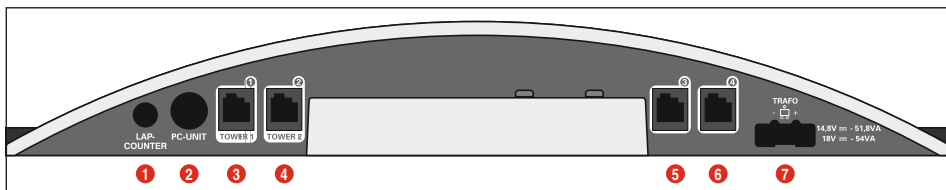

Гнезда (слева направо):

- 1 Гнездо для счетчика кругов 20030342
- 2 Гнездо для компьютера или счетчика кругов 20030355 или App Connect 20030369
- 3 Гнездо 1 для ручного пульта управления, дополнительного блока ручного пульта управления или приемника WIRELESS+
- 4 Гнездо 2 для башни WIRELESS 20010108
- 5 Гнездо 3 для ручного пульта управления
- 6 Гнездо 4 для ручного пульта управления
- 7 Гнездо для источника питания DIGITAL 124 / DIGITAL 132

Общие указания к гнездам 1-4:

При использовании приемника WIRELESS+ его необходимо подключить к гнезду 1. На выбор можно подсоединить башню WIRELESS 20010108 к гнезду 2. При использовании только приемника WIRELESS+ гнездо 2 должно оставаться свободным.

В гнездах 3 и 4 можно дополнительно использовать соединенные кабелем ручные пульты управления. Обратите внимание на то, что они обращаются в таком случае к адресам 5 и 6.

При использовании дополнительного блока ручного пульта управления 20030348 его необходимо подключить к гнезду 1. Адреса автомобилей распределяются тогда следующим образом:

- дополнительный блок ручного пульта управления = адреса 1, 3 и 4
- гнездо 2 = адрес 2
- гнездо 3 = адрес 5
- гнездо 4 = адреса 6

Примечание: Комбинация WIRELESS и дополнительного блока ручного пульта управления не допускается!

Элементы управления

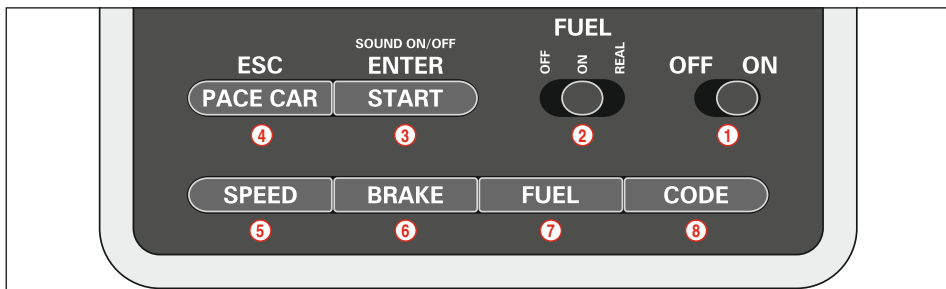

- 1 Выключатель
- 2 Выключатель функции заправки
- 3 Кнопка пуска для начала гонки/кнопка подтверждения программирования
- 4 Кнопка пейс-кар / прерывание программирования
- 5 Кнопка настройки базовой скорости
- 6 Кнопка настройки поведения автомобилей при торможении
- 7 Кнопка настройки объема заливаемого топлива

- 8 Кнопка программирования автомобилей

Общие указания по эксплуатации

Некоторые кнопки выполняют несколько функций. Некоторые функции настраиваются комбинацией кнопок. Все процессы программирования можно прервать с помощью кнопки 4 „ESC/PACE CAR“. Подробную информацию Вы найдете ниже.

Кодирование/программирование автомобилей на соответствующих ручных пультах управления

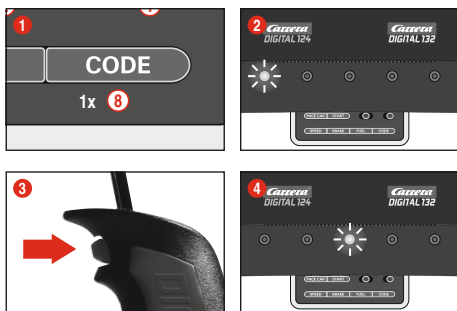

Установите автомобиль, который необходимо закодировать, на трассу и включите блок управления.

Нажмите один раз кнопку „Code“ (8), рис. 1; загорается первый светодиод, рис. 2. Затем нажмите один раз стрелочную кнопку на соответствующем ручном пульте управления, рис. 3. На автомобилях с подсветкой начинает мигать свет, а на блоке управления Control Unit загораются друг за другом светодиоды 2-4. После завершения кодирования постоянно горит средний светодиод (рис. 4). Автомобиль привязан теперь к соответствующему ручному пульту управления.

Указание: при этом способе кодирования на трассе должен всегда находиться только автомобиль, который необходимо закодировать.

Кодирование/программирование автономного автомобиля

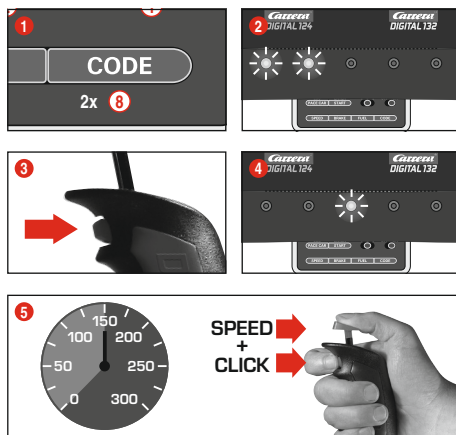

Включите блок управления Control Unit, поставьте автомобиль, который необходимо закодировать, на трассу, и нажмите два раза кнопку „Code“ (8), рис. 1. На блоке управления Control Unit загорятся первые два светодиода, рис. 2. Теперь нажмите стрелочную кнопку ручного пульта управления, рис. 3; светодиоды 3-5 загорятся друг за другом. Подождите, пока снова не загорится средний светодиод, рис. 4. Нажмите рычажок на ручном пульте управления и задайте необходимую скорость автомобиля. При достижении необходимой скорости снова нажмите стрелочную кнопку, рис. 5.

Кодирование автономного автомобиля завершено.

Указание: при этом способе кодирования на трассе должен всегда находиться только тот автомобиль, который необходимо закодировать. Программирование автономного автомобиля сохраняется до тех пор, пока не будет осуществлено новое кодирование. Автономный автомобиль в сочетании с позиционной башней всегда отображается на дисплее под адресом 7.

Кодирование/программирование пейс-кар

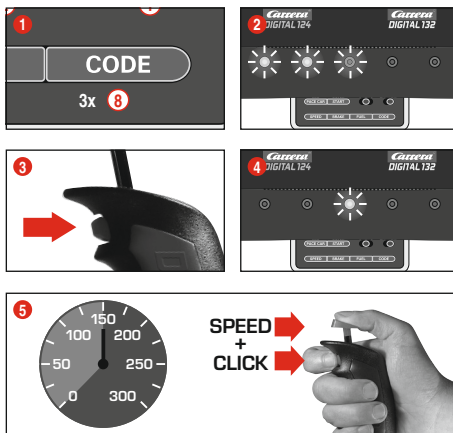
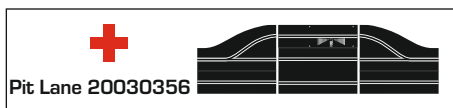

(только в сочетании с Pit Stop Lane #20030356)

Включите блок управления Control Unit, поставьте автомобиль, который необходимо закодировать, на трассу, и нажмите три раза кнопку „Code“ (8), рис. 1. На блоке управления Control Unit загорятся первые три светодиода, рис. 2. Теперь нажмите стрелочную кнопку ручного пульта управления, рис. 3; светодиоды 2-5 загорятся друг за другом. Подождите, пока не загорится средний светодиод, рис. 4. Нажмите рычажок на ручном пульте управления и задайте необходимую скорость автомобиля. При достижении необходимой скорости снова нажмите стрелочную кнопку, рис. 5. Кодирование пейс-кар завершено. Автомобиль заезжает на пит-лейн.

Указание: при этом способе кодирования на трассе должен всегда находиться только автомобиль, который необходимо закодировать. Программирование пейс-кар сохраняется до тех пор, пока не будет осуществлено новое кодирование. Пейс-кар в сочетании с позиционной башней всегда отображается на дисплее под адресом 8.

Дополнительная функция пейс-кар

После завершения кодирования пейс-кар автоматически заезжает на первых кругах на пит-лейн. Чтобы завести пейс-кар, нажмите один раз кнопку „Pace Car“ (4). На блоке управления Control Unit загорятся светодиоды 2 и 3, и пейс-кар выезжает из пит-лейна. Пейс-кар ездит до тех пор, пока снова не будет нажата кнопка „Pace Car“. При этом светодиод 2 гаснет, и автомобиль автоматически заезжает на актуальном круге на пит-лейн.

Отображение позиции автономного автомобиля и пейс-кар

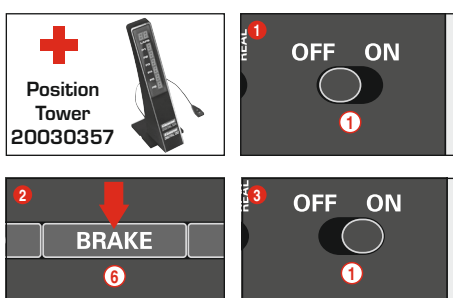

(только в сочетании с позиционной башней #20030357)

Позиция автономного автомобиля (адрес 7) и пейс-кар (адрес 8) может отображаться на позиционной башне. Эту функцию можно активировать на блоке управления Control Unit. Удерживайте при выключенном блоке управления Control Unit кнопку „BRAKE“ (6) нажатой, рис. 2, включите трассу и отпустите кнопку „BRAKE“. Повторным нажатием кнопки можно переключить функцию:

- 1 светодиод горит = отображения не происходит
- 2 светодиода горят = отображение на позиционной башне

Настройте нужную функцию и подтвердите настройку с помощью кнопки „START/ENTER“.

Настройка базовой скорости автомобилей

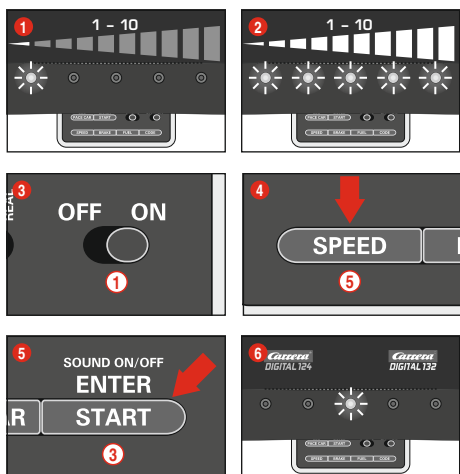

Настройку базовой скорости можно осуществлять отдельно для каждого автомобиля и/или сразу для нескольких автомобилей. Автомобили, для которых осуществляется настройка, должны находиться при этом на трассе. Возможно 10 ступеней настройки, при этом 5 светодиодов сигнализируют миганием или постоянным свечением о различных настройках скорости.

- 1 1 светодиод горит = низкая скорость
- 2 5 светодиодов горят = высокая скорость

Установите автомобили, для которых необходимо осуществить настройку, при включенном блоке управления Control Unit на трассу и нажмите один раз кнопку „SPEED“ (5). Теперь загорается определенное количество светодиодов. Этим отображается настройка скорости, которая использовалась в последний раз. Нажимайте кнопку „SPEED“ (5) до тех пор, пока не будет выбрана необходимая настройка базовой скорости. Подтвердите настройку нажатием кнопки „ENTER/START“ (3). Короткий бегущий свет и свечение среднего светодиода свидетельствуют о том, что настройка завершена, рис. 6.

Настройка поведения автомобилей при торможении

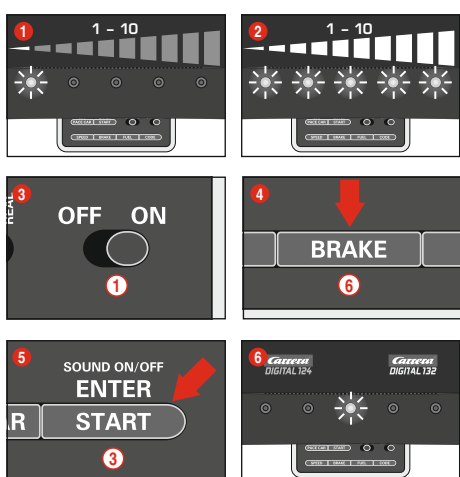

(только для автомобилей, управляемых от ручного пульта управления)

Настройку поведения автомобилей при торможении можно осуществлять отдельно для каждого автомобиля и/или сразу для нескольких автомобилей. Автомобили, для которых осуществляется настройка, должны находиться при этом на трассе. Возможно 10 ступеней настройки, при этом 5 светодиодов сигнализируют миганием или постоянным свечением о различных настройках силы торможения.

- 1 1 светодиод горит = слабое торможение
- 2 5 светодиодов горят = сильное торможение

Установите автомобили, для которых необходимо осуществить настройку, при включенном блоке управления Control Unit на трассу и нажмите один раз кнопку „BRAKE“ (6). Теперь загорается

определенное количество светодиодов. Этим отображается настройка силы торможения, которая использовалась в последний раз. Нажимайте кнопку „BRAKE“ (6) до тех пор, пока не будет выбрана необходимая настройка силы торможения. Подтвердите настройку нажатием кнопки „ENTER/START“ (3). Короткий бегущий свет и свечение среднего светодиода свидетельствуют о том, что настройка завершена, рис. 6.

Настройка объема заливаемого топлива

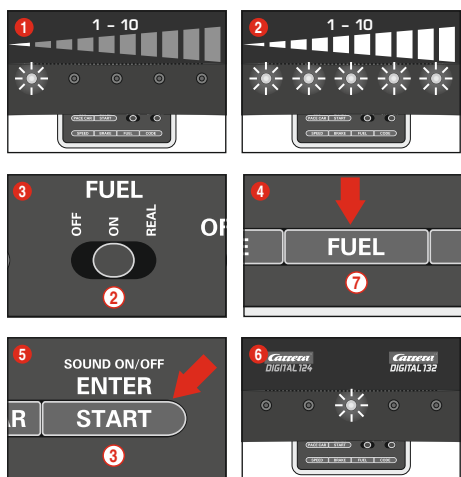

(только для автомобилей, управляемых от ручного пульта управления)

Настройка объема заливаемого топлива в сочетании с пит-лейн (20030356) осуществляется для всех автомобилей одновременно. Возможно 10 ступеней настройки, при этом 5 светодиодов сигнализируют миганием или постоянным свечением о различных настройках.

- 1 1 светодиод горит = небольшой объем топлива
- 2 5 светодиодов горят = полный бак

Установите автомобили, для которых необходимо осуществить настройку, при включенном блоке управления Control Unit на трассу и активируйте функцию заправки с помощью рычажка (2), рис. 3. Нажимайте один раз кнопку „FUEL“ (7). Теперь загорается определенное количество светодиодов. Этим отображается настройка объема заливаемого топлива, которая использовалась в последний раз. Нажимайте кнопку „FUEL“ (7) до тех пор, пока не будет выбрана необходимая настройка для объема заливаемого топлива. Подтвердите настройку нажатием кнопки „ENTER/START“ (3). Короткий бегущий свет и свечение среднего светодиода свидетельствуют о том, что настройка завершена, рис. 6.

Дополнительная функция заправки

С помощью рычажка (2) можно выбрать 3 режима, рис. 3:

- OFF = автомобили не потребляют «бензина»
- ON = автомобили потребляют «бензин»
- REAL = максимальная скорость в зависимости от объема топлива / автомобили потребляют «бензин» (только в сочетании с Pit Lane 20030356 или Pit Stop Lane 20030346 и переходным устройством пит-лейн Pit Stop Adapter Unit 20030361)

В режиме REAL автомобиль с полным топливным баком «тяжелее», едет медленнее и имеет низкую силу торможения; автомобиль с пустым топливным баком «легче», едет быстрее и имеет большую силу торможения. Отображение актуального объема топлива и «расхода бензина» может осуществляться только в сочетании с дисплеем водителя Driver Display 20030353 и Pit Stop 20030356.

Заправка автомобилей с Pit Lane 20030356 и Driver Display 20030353

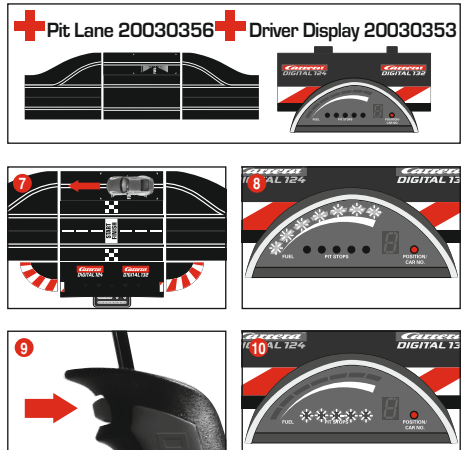

Актуальный объем топлива можно определить по штриховому индикатору, состоящему из 5 зеленых и 2 красных светодиодов, на дисплее водителя Driver Display. Для заправки автомобиль должен заехать в пит-лейн через заправочный датчик, рис. 7. Штриховой индикатор начинает мигать, рис. 8. Придерживая стрелочную кнопку, Вы можете заправить автомобиль, рис. 9. Количество операций заправки отображается миганием/свечением желтого светодиода, рис. 10. (см. также Driver Display)

Указание: автомобили с пустым топливным баком не принимаются во внимание при подсчете кругов с позиционной башней 20030357.

Настройка объема топлива в начале гонки

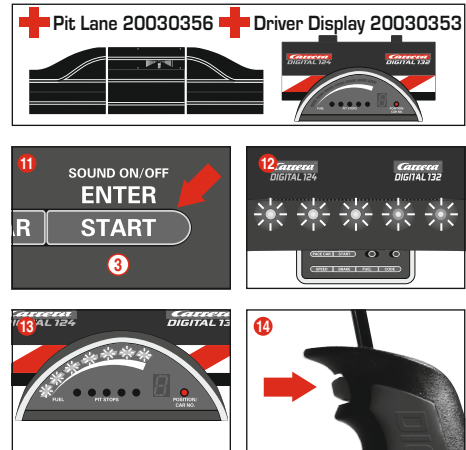

(только в сочетании с Pit Lane 20030356 и Driver Display 20030353)

Независимо от базовой настройки объема топлива объем топлива можно настраивать в начале гонки для кругов до первой остановки на заправку индивидуально для каждого автомобиля в отдельности и/или для нескольких автомобилей сразу. Нажимайте один раз кнопку „START/ENTER“ (3); 5 светодиодов блока управления Control Unit светятся постоянно, рис. 12, и мигает штриховой индикатор одного или нескольких дисплеев водителя, рис. 13. Нажав стрелочную кнопку на соответствующем ручном пульте управления, можно изменить уровень топли-

Блокировка кнопок для настроек

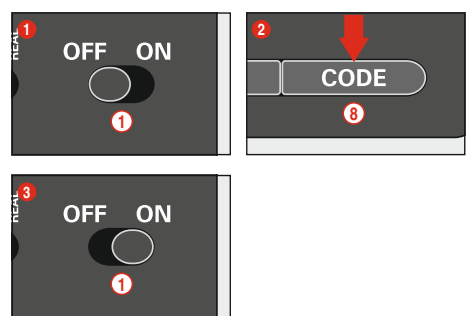

Чтобы заблокировать кнопки для настроек скорости, тормозов и горючего, действуйте следующим образом:

Нажмите и удерживайте нажатой кодовую кнопку (8) при включенном Control Unit, включите Control Unit и отпустите кодовую кнопку. Чтобы снять блокировку, выполните вышеуказанные действия еще раз.

Дополнительная функция пит-лейн

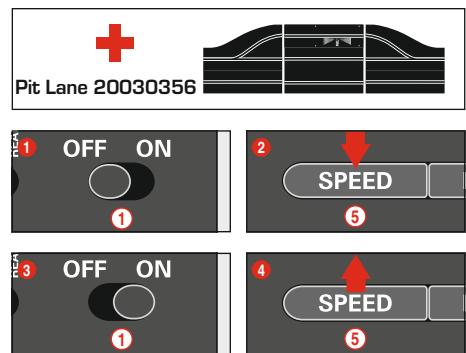

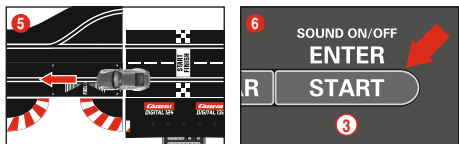

(только в сочетании с Pit Lane 20030356)
Существует возможность активации/деактивации функции счетчика кругов в Pit Lane 20030356 или Pit Stop Lane 20030346 через Pit Stop Adapter Unit 20030361. Для этого удерживайте при выключенном блоке управления Control Unit кнопку „SPEED“ **5** нажатой, включите Control Unit и отпустите кнопку „SPEED“ Taste **5**. При повторном нажатии кнопки в зависимости от настройки загорается 1 или 2 светодиода.

- светодиод 1 = функция счетчика кругов деактивирована
- светодиоды 1 + 2 = функция счетчика кругов активирована

Выберите необходимую настройку и пересеките автомобилем датчик пит-лейн, рис. **5**. При пересечении датчика настройки переключаются. Чтобы снова выйти из меню настроек, нажмите кнопку „START/ENTER“ **3**.

ВКЛ./ВЫКЛ. Звук

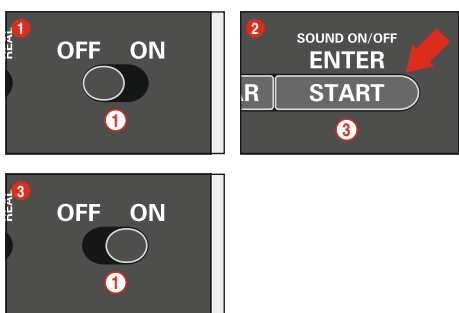

Звуковой сигнал подтверждения при пересечении датчиков и управлении кнопками можно отключить. Для этого удерживайте кнопку „START/ENTER“ **3** при выключенном блоке управления Control Unit нажатой, включите трассу и снова отпустите кнопку „START/ENTER“ **3**. Сигнал квитирования при включении Control Unit отключить, однако, нельзя.

Функция сброса

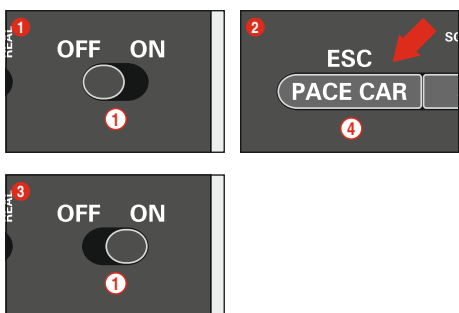

В целях возврата заводских настроек блок управления Control Unit оснащен функцией сброса. Для этого удерживайте кнопку „ESC/PACE CAR“ **4** при выключенном блоке управления Control Unit нажатой; включите трассу и снова отпустите кнопку. Все предыдущие настройки скорости, поведения при торможении, объема топлива, звука и подсчета кругов сбрасываются до значений заводских настроек. Настройки автомобилей при этом не изменяются при условии, что автомобили не находятся на трассе.

Заводские настройки:

- скорость = 10
- поведение при торможении = 10
- объем топлива = 7
- звук = ВКЛ.
- индикатор позиции автономного автомобиля и пейс-кар = ВЫКЛ.

Функция экономии электроэнергии

Если блок управления Control Unit не используется, то через 20 минут он переключается в режим экономии электроэнергии, при этом отключаются все индикаторы, такие, как позиционная

башня, дисплей водителя Driver Display и устройство стартового сигнала Startlight. Для реактивации выключите Control Unit на прилб. 2-3 секунды и снова включите. Все настройки сохраняются.

Стартовая последовательность

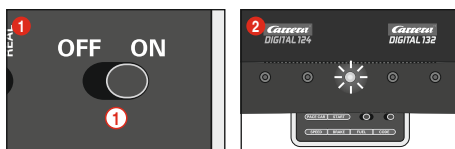

Гонки без стартовой последовательности

1. Включите Control Unit (ВКЛ-ВЫКЛ / ON-OFF)
2. Средний светодиод загорается прилб. через 1 секунду непрерывным светом, и раздается короткий звуковой сигнал, рис. **2**
3. Расположите автомобиль(и) на присоединительной шине.
4. В этом режиме езда на трассе разрешается без стартового сигнала светофора; т.е. возможен немедленный старт.

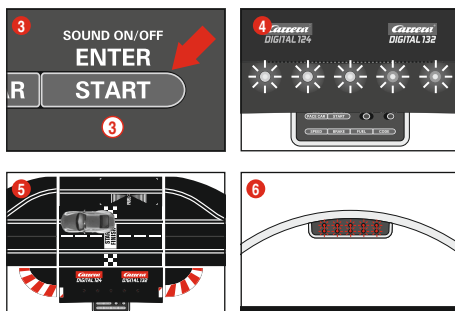

Езда со стартовой последовательностью:

При включении стартовой последовательности производится сброс всех индикаторов.

1. Включите Control Unit (ВКЛ-ВЫКЛ / ON-OFF)
2. Средний светодиод загорается прилб. через 1 секунду непрерывным светом, и раздается короткий звуковой сигнал, рис. **2**
3. Затем нажмите на кнопку пуска, пока не загорятся все светодиоды, рис. **4**.
4. Расположите автомобиль(и) на присоединительной шине, рис. **5**.
5. Снова нажмите на кнопку пуска – запускается стартовая последовательность, загораются светодиоды и раздаются звуковые сигналы
6. По окончании стартовой фазы светофора (светодиоды загораются по одному) дается разрешение на гонку, рис. **6**.
7. Фальстарт: если во время стартовой фазы светофора приводится в действие ручной пульт управления одного из автомобилей, это расценивается как фальстарт. Автомобиль, выплывший фальстарт, коротко выезжает, и мигает светодиод соответствующего автомобиля/ручного пульта управления. Разрешение на гонку не дается, старт необходимо повторить заново.

Техобслуживание и ремонт

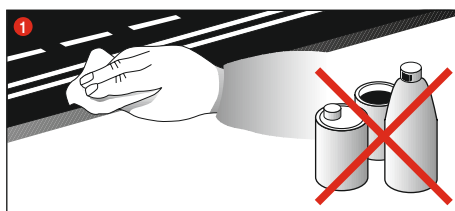

Для обеспечения безупречной работы гоночной автодороги следует регулярно чистить все детали гоночной трассы. Перед очисткой выдерните штепсельную вилку из сети.

1. **Гоночная трасса:** поверхность полотна дороги и выточенную бороздку следует очищать сухой тряпкой. Не используйте для чистки растворители или химикаты. При неиспользовании дорогу следует хранить в защищенном от пыли сухом месте, лучше всего в оригинальной картонной упаковке.

Устранение неисправностей и техника езды

Устранение неисправностей:

При возникновении неисправностей проверьте, пожалуйста, следующее:

- Правильно ли произведено электрическое подключение?
- Правильно ли подключены трансформатор и ручной регулятор?
- Правильно ли произведено соединение деталей полотна?
- Чисты ли гоночная трасса и выточенная бороздка, и нет ли на них посторонних предметов?
- В порядке ли скользящие контакты, и имеют ли они контакт с питающей шиной?
- Правильно ли закодированы автомобили на ручном регуляторе?
- При коротком замыкании подача тока на дорогу будет автоматически на 5 секунд прервана и показана путём акустического и оптического сигнала.
- Стоят ли автомобили по направлению движения? Если игра не включается, то нужно переключить регулятор направления движения на нижней части автомобиля.

Внимание:

В игровом режиме мелкие детали автомобиля, как, например, обтекатель или зеркало, которые должны быть смоделированы таким образом для соответствия оригиналу, возможно, могут расшататься или поломаться. Чтобы избежать этого, у Вас есть возможность защитить их, сняв их перед игрой.

Техника вождения:

- На прямых участках можно ехать быстро, на поворотах следует притормаживать, при выходе из поворота можно производить разгон.
- Не удерживайте и не блокируйте автомобили с работающими двигателями, это может привести к перегреву и поломке двигателя.

Внимание: при использовании машины на рельсовой системе, производителем которой является не компания Carrera, необходимо заменить настоящий направляющий киль специальным направляющим килем (#20085309). При использовании элементов Перевоз (#20020587) или Крутой вираж 1/30° (#20020574) от Carrera небольшой шум от движения происходит из-за конструкции по оригинальному масштабу и не имеют влияния на безупречную эксплуатацию в игре.

Все запасные части Carrera можно купить в Интернет-магазине: carrera-toys.com

Технические данные

Напряжение на выходе · Трансформатор игрушки

	18 V	==	54 VA (Carrera DIGITAL 124)
	14,8 V	==	51,8 VA (Carrera DIGITAL 132)

Режимы сетевого питания

- 1.) Режим игры = автомобили приводятся в действие с помощью ручных регуляторов
- 2.) Режим покоя = ручные регуляторы не приводятся в действие, игра невозможна.
- 3.) Режим ожидания = приблизительно через 20 минут режима покоя присоединительная шина переключает прибор в режим ожидания. Светодиод больше не горит.
ПОТРЕБЛЕНИЕ ЭЛЕКТРОЭНЕРГИИ < 0,5 Ватт / 0,5Вт
Для реактивации выключите Control Unit на прилб. 2-3 секунды и снова включите. Трек снова переходит в режим ожидания.
- 4.) Режим выключения = прибор отсоединен от сети питания





Stadlbauer Marketing + Vertrieb GmbH · Rennbahn Allee 1 · 5412 Puch / Salzburg · Austria

carrera-toys.com